

Catálogo Extracción



ÍNDICE GENERAL

Índice de productos	4
S&P: Propósito - Visión - Misión	6
S&P: Una estrategia global - Una política local	7
Nuestra estrategia de producto: Pilares para un futuro mejor	8
S&P: Colaboración con Organismos y Certificaciones	8
La ventilación: El aire en el hogar	9
¿Qué extractor necesito?	10
¿Qué es un sistema VMC?	11

PRODUCTOS

COCINAS: Campanas y extractores	12
VIVIENDAS OBRA NUEVA / REHABILITACIÓN: Ventilación Mecánica Controlada	26
BAÑOS: Extractores y ventiladores centrífugos	42
LOCALES COMERCIALES: Extractores para conducto, cristal o pared	83
HORECA: Secamanos y secadores de cabello	107
ACCESORIOS	115



COCINAS
Campanas y extractores

VIVIENDAS
OBRA NUEVA / REHABILITACIÓN
VMC: Ventilación Mecánica Controlada



BAÑOS
Extractores y ventiladores centrífugos



LOCALES COMERCIALES
Extractores para conducto, cristal
o pared

HORECA
Secamanos y secadores
de cabello



ACCESORIOS

CAMPANAS
DECORATIVAS
PG 12



CAMPANAS
TRADICIONALES
PG 16



SERIE K
GAMA PLÁSTICO
PG 20



SERIE K
GAMA METÁLICA
PG 23



KITS DE EXTRACCIÓN
DE COCINA
PG 22



OZEO FLAT AUTO 2V
OZEO FLAT H 2
OZEO FLAT H ECOWATT
PG 26



PIV
PG 32



PIV W
PG 36



RESPIRO
PG 39



SILENT DUAL
PG 42



SILENT
PG 48
SILENT ECOWATT
PG 51



SILENT DESIGN
PG 57
SILENT DESIGN ECOWATT
PG 60



DECOR
PG 66



EDM
PG 73



ECOAIR DESIGN ECOWATT
PG 77
ECOAIR LC ECOWATT
PG 80



TD-SILENT
TD-SILENT-T
PG 83



TD-MIXVENT
TD-MIXVENT-T
PG 90



TD-EVO VAR
PG 95



STYLVENT-HV
PG 100



HCM-N
PG 106



SL-2002
PG 107



SL-2008
PG 108



SL-2020 ECO
PG 109



SL-2500NA
PG 110



ECOHAND-N
PG 111



COMET-P
PG 113



COMET-S
PG 114



ACCESORIOS ELÉCTRICOS
PG 115



ELEMENTOS INTELIGENTES PARA
DEMANDA CONTROLADA DE VENTILACIÓN
PG 117



ACCESORIOS DE MONTAJE
PG 123



ACCESORIOS VMC
PG 131



nuestro PROPÓSITO

Innovar en soluciones de ventilación que sean energéticamente eficientes, fáciles de instalar, fiables y duraderas, para asegurar la calidad del aire en todos aquellos espacios interiores que habitamos y transitamos.

nuestra VISIÓN

Pasamos el 90% de nuestras vidas en espacios cerrados. Queremos un mundo en el que la calidad del aire interior esté al alcance de todas las personas.

nuestra MISIÓN

Desarrollar las mejores soluciones de ventilación para que los profesionales de la arquitectura y la construcción puedan ofrecer a las personas espacios habitables que primen la calidad del aire y la recuperación de energía, contribuyendo así a la sostenibilidad real de nuestro medio ambiente.

S&P fue creada en 1951. Desde sus inicios hubo una clara visión de que el futuro dependía de la expansión exterior, inicialmente hacia Europa, para continuar en el resto de los mercados mundiales.

FILOSOFÍA

Las bases filosóficas sobre las que S&P basó y sigue basando su proyecto son:

Tecnología propia: Si el proyecto de S&P debía ser fuerte y consolidarse en el tiempo, era necesario basarse en la creatividad y aportar productos diferenciales, evitando imitar lo que hacían los demás. S&P ha registrado, a lo largo de su historia, 80 patentes propias, más de 20 modelos industriales y más de 120 modelos de utilidad.

Internacionalización y Crecimiento: Estaba claro que la garantía de futuro de la empresa pasaba por abrirse al mundo y entrar en nuevos mercados con elevados niveles de competitividad. Ello obligaba a una constante mejora del producto. Actualmente S&P es un líder mundial en ventilación, con centros productivos en Europa, América y Asia. Una potente estructura de distribución, mediante filiales y distribuidores exclusivos, permite que S&P esté presente en todos los mercados mundiales, dando cobertura y servicio.

Autofinanciación: Una de las fortalezas de S&P ha sido el crecimiento constante y la política de reinversión de beneficios en una mejora continuada de tecnología, tanto en el campo de investigación como de producción y comercialización. Esto ha permitido que S&P sea una empresa autofinanciada, lo que le proporciona una total independencia en la toma de decisiones.

SERVICIO AL CLIENTE

En un mercado tan competitivo como el actual, no basta con producir con una calidad excelente sino que cualquier empresa debe acompañar los productos con una amplia gama de servicios de apoyo a sus clientes y prescriptores. En S&P este principio está muy claro. Para ello, nuestros clientes saben que disponen de:

- Comerciales propios con un elevado nivel de formación técnica.
- El Servicio Integral de Atención al Cliente (SIAC), con diez líneas de teléfono y una de fax totalmente gratuitas a través de las que se atienden todas las consultas comerciales.
- El Servicio de Asesoría Técnica Gratuita (SAT), que soluciona, anualmente, más de 20.000 casos relacionados con proyectos de ventilación. Su trabajo se complementa en una completa página WEB en la cual S&P muestra su catálogo de producto, pone a libre disposición de los profesionales una gran parte de los conocimientos acumulados durante los más de 60 años de experiencia de la empresa, e incorpora el software EASYVENT, diseñado por S&P, para ayudar a los profesionales a elegir el producto más idóneo para cada aplicación.

PILARES BÁSICOS

Sobre las bases filosóficas del proyecto de S&P, hay unos pilares básicos en los que se sustenta la empresa:

Desarrollo de las personas: En S&P potenciamos el factor humano fomentando el trabajo en equipo, la aportación de ideas, la promoción interna y la formación. Inculcamos la delegación de responsabilidades, la confianza y pleno respeto del individuo, valorando que las personas se sientan parte de un proyecto común y se identifiquen con los valores de la empresa.

Excelencia en la gestión: Consideramos como fundamentales la dedicación, honestidad, autoexigencia y empeño en hacer bien las cosas, para lograr los niveles de calidad y servicio requeridos por nuestros clientes.

Investigación: En el departamento de I+D+I, más de 60 Ingenieros y técnicos, equipados con los más modernos sistemas de diseño, trabajan para conseguir productos con las mejores prestaciones. S&P impulsa una gama de productos con un tronco común, adaptados a las necesidades de los mercados locales. Para ello se han creado centros de I+D+I en cada área geográfica, donde se investiga para incorporar al catálogo los productos más adecuados en función de las necesidades o legislación de cada país.

Producto: Hoy el catálogo de S&P ofrece una gama de productos de ventilación, tanto industrial como doméstica, que no está al alcance de ninguna empresa del mundo, con soluciones adecuadas para cada necesidad y con un constante trabajo de actualización para facilitar a los usuarios no sólo la elección del modelo idóneo, sino el diseño preciso para realizar instalaciones de una manera cómoda, segura y con garantías.

CALIDAD

En S&P somos conscientes de que la calidad es garantía de éxito, por ello está definida como una cuestión de principios. S&P fue la primera empresa española en figurar en el registro de AENOR con esta homologación, hoy actualizada con la UNE-EN ISO 9001:2008. Actualmente todos nuestros centros productivos tienen la certificación ISO-9001. Asimismo, se han homologado sistemas de calidad para gamas de producto con ejecuciones especiales: Alta temperatura, ATEX y otros. Desde el año 1992, el Laboratorio de Aerotécnica de S&P está acreditado por ENAC para la realización de los ensayos de ventiladores en características, ruido y vibraciones, de acuerdo a la norma ISO/IEC 17025. En la actualidad, nuestro Laboratorio está acreditado a nivel internacional por el organismo ILAC-MIRA.



ER 0001/1989



RESPECTO POR EL MEDIO AMBIENTE

Sería incompatible con el pensamiento de S&P una política que no fuese extraordinariamente respetuosa con el medio ambiente. Nuestra vocación de futuro nos implica profundamente en el legado que vamos a dejar a nuestros hijos. S&P es la única empresa del sector certificada según la norma UNE-EN ISO 14001:2004 por la Gestión Ambiental: para ello se filtran los gases emitidos y se reciclan todos los residuos líquidos o sólidos que se generan en los procesos productivos, para proceder a su posterior reaprovechamiento.



GA 2003/0013





Productos concebidos y diseñados con características constructivas y funcionales que faciliten su montaje, de diseño adaptado a la particularidad de cada instalación, para lograr un substancial ahorro de tiempo, costes y recursos. Son también productos de fácil mantenimiento, que permite alargar su vida útil y minimizar sus problemas de funcionamiento.



Productos concebidos y diseñados para ser energéticamente eficientes, que contribuyan al inequívoco compromiso de nuestra empresa en la eliminación del plástico de un solo uso, el fomento del reciclaje, el uso del papel reciclado, la promoción de la economía circular, la utilización de energías renovables y la reducción de las emisiones de CO₂.



Productos concebidos y diseñados para lograr una óptima calidad de aire interior, que contribuya de manera relevante al incremento del confort y al mantenimiento de la salud de las personas.



S&P: Colaboración con Organismos y Certificaciones



En Soler & Palau colaboramos con aquellos Organismos y Certificaciones que impulsan la eficiencia y la sostenibilidad en la Edificación



Asociación sin ánimo de lucro que se dedica a la divulgación del estándar Passivhaus y de edificios de alto confort y máxima eficiencia energética



BREEAM® (Building Research Establishment Environmental Assessment Methodology) es el método de evaluación y certificación de la sostenibilidad en la edificación



El Clúster de la Edificación es una organización abierta a la participación de empresas, personas y organismos cuya actividad esté relacionada con la cadena de valor de los edificios



La Confederación de Cooperativas de Viviendas de España es una Asociación de carácter representativo de ámbito estatal, para la defensa, coordinación y asesoramiento de las Entidades afiliadas



Certificado WELL: Sistema de puntuación dinámico para edificios y comunidades que permite identificar, medir y monitorizar las características de los edificios y el impacto en la salud de sus ocupantes

EL AIRE EN EL HOGAR

La contaminación del aire interior es el término utilizado para describir la exposición a ciertas sustancias que se encuentran en las viviendas.

Vivimos en hogares donde se han llegado a detectar más de 900 compuestos contaminantes.

Por ello, la ventilación es esencial para poder garantizar una correcta calidad de aire que respiramos en nuestras casas.

LOS PRINCIPALES CONTAMINANTES PRESENTES EN EL INTERIOR DE LA VIVIENDA Y DE DONDE PROCEDEN.

Del aire exterior

Gases, polvo, polen, bacterias...



De la actividad humana

Cocción, tabaco, humedad/vapor de agua, productos de limpieza, garaje contiguo...



De los equipamientos de la vivienda

Revestimientos de suelo, pinturas, barnices, pegamentos, aislamientos, muebles...



VENTILAR SOLO ABRIENDO LAS VENTANAS NO ES SUFICIENTE.

Es una ventilación puntual, únicamente durante la apertura.

Es una ventilación localizada, únicamente en las habitaciones afectadas.

Es una ventilación costosa por la pérdida de confort térmico, tanto en verano como en invierno.

¿QUÉ EXTRACTOR NECESITO?



EXTRACTORES DE BAÑO

¿Qué dimensión tiene el conducto?

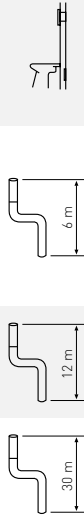

¿Cómo es tu baño?		
EDM-80 ECOAIR*	EDM-100 DECOR-100 SILENT-100 SILENT DUAL-100 ECOAIR*	SILENT-200 SILENT-300
EDM-100 DECOR-100 SILENT-100 SILENT DUAL-100 ECOAIR*	EDM-100 DECOR-100 SILENT-100 SILENT DUAL-100 ECOAIR*	TD-160/100 SILENT-300 SILENT DUAL-200
ECOAIR*	TD-160/100 TD-250/100 ECOAIR*	TD-160/100 TD-250/100
TD-250/100 ECOAIR*	TD-350 ECOAIR*	TD-350/125

* ECOAIR funcionamiento permanente



EXTRACTORES DE COCINA

¿Qué dimensión tiene el conducto?

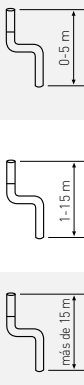

¿Cómo es tu cocina?			
Hasta 60 cm		Hasta 90 cm	
DESCARGA EXTERIOR	RECIRCULACIÓN INTERIOR	DESCARGA EXTERIOR	RECIRCULACIÓN INTERIOR
200-300 m³/h	300-450 m³/h	300-600 m³/h	450-900 m³/h
CK-25N Campana de 60 cm	CK-40 y CK-40F CK-50 y ECO-500 CK-60F Campana de 60 cm	CK-35N CK-40 y CK-40F CK-50 y ECO-500 Campana de 90 cm	CK-50 y ECO-500 CK-60F Campana de 90 cm
CK-35N CK-40 y CK-40F Campana de 60 cm	CK-60F Campana de 60 cm	CK-40 y CK-40F CK-50 y ECO-500 CK-60F Campana de 90 cm	CK-60F Campana de 90 cm
CK-40 y CK-40F CK-50 y ECO-500 Campana de 60 cm	Campana de 60 cm	CK-50 y ECO-500 CK-60F Campana de 90 cm	Campana de 90 cm

CAUDAL ACONSEJADO (m³/h)

¿QUÉ ES UN SISTEMA VMC?

Los sistemas de Ventilación Mecánica Controlada (VMC) permiten introducir y expulsar de la vivienda la cantidad de aire requerida de forma independiente a las condiciones que presente el aire exterior en cuanto a presión y temperatura. De esta manera garantizamos la ventilación en los hogares, cumpliendo así con la normativa vigente.

La ventilación mecánica puede realizarse de dos formas; por extracción mecánica y admisión natural (sistema de simple flujo) o por extracción y admisión mecánica, conocido también como sistema de doble flujo.

SISTEMAS DE SIMPLE FLUJO

En los sistemas de VMC de simple flujo la entrada de aire se produce por depresión, a través de rejillas situadas en las fachadas, mientras que la extracción se realiza a través de un ventilador. Estos sistemas cuentan con una red de conductos que permiten conducir el aire viciado desde el interior de la vivienda hacia el exterior.

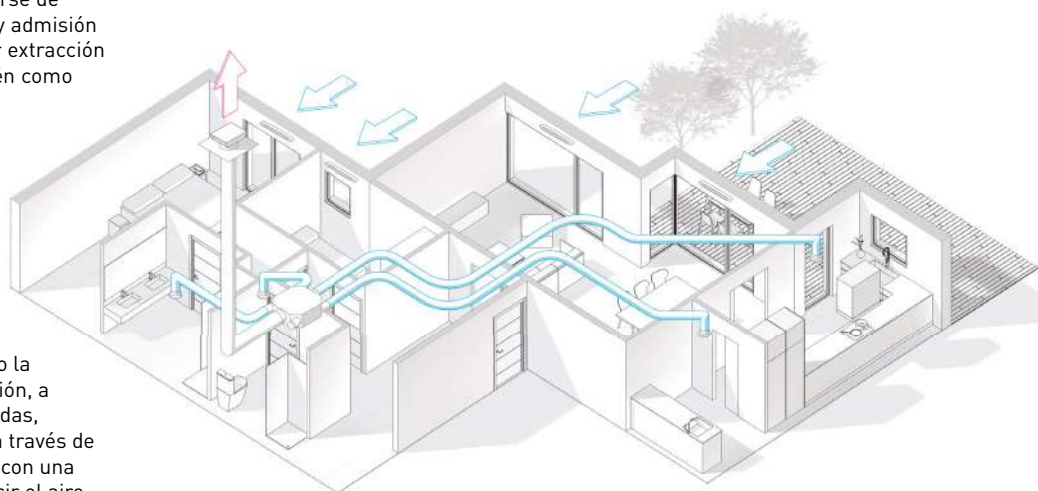

SISTEMAS DE DOBLE FLUJO

Estos sistemas nos permiten tener la máxima eficiencia, asegurando la filtración de aire y el aislamiento de la vivienda. De esta manera se eliminan ruidos y molestas corrientes de aire, lo que asegura el confort en las diferentes estancias del hogar.

Los sistemas de doble flujo están compuestos básicamente por un intercambiador de calor, filtros de aire, un ventilador de impulsión y otro para extracción. En invierno, el aire frío se precalienta por intercambio con el aire de extracción sin que se mezclen, lo que permite transferir el calor sin que el aire se vicie. Esto permite reducir significativamente la carga de calefacción por ventilación. En verano se produciría la situación inversa en caso de disponer la vivienda de climatización, refrescándose el aire de entrada en el edificio. Estos sistemas realizan tanto la extracción como la impulsión del aire de manera mecánica, utilizando una red de conductos para distribuir el aire por la vivienda.

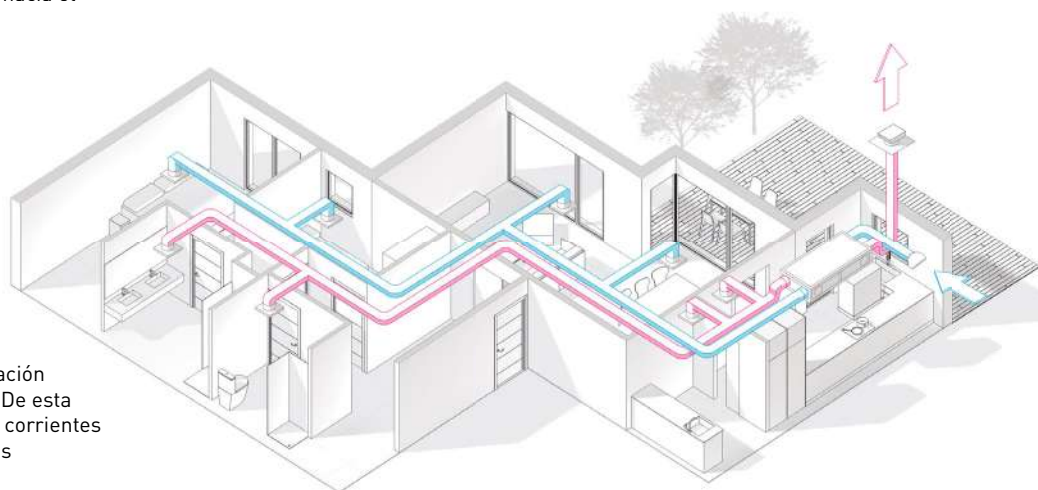



Campanas de cocina decorativas.

Características

Compuerta antirretorno.
Filtro metálico.
Selector velocidades/luz.
Evacuación superior.
Reductor de conducto descarga de Ø150 mm a Ø120 mm.

Modos funcionamiento



Salida al exterior



Recirculación con filtro de carbono (accesorio)

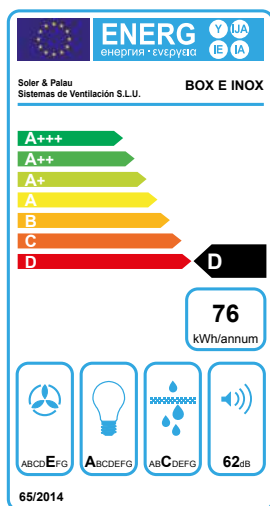

DIMENSIONES (mm)

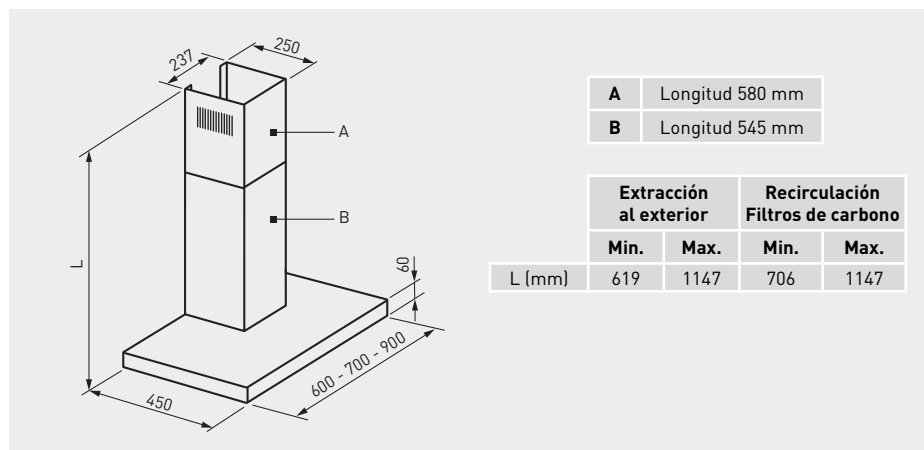

CARACTERÍSTICAS TÉCNICAS

Modelo	Color	Anchura campana (mm)	Ø Tubo descarga (mm)	Caudal (m³/h)	Tensión	Velocidades	Número de motores	Potencia motor (W)	Iluminación	Intensidad total (A)	Nivel presión sonora* (dB (A))
BOX-600 E INOX	INOX	600	150	368	230V-50/60Hz	3	1	135	Led 2x2,5W	0,61	50
BOX-700 E INOX	INOX	700	150	368	230V-50/60Hz	3	1	135	Led 2x2,5W	0,61	50
BOX-900 E INOX	INOX	900	150	368	230V-50/60Hz	3	1	135	Led 2x2,5W	0,61	50

* Medido a 1,5 metros, a descarga libre.

ACCESORIOS



GSA-125 M0
GSA-150 M0
Conducto flexible de aluminio.



CX-125/215
Brida de sujeción.



PER-100 W
PER-125 W
Persiana de sobrepresión.



GRA-100
GRA-150
Reja de extracción de aluminio.



CT-125
CT-150
Sombrero de tejado.



FILTRO CARBON
BOX E, ONDA CRISTAL E
(1 ud. por campana)



Campanas de cocina decorativas.

Características

Compuerta antirretorno.
Filtro metálico.
Selector velocidades/luz.
Evacuación superior.
Reductor de conducto descarga de Ø150 mm a Ø120 mm.

Modos funcionamiento



Salida al exterior



Recirculación con filtro de carbono (accesorio)

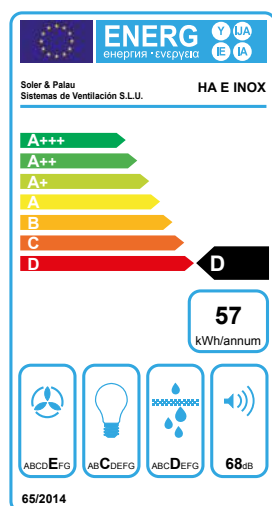

DIMENSIONES (mm)

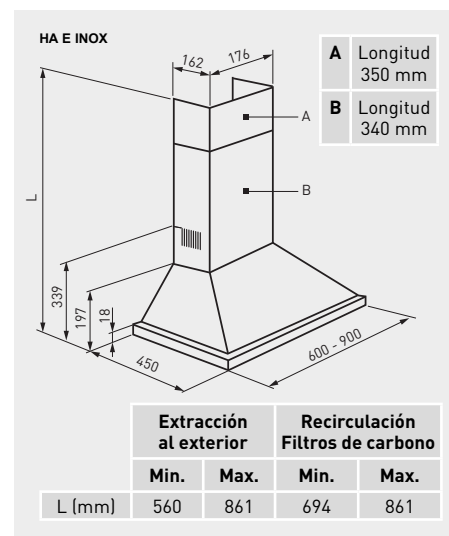

CARACTERÍSTICAS TÉCNICAS

Modelo	Color	Anchura campana (mm)	Ø Tubo descarga (mm)	Caudal (m³/h)	Tensión	Velocidades	Número de motores	Potencia motor (W)	Iluminación	Intensidad total (A)	Nivel presión sonora* (dB (A))
HA-600 E INOX	INOX	600	150	395	230V-50/60Hz	3	1	90	Led 2x3W	0,42	56
HA-900 E INOX	INOX	900	150	395	230V-50/60Hz	3	1	90	Led 2x3W	0,42	56

* Medido a 1,5 metros, a descarga libre.

ACCESORIOS



GSA-125 M0
GSA-150 M0
Conducto flexible de aluminio.



CX-125/215
Brida de sujeción.



PER-100 W
PER-125 W
Persiana de sobrepresión.



GRA-100
GRA-150
Reja de extracción de aluminio.



CT-125
CT-150
Sombrero de tejado.



FILTRO CARBON HA E
para modelos HA E INOX
(2 uds. por campana)

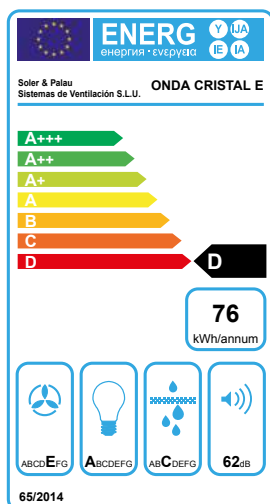

Campanas de cocina decorativas.

Características

Compuerta antirretorno.
Filtro metálico.
Selector velocidades/luz.
Evacuación superior.
Reductor de conducto descarga de Ø150 mm a Ø120 mm.

Modos funcionamiento



Salida
al exterior



Recirculación
con 2 filtros de carbono
(accesorio)

DIMENSIONES (mm)

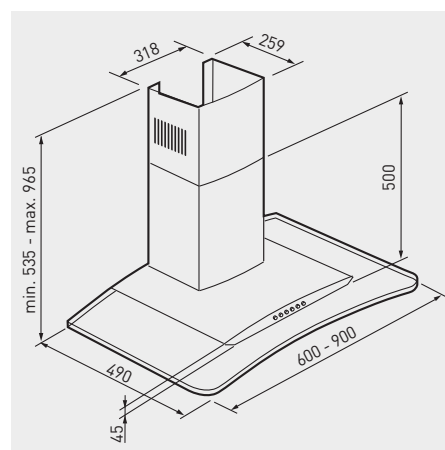

CARACTERÍSTICAS TÉCNICAS

Modelo	Color	Anchura campana (mm)	Ø Tubo descarga (mm)	Caudal (m ³ /h)	Tensión	Velocidades	Número de motores	Potencia motor (W)	Iluminación	Intensidad total (A)	Nivel presión sonora* (dB (A))
ONDA CRISTAL 600 E	INOX/CRISTAL	600	150	382	230V 50/60Hz	3	1	135	Led 2x2,5W	0,61	50
ONDA CRISTAL 900 E	INOX/CRISTAL	900	150	382	230V 50/60Hz	3	1	135	Led 2x2,5W	0,61	50

* Medido a 1,5 metros, a descarga libre.

ACCESORIOS



GSA-125 M0
GSA-150 M0
Conducto flexible de aluminio.



CX-125/215
Brida de sujeción.



PER-100 W
PER-125 W
Persiana de sobrepresión.



GRA-100
GRA-150
Reja de extracción de aluminio.



CT-125
CT-150
Sombrero de tejado.



FILTRO CARBON BOX E, ONDA CRISTAL E
(1 ud. por campana)

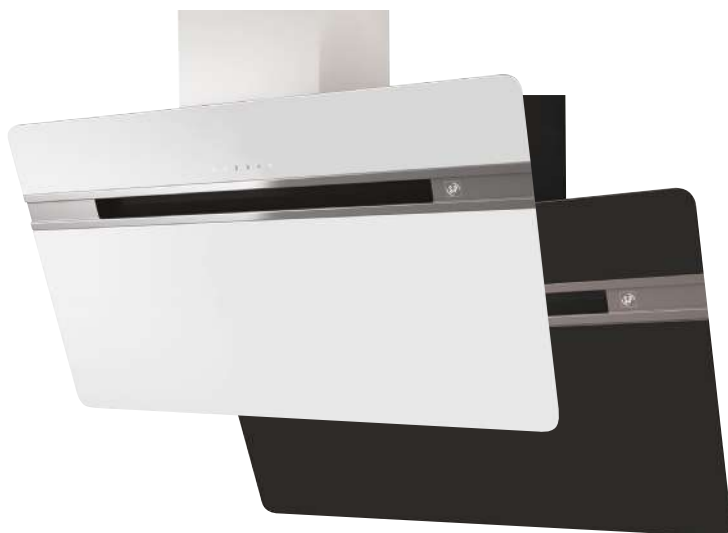

Campanas de cocina decorativas.

Características

Compuerta antirretorno.
Filtro metálico.
Selector velocidades/luz.
Evacuación superior.
Reductor de conducto descarga de Ø150 mm a Ø120 mm.
Aspiración frontal.

Modos funcionamiento



Salida al exterior



Recirculación con filtro de carbono (accesorio)

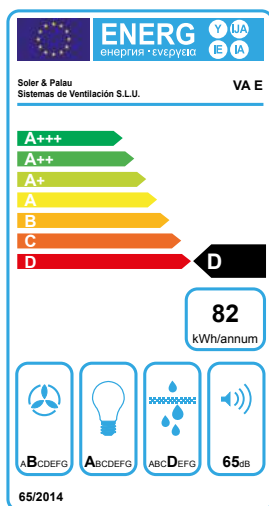

DIMENSIONES (mm)

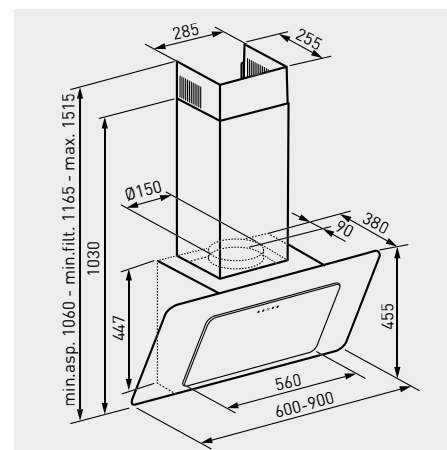

CARACTERÍSTICAS TÉCNICAS

Modelo	Color	Anchura campana (mm)	Ø Tubo descarga (mm)	Caudal (m ³ /h)	Tensión	Velocidades	Temporizador	Número de motores	Potencia motor (W)	Iluminación	Intensidad total (A)	Nivel presión sonora* (dB (A))
VA-600 E BLANCA	CRISTAL BLANCO	600	150	603 ⁽¹⁾ /757 ⁽²⁾	230V 50/60Hz	3+1*	15 min.	1	260	Led 2x2,5W	1,15	53 ⁽¹⁾ /58 ⁽²⁾
VA-900 E BLANCA	CRISTAL BLANCO	900	150	603 ⁽¹⁾ /757 ⁽²⁾	230V 50/60Hz	3+1*	15 min.	1	260	Led 2x2,5W	1,15	53 ⁽¹⁾ /58 ⁽²⁾
VA-600 E BLACK	CRISTAL NEGRO	600	150	603 ⁽¹⁾ /757 ⁽²⁾	230V 50/60Hz	3+1*	15 min.	1	260	Led 2x2,5W	1,15	53 ⁽¹⁾ /58 ⁽²⁾
VA-900 E BLACK	CRISTAL NEGRO	900	150	603 ⁽¹⁾ /757 ⁽²⁾	230V 50/60Hz	3+1*	15 min.	1	260	Led 2x2,5W	1,15	53 ⁽¹⁾ /58 ⁽²⁾

* Medido a 1,5 metros, a descarga libre.

(1) Funcionamiento normal.

(2) Funcionamiento con la velocidad TURBO temporizada.

ACCESORIOS



GSA-125 M0
GSA-150 M0
Conducto flexible de aluminio.



CX-125/215
Brida de sujeción.



PER-100 W
PER-125 W
Persiana de sobrepresión.



GRA-100
GRA-150
Reja de extracción de aluminio.



CT-125
CT-150
Sombrero de tejado.



FILTRO CARBON
VA E / HA E PLUS
(2 uds. por campana)



Campanas de cocina tradicionales.

Características

- Compuerta antirretorno.
- Filtro metálico.
- Selector velocidades/luz.
- Evacuación superior.

Modos funcionamiento



Salida al exterior



Recirculación con filtro de carbono (accesorio)

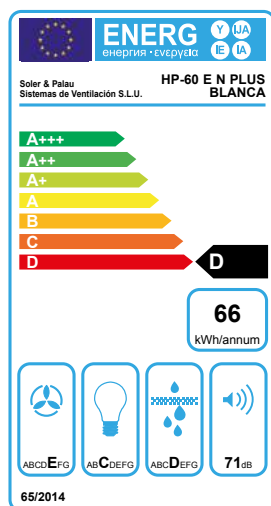
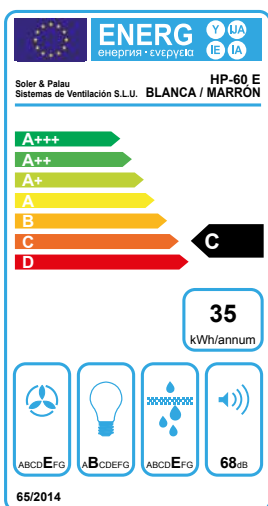

DIMENSIONES (mm)

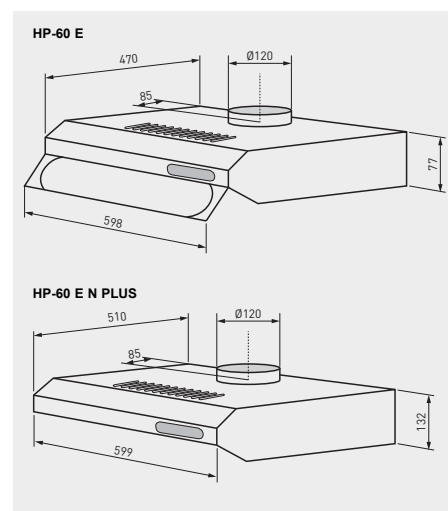

CARACTERÍSTICAS TÉCNICAS

Modelo	Color	Anchura campana (mm)	Ø Tubo descarga (mm)	Caudal (m³/h)	Tensión	Velocidades	Número de motores	Potencia motor (W)	Iluminación	Intensidad total (A)	Nivel presión sonora* (dB (A))
HP-60 E MARRÓN	MARRÓN	600	120	205	230V-50/60Hz	3	1	50	Led 1x3W	0,23	56
HP-60 E BLANCA	BLANCO	600	120	205	230V-50/60Hz	3	1	50	Led 1x3W	0,23	56
HP-60 E N PLUS BLANCA	BLANCO	600	120	272	230V-50/60Hz	3	1	115	Led 2x3W	0,53	59

* Medido a 1,5 metros, a descarga libre.

ACCESORIOS



GSA-125 M0
Conducto flexible de aluminio.



CX-125/215
Brida de sujeción.



PER-125 W
Persiana de sobrepresión.



GRA-100
Reja de extracción de aluminio.

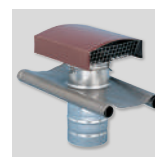

CT-125
Sombrero de tejado.



FILTRO CARBON HP E
(1 ud. por campana)
FILTRO CARBON HP E N PLUS
(1 ud. por campana)



Campanas de cocina tradicionales.
Campana tipo empotrable.

Características

Compuerta antirretorno.
Filtro metálico.
Selector velocidades/luz.
Evacuación superior.

Modos funcionamiento



Salida
al exterior



Recirculación
con filtro de carbono
(accesorio)

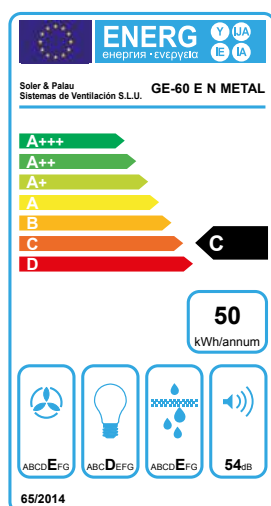

DIMENSIONES (mm)

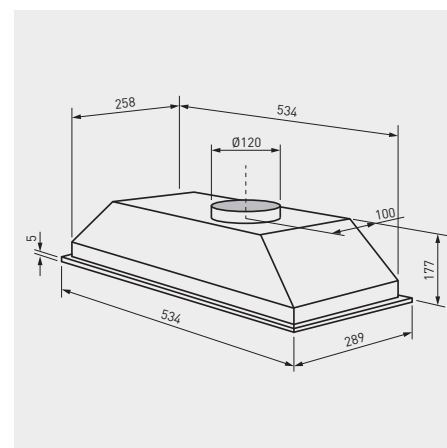

CARACTERÍSTICAS TÉCNICAS

Modelo	Color	Anchura campana (mm)	Ø Tubo descarga (mm)	Caudal (m ³ /h)	Tensión	Velocidades	Número de motores	Potencia motor (W)	Iluminación	Intensidad total (A)	Nivel presión sonora* (dB (A))
GE-60 E N METAL	GRIS	600	120	224	230V-50/60Hz	3	1	75	Led 2x3W	0,35	42

* Medido a 1,5 metros, a descarga libre.

ACCESORIOS



GSA-125 M0
Conducto flexible de aluminio.



CX-125/215
Brida de sujeción.



PER-100 W
Persiana de sobrepresión.



GRA-100
Reja de extracción de aluminio.



CT-125
Sombrero de tejado.

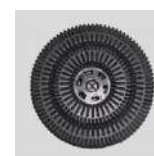

FILTRO CARBON GE E N, GL E N, GET E
(2 uds. por campana)



Campanas de cocina tradicionales.
Campana tipo empotrable.

Características

Compuerta antirretorno.
Filtro metálico.
Selector velocidades/luz.
Evacuación superior.

Modos funcionamiento



Salida
al exterior



Recirculación
con filtro de carbono
(accesorio)

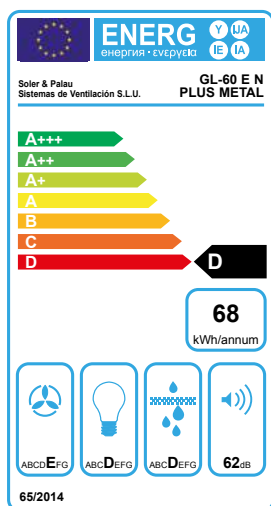

DIMENSIONES (mm)

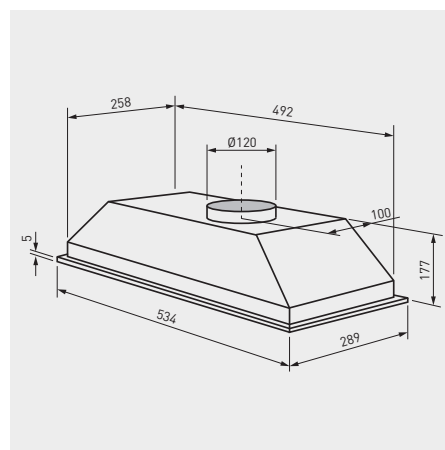

CARACTERÍSTICAS TÉCNICAS

Modelo	Color	Anchura campana (mm)	Ø Tubo descarga (mm)	Caudal (m ³ /h)	Tensión	Velocidades	Número de motores	Potencia motor (W)	Iluminación	Intensidad total (A)	Nivel presión sonora* (dB (A))
GL-60 E N PLUS METAL	GRIS	600	120	302	230V-50/60Hz	3	1	115	Led 2x3W	0,53	50

* Medido a 1,5 metros, a descarga libre.

ACCESORIOS



GSA-125 M0
Conducto flexible de aluminio.



CX-125/215
Brida de sujeción.



PER-100 W
Persiana de sobrepresión.



GRA-100
Reja de extracción de aluminio.



CT-125
Sombrero de tejado.



FILTRO CARBON
GE E N, GL E N, GET E
[2 uds. por campana]



Campanas de cocina tradicionales.
Campaña tipo empotrable.

Características

Compuerta antirretorno.
Filtro metálico.
Selector velocidades/luz.
Evacuación superior.

Modos funcionamiento



Salida
al exterior



Recirculación
con filtro de carbono
(accesorio)

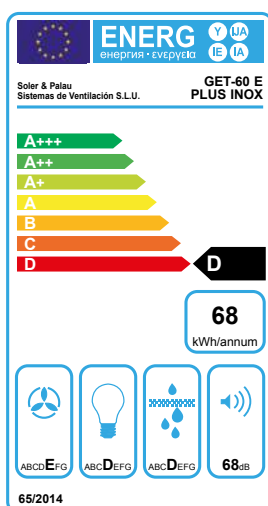
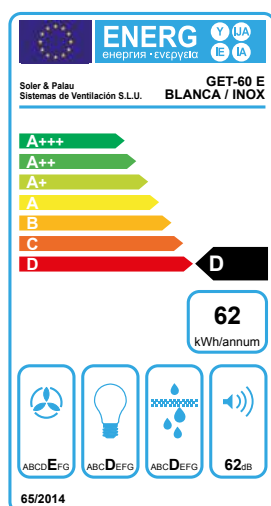

DIMENSIONES (mm)

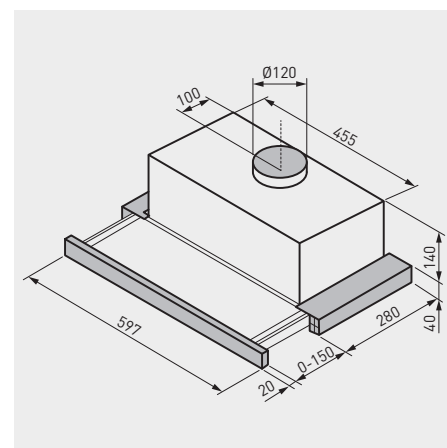

CARACTERÍSTICAS TÉCNICAS

Modelo	Color	Anchura campana (mm)	Ø Tubo descarga (mm)	Caudal (m³/h)	Tensión	Velocidades	Número de motores	Potencia motor (W)	Iluminación	Intensidad total (A)	Nivel presión sonora* (dB (A))
GET-60 E BLANCA	BLANCO	600	120	304	230V-50/60Hz	3	1	115	Led 2x3W	0,53	50
GET-60 E INOX	INOX	600	120	304	230V-50/60Hz	3	1	115	Led 2x3W	0,53	50
GET-60 E PLUS INOX	INOX	600	120	368	230V-50/60Hz	3	1	140	Led 2x3W	0,63	56

* Medido a 1,5 metros, a descarga libre.

ACCESORIOS



GSA-125 M0
Conducto flexible de aluminio.



CX-125/215
Brida de sujeción.



PER-100 W
Persiana de sobrepresión.



GRA-100
Reja de extracción de aluminio.



CT-125
Sombrero de tejado.

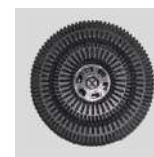

FILTRO CARBON
GE E N, GL E N, GET E
(2 uds. por campana)



CK-60 F



CK-40 F



CK-25 N

Extractores centrífugos, de plástico ignífugo V0, con filtro de acero inoxidable, bandeja recoge-grasa, caudales de hasta 625 m³/h a descarga libre, motor 230V-50Hz, Clase II.

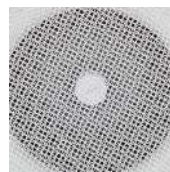

Filtro de acero inoxidable

Retiene la grasa evitando que penetre en el extractor y en el conducto (CK-40F y 60F).



Reja de protección

Evita el contacto accidental con el rodete (CK-25N).



Bandeja recoge-grasas extraíble

Evita la caída de grasa encima de los fogones y la comida.



CK-60F: 2 velocidades

Mediante el conmutador REGUL-2 se puede ajustar la potencia del extractor a cada necesidad.



Desmontables

Fáciles de desmontar y lavar, incluso en lavavajillas (a temperatura máxima de 60°C).

PRESTACIONES - MODELOS

	CK-25 N	CK-40 F	CK-60 F
BANDEJA RECOGEGRASAS	●	●	●
REJA DE PROTECCIÓN	●		
FILTRO DE ACERO INOXIDABLE		●	●
DESMONTABLE	●	●	●
REGULABLE	●	●	●
2 VELOCIDADES			●

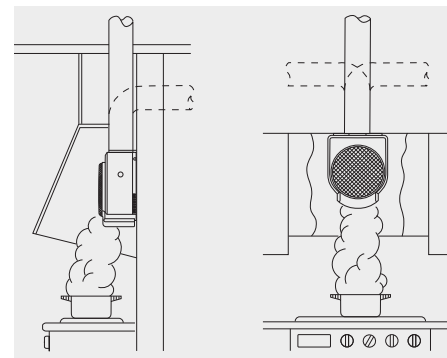

Para obtener el máximo rendimiento de un extractor de cocina, deberá ser instalado dentro de una campana de captación. Es recomendable que la base de la campana de captación supere ligeramente la de la superficie de cocción. Los extractores se instalan de forma vertical para permitir la recogida de grasas en la bandeja de la base.

CARACTERÍSTICAS TÉCNICAS

Modelo	Velocidad (r.p.m.)	Potencia absorbida descarga libre (W)	Tensión (V) 50 Hz	Caudal en descarga libre (m³/h)	Nivel presión sonora* (dB(A))	Peso (kg)
CK-25 N	2250	25	230	250	50	1,9
CK-40 F	2350	70	230	360	55	2,7
CK-60 F	VR	2475	230	625	59	4,7
	VL	1740		415	54	

* A 1,5 metros.

DIMENSIONES (mm)

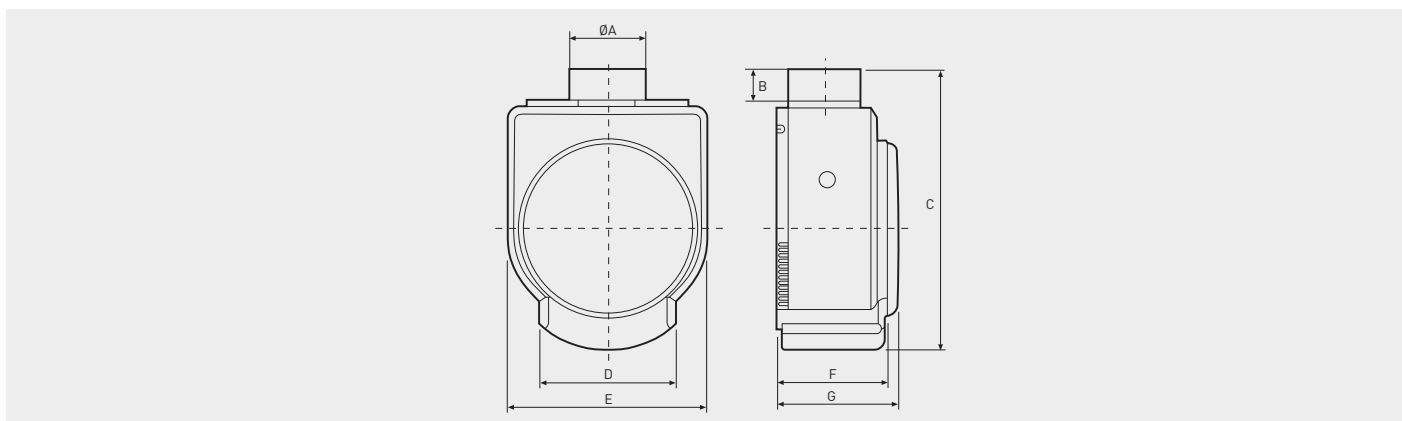

Modelo	ØA	B	C	D	E	F	G
CK-25 N	98	34	304	149	218	-	127
CK-40 F	98	42	370	179	266	140	162
CK-60 F	116,5	42	410	180	294	145	174

TABLA ORIENTATIVA PARA LA ELECCIÓN DEL EXTRACTOR DE COCINA MÁS ADECUADO. COCINAS CON CAMPANAS ADOSADAS A LA PARED

TAMAÑO CAMPANA	CAUDAL ACONSEJADO (m³/h)	LONGITUD DEL CONDUCTO DE SALIDA*		
		0 a 5 m	5 a 15 m	15 a 30 m
HASTA 60 cm	200-300	CK-25 N	CK-35 N CK-40 F	CK-40 F CK-50 ECO-500
HASTA 90 cm	300-600	CK-35 N CK-40 F CK-50 ECO-500	CK-40 F CK-50 ECO-500 CK-60 F	CK-50 ECO-500 CK-60 F

* Se contempla una instalación con 2 codos de 90°.

ACCESORIOS

		CK-25 N	CK-40 F	CK-60 F
	GSA Tubos flexibles de aluminio	GSA-100	GSA-100	GSA-125
	CX Bridas de sujeción	CX-80/125	CX-80/125	CX-125/215
	PER-W Persianas de sobrepresión	PER-100 W	PER-100 W	PER-125 W
	CAR Compuertas antirretorno	CAR-100	CAR-100	CAR-125
	CM-130 Compuerta antirretorno			CM-130

		CK-25 N	CK-40 F	CK-60 F
	GRA Rejas de aluminio	GRA-75	GRA-75	GRA-100
	CT Sombbrero	CT-125	CT-125	CT-125
	REB Reguladores electrónicos monofásicos	REB-1N REB-1NE	REB-1N REB-1NE	REB-1N REB-1NE
	REGUL-2 Interruptor y conmutador de 2 velocidades			REGUL-2

KITS DE EXTRACCIÓN
CK GAMA PLÁSTICO

Los kits de extracción contienen todos los elementos (extractor y accesorios) necesarios para realizar una adecuada instalación de extracción en cocinas.



Kit CK-40 F
Composición:
1 extractor CK-40 F
3 m tubo flexible GSA-100
2 Bridas de sujeción CX-80/125
1 Compuerta antirretorno CM-130



Kit CK-60 F
Composición:
1 extractor CK-60 F
3 m tubo flexible GSA-125
2 Bridas de sujeción CX-125/215
1 Compuerta antirretorno CM-130
1 Conmutador de 2 velocidades REGUL-2



ECO-500



CK-50



CK-35 N

Extractores centrífugos, de chapa de acero protegida contra la corrosión por pintura epoxi, filtro de acero inoxidable, bandeja recogegrasa, caudales de hasta 480 m³/h a descarga libre y motor 230V-50Hz, Clase I con toma de tierra.



Filtro de acero inoxidable

Retiene la grasa evitando que penetre en el extractor y en el conducto.

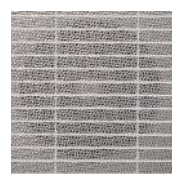

Reja de protección

Evita el contacto accidental con el rodete.



Bandeja recogegrasas extraíble

Evita la caída de grasa encima de los fogones y la comida.

PRESTACIONES-MODELOS

	CK-35 N	CK-50	ECO-500
BANDEJA RECOGEGRASAS	•	•	•
REJA DE PROTECCIÓN	•	•	•
FILTRO DE ACERO INOXIDABLE	•	•	•
DESMONTABLE	•	•	•
REGULABLE		•	•

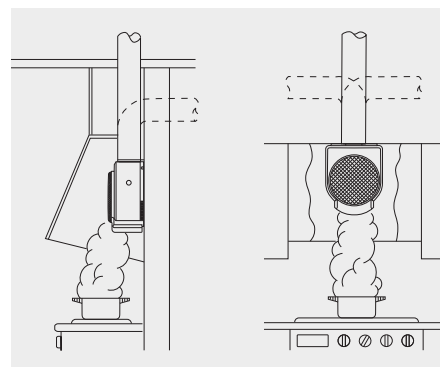

CARACTERÍSTICAS TÉCNICAS

Modelo	Velocidad (r.p.m.)	Potencia absorbida descarga libre (W)	Tensión (V) 50 Hz	Caudal en descarga libre (m³/h)	Nivel presión sonora* (dB(A))	Peso (kg)
CK-35 N	2200	74	230	350	56	3,2
CK-50	1300	120	230	480	58	3,5
ECO-500	1370	89	230	385	52	3,5

* A 1,5 metros.

Para obtener el máximo rendimiento de un extractor de cocina, deberá ser instalado dentro de una campana de captación. Es recomendable que la base de la campana de captación supere ligeramente la de la superficie de cocción. Los extractores se instalan de forma vertical para permitir la recogida de grasas en la bandeja de la base.

DIMENSIONES (mm)

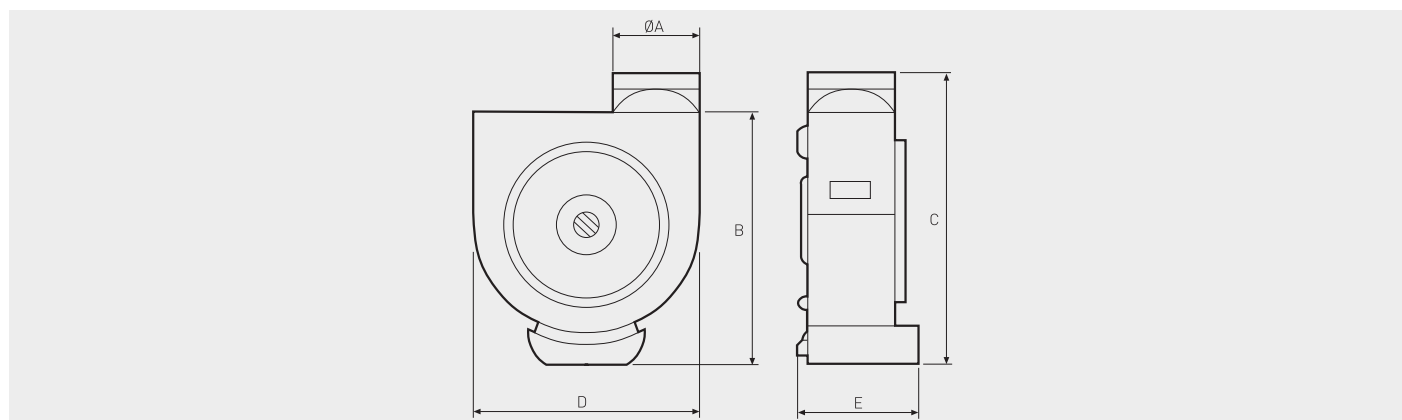









Modelo	ØA	B	C	D	E
CK-35 N	110	292	337	230	130
CK-50	115	315	375	315	132
ECO-500	115	315	375	315	132

TABLA ORIENTATIVA PARA LA ELECCIÓN DEL EXTRACTOR DE COCINA MÁS ADECUADO. COCINAS CON CAMPANAS ADOSADAS A LA PARED

TAMAÑO CAMPANA	CAUDAL ACONSEJADO (m³/h)	LONGITUD DEL CONDUCTO DE SALIDA*		
		0 a 5 m	5 a 15 m	15 a 30 m
HASTA 60 cm	200-300	CK-25 N	CK-35 N CK-40 F	CK-40 F CK-50 ECO-500
HASTA 90 cm	300-600	CK-35 N CK-40 F CK-50 ECO-500	CK-40 F CK-50 ECO-500 CK-60 F	CK-50 ECO-500 CK-60 F

* Se contempla una instalación con 2 codos de 90°.

ACCESORIOS

		CK-35 N	CK-50	ECO-500			CK-35 N	CK-50	ECO-500
	GSA Tubos flexibles de aluminio	GSA-125	GSA-125	GSA-125		GRA Rejas de aluminio	GRA-100	GRA-100	GRA-100
	CX Bridas de sujeción	CX-125/215	CX-125/215	CX-125/215		CT Sombbrero	CT-125	CT-125	CT-125
	PER-W Persianas de sobrepresión	PER-125 W	PER-125 W	PER-125 W		REB Reguladores electrónicos monofásicos	REB-1N REB-1NE	REB-1N REB-1NE	REB-1N REB-1NE
	CAR Compuertas antirretorno	CAR-125	CAR-125	CAR-125					
	CM-130 Compuerta antirretorno	CM-130	CM-130	CM-130					



Grupo autorregulable de VMC, Ventilación Mecánica Controlada, de bajo perfil y bajo nivel sonoro, que asegura la renovación permanente de aire en viviendas. Garantiza los requisitos establecidos en el Código Técnico de la Edificación. La unidad se complementa con entradas de aire autorregulables en las habitaciones principales (salón y dormitorios) y con bocas de extracción autorregulables en las zonas húmedas (baños y cocina).

Características

- Motor AC de 2 velocidades.
- Cuerpo de bajo perfil (<19 cm) de polipropileno expandido (EPP), lo que le confiere un muy bajo nivel sonoro y un peso mínimo (3 kg).
- Aspiración: 4 embocaduras Ø 80 pivotantes a 90° y 1 embocadura de Ø 125.
- Descarga: 1 embocadura de Ø 125, con adaptador incorporado para Ø 160.
- 4 tapones para obturar las embocaduras no utilizadas.
- Fijación para facilitar su montaje en falso techo.

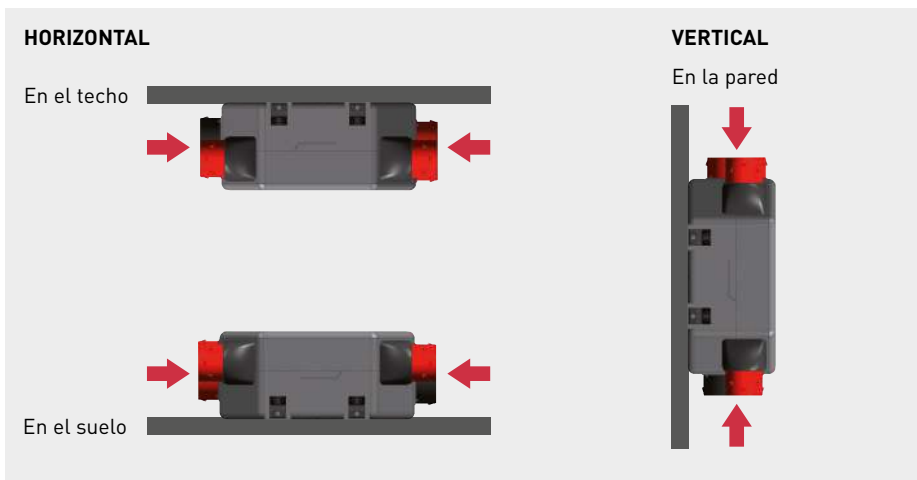

Alternativas de montaje

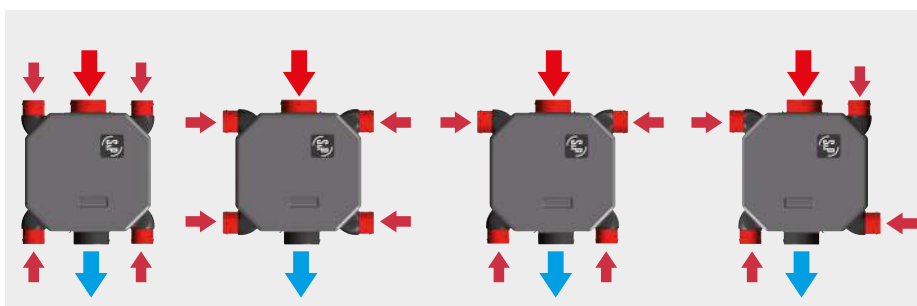

Flexibilidad



Aplicaciones específicas



VMC viviendas unifamiliares



VMC viviendas colectivas

CARACTERÍSTICAS TÉCNICAS

Modelo	Motor	Tensión (V)	Potencia absorbida máxima (W)		Potencia absorbida media (W)		Intensidad absorbida máxima (A)		Presión sonora a 3 m Lp (dB(A)) a 120 m ³ /h	
			V max.	V min.	V max.	V min.	V max.	V min.	V max.	V min.
OZEO FLAT AUTO 2V	AC	230	39	19	22	15	0,2	0,12	27	25

* Lp: dB (A) calculado 3 m a campo libre y equipo conducido.

DIMENSIONES (mm)

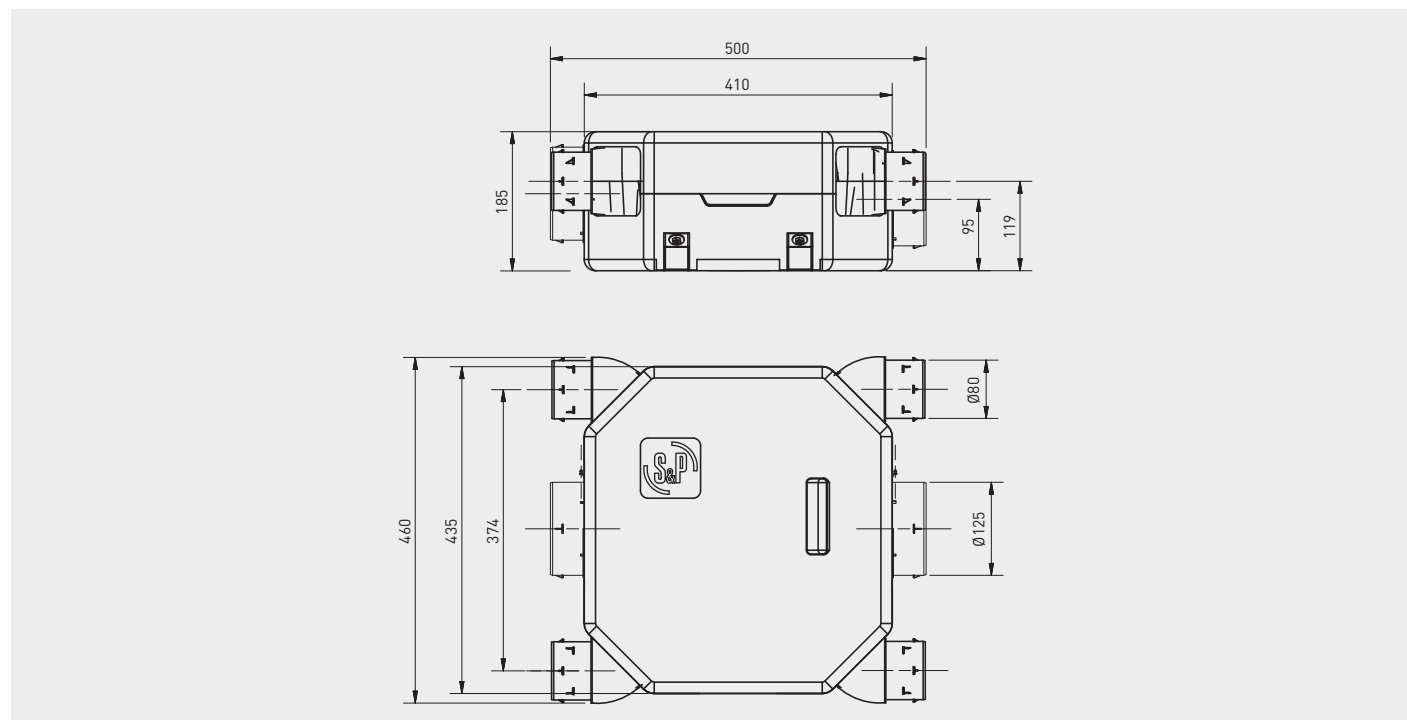

ACCESORIOS DE MONTAJE



**BARJ
 BARP**
 Bocas de extracción autorregulables.



BDOP
 Bocas de extracción e impulsión.



**EC-N
 ECA**
 Entradas de aire autorregulables estándar (EC-N) o acústicas (ECA).



**GP
 GPX
 GP-PRO
 GP-ISO**
 Conductos de PVC.



TUBREC
 Conductos rectangulares de plástico autoextinguible.

TUBCIR
 Conductos circulares de plástico autoextinguible.

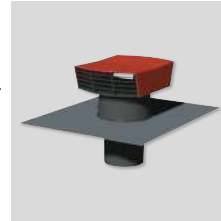

CT
 Sombreros de tejado.



PAF
 Reja de descarga circular en fachada.



LA
 Conexión acústica.



**RED-150P y
 ATRF 125/100/80**
 Reducciones para conectar conductos de diferentes diámetros.



FLEXIREC
 Conductos semiflexibles oblongos.

FLEXICIR
 Conductos semiflexibles circulares.

ACCESORIOS ELÉCTRICOS



INTERRUPTOR VMC 2V
 Selector de 2 velocidades.

OZEO FLAT H 2



OZEO FLAT H ECOWATT

Grupo higrorregulable de VMC, Ventilación Mecánica Controlada, de bajo perfil y bajo nivel sonoro, que asegura la renovación permanente de aire en viviendas. Garantiza los requisitos establecidos en el Código Técnico de la Edificación cumpliendo las indicaciones del Documento de Idoneidad Técnica DIT 623R/18. La unidad se complementa con entradas de aire higrorregulables en las habitaciones principales (salón y dormitorios) y con bocas de extracción higrorregulables en las zonas húmedas (baños y cocina). Este sistema contribuye a mejorar las prestaciones energéticas de la vivienda reduciendo el consumo de calefacción y a mejorar el confort del usuario.

Versiones

- OZEO FLAT H 2: motor AC, de curva plana.
- OZEO FLAT H ECOWATT: motor EC, de bajo consumo, con sistema antivibratorio y velocidad ajustable. Presión regulable mediante potenciómetro interno.

Características

- Cuerpo de bajo perfil (<19 cm) de polipropileno expandido (EPP), lo que le confiere un muy bajo nivel sonoro y un peso mínimo (3 kg).
- Aspiración: 4 embocaduras Ø 80 pivotantes a 90º y 1 embocadura de Ø 125.
- Descarga: 1 embocadura de Ø 125, con adaptador para Ø 160.
- Con 4 tapones Ø 80 y 1 Ø 125 para obturar las embocaduras no utilizadas.
- Fijación para facilitar su montaje en falso techo.

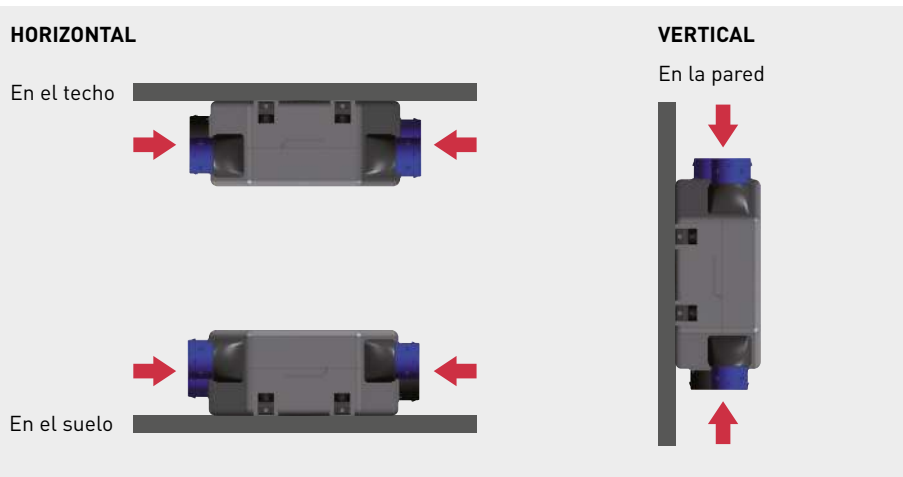

Aplicaciones específicas



Alternativas de montaje

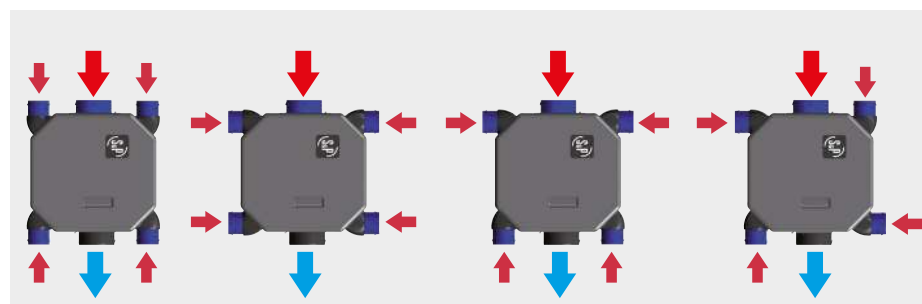

Flexibilidad



Soporte de sujeción

Regulación de la presión - modelo ECOWATT

CARACTERÍSTICAS TÉCNICAS

Modelo	Motor	Tensión (V)	Potencia absorbida máxima (W)	Potencia absorbida media (W)	Intensidad absorbida máxima (A)	Presión sonora a 3 m * Lp (dB(A)) a 120 m³/h y 140 Pa
OZEO FLAT H 2	AC	230	38	24	0,2	32
OZEO FLAT H ECOWATT	EC	230	54	15	0,4	31

* Lp: dB (A) calculado 3 m a campo libre y equipo conducido.

DIMENSIONES (mm)

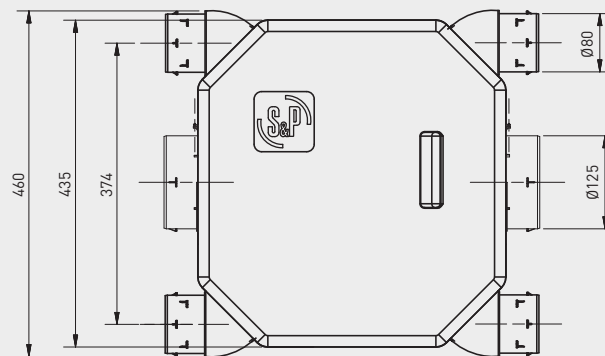
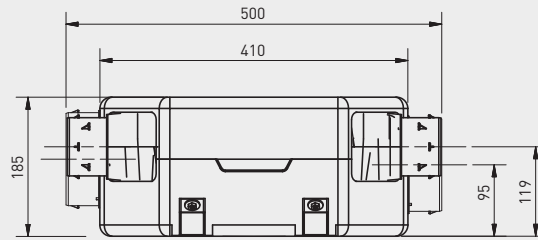

ACCESORIOS

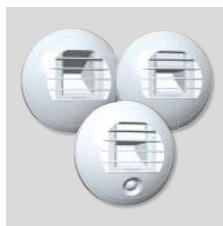

BEH
BEH.DP
 Bocas de extracción higrorregulables.



EC-HY
ECA-HY
 Entradas de aire higrorregulables estándar (EC-HY) o acústicas (ECA-HY).



GP
GPX
GP-PRO
GP-ISO
 Conductos de PVC.



TUBREC
 Conductos rectangulares de plástico autoextinguible.

TUBCIR
 Conductos circulares de plástico autoextinguible.

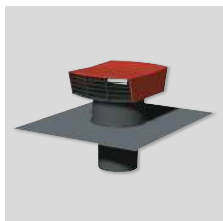

CT
 Sombreros de tejado.



PAQS
 Reja de toma de aire en fachada.



LA
 Conexión acústica.



RED-150P y
ATRF 125/100/80
 Reducciones para conectar conductos de diferentes diámetros.



ADRF 100/80
 Reducción para conectar conductos rígidos de diferentes diámetros.



FLEXIREC
 Conductos semiflexibles oblongos.

FLEXICIR
 Conductos semiflexibles circulares.



Unidad de ventilación que permite configurar un sistema de ventilación por impulsión para aquellas viviendas cuya distribución no permite integrar la red de conductos de un sistema VMC por extracción.

El aparato toma el aire de la buhardilla, cuya temperatura es siempre más elevada que la exterior, lo hace pasar a través de su filtro y lo impulsa por el pasillo de la casa, a toda la vivienda. El filtro G4 está sobredimensionado (a 270°) para alargar la vida útil del mismo.

Dispone de 4 regímenes de funcionamiento con motor de corriente continua de muy bajo consumo, regulación automática de los caudales y batería eléctrica que permite una temperatura de impulsión constante.

Especialmente indicado para mejorar problemas de humedades en la vivienda.

Versiones

- PIV: modelo estándar.
- PIV BP: modelo equipado con by-pass para la toma directa de aire del exterior.

Configuración constructiva

- Filtro G4.
- Batería eléctrica de 500 W.
- Ventilador con motor de corriente continua.
- 1 boca de impulsión Ø 200 mm.
- 1 m de conducto flexible Ø 200 mm.
- 1 kit de fijación (tornillos y silent-blocks).



Filtro de aire G4



Boca de impulsión decorativa



Modelo PIV BP



ESQUEMA DE FUNCIONAMIENTO

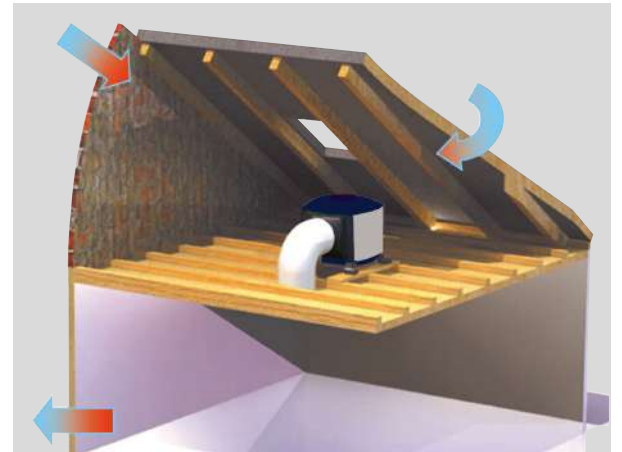

La unidad PIV toma el aire de la buhardilla, cuya temperatura es siempre más elevada que la exterior, lo hace pasar a través de su filtro G4, y lo impulsa por el pasillo de la casa, a toda la vivienda.

Dispone de una batería de precalfacción del aire nuevo, para periodos fríos.

Si la temperatura en la buhardilla es superior a 25°C, la ventilación se detiene.

El modelo PIV BP incorpora toma de aire exterior. Si la temperatura de la buhardilla es superior a 25°C, la unidad coge directamente el aire del exterior para evitar recalentar la vivienda.

Ventajas

- Fácil de instalar, no requiere obras complejas.
- Filtración del aire impulsado a toda la vivienda.
- Modulación automática de las temperaturas según las condiciones exteriores.

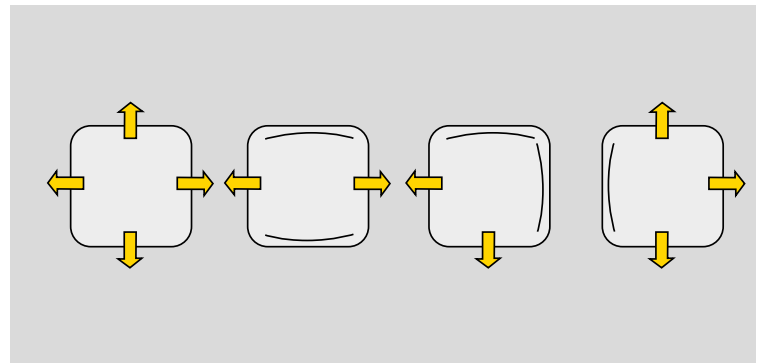

Una solución completa

El producto incluye, además de la unidad de ventilación:

- 1 Boca de impulsión Ø 200 mm.
- 1 m de conducto flexible Ø 200 mm.
- 1 Kit de fijación (tornillos y silent-blocks).

Recomendaciones para un correcto funcionamiento

En el caso de una vivienda asimétrica, para mejorar la eficiencia del sistema, es recomendable instalar en el recinto asimétrico un extractor centrífugo mural ECOAIR DESIGN ECOWATT.

En el caso de una vivienda muy estanca o con alguna estancia con problemas específicos de humedad, es recomendable instalar por encima de las ventanas un entrada de aire de la gama EC-N o de la gama ECA en caso de elevado nivel de ruido exterior.

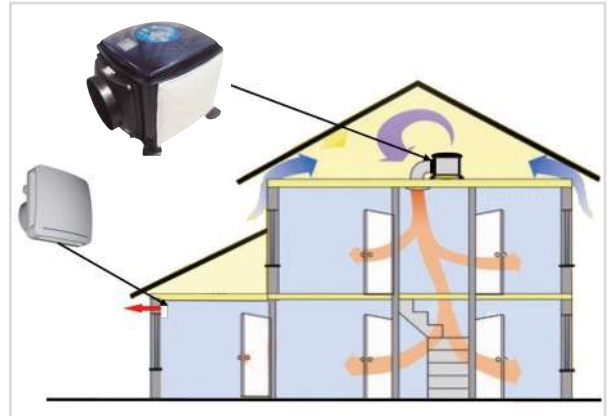

CARACTERÍSTICAS TÉCNICAS

Es imprescindible comprobar que las características eléctricas (voltaje, intensidad, frecuencia, etc.) indicadas en la placa del motor son compatibles con las de la instalación.

Modelo	Tensión (V)	Motor	Potencia absorbida descarga libre (W)	Potencia de la batería de calefacción (W)	Caudal máximo (m³/h)	Nivel de presión sonora máx. a 3 m (dB(A))	Protección / Aislamiento
PIV	230	EC	9	500	210	28	IP20 / Clase II
PIV BP	230	EC	10	500	200	28	IP20 / Clase II

BATERÍA DE PRECALEFACCIÓN INCORPORADA

Una batería eléctrica de 500 W precalienta el aire nuevo en caso de necesidad. La batería sólo se pone marcha si la temperatura de impulsión (sonda 2) es inferior a 10°C (ó 15°C si se busca un mayor confort). El funcionamiento de la batería es automático, pero se puede desconectar mediante interruptor (no suministrado).

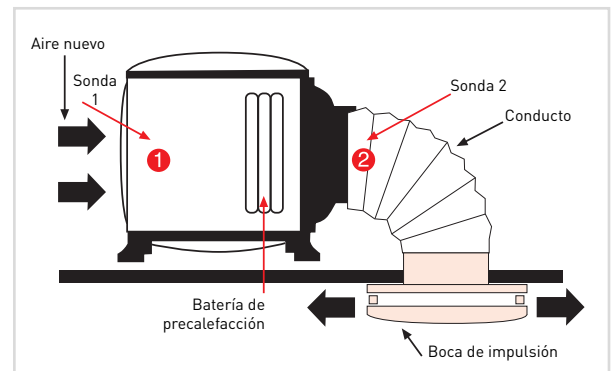

REGULACIÓN

En función del régimen de funcionamiento elegido, el equipo modifica su caudal en función de la temperatura del aire de la buhardilla (sonda 1). Cuando ésta sobrepasa los 25°C, opcionalmente el equipo puede dejar de funcionar, a fin de evitar el calentamiento excesivo de la vivienda.

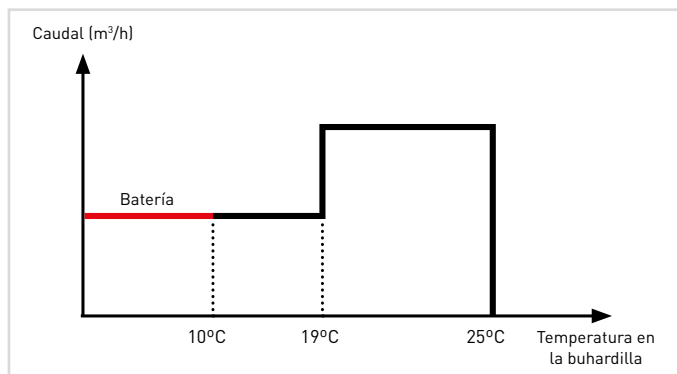

Regímenes	T < 19°C		T > 19°C	
	Caudal (m³/h)	Potencia (W)	Caudal (m³/h)	Potencia (W)
1	70	4,1	100	6,2
2	100	6,2	140	8,6
3	140	8,6	210	11,1
4	210	11,1	210	11,1

Los sensores se pueden desconectar, si fuera necesario, trabajando de esta manera a una sola velocidad.

DIMENSIONES (mm)

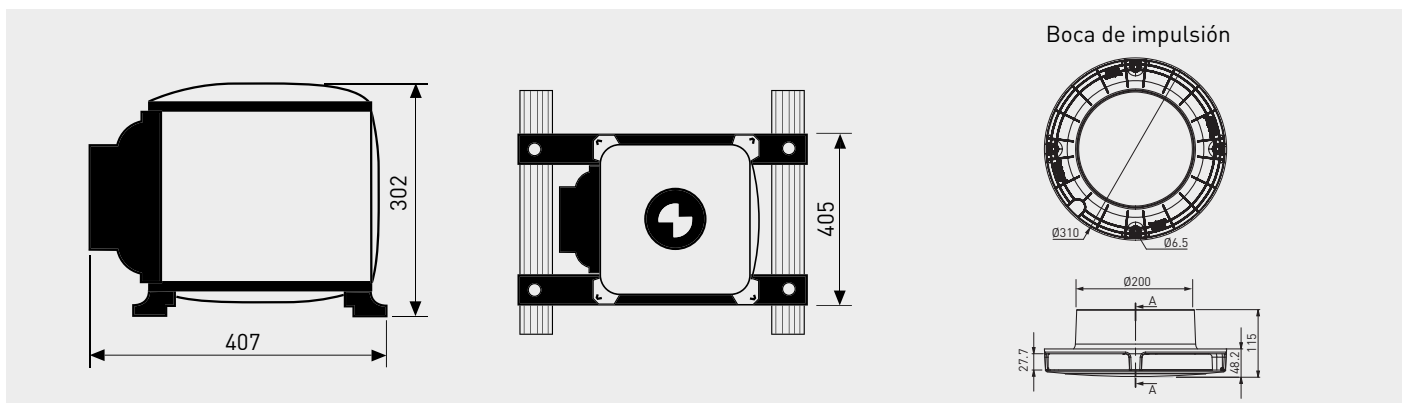

ACCESORIOS DE MONTAJE



FILTRO G4 PIV



FILTRO G4 PIV BP

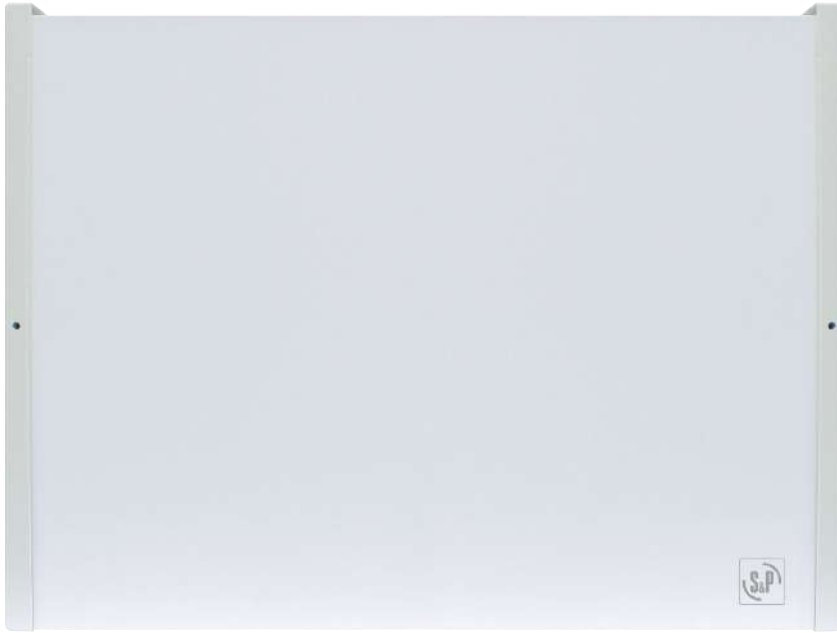

Unidad de ventilación que permite configurar un sistema de ventilación por impulsión para aquellas viviendas cuya distribución no permite integrar la red de conductos de un sistema VMC por extracción.

El aparato toma el aire del exterior, lo hace pasar a través de su filtro antiinsectos y lo impulsa por el pasillo de la casa, a toda la vivienda.

Dispone de 4 regímenes de funcionamiento con motor de corriente continua de muy bajo consumo, regulación automática de los caudales y batería eléctrica que permite una temperatura de impulsión constante.

Configuración constructiva

- Filtro antiinsectos.
- Batería eléctrica de 500 W.
- Ventilador con motor de corriente continua.
- 1 kit de fijación (tornillos y silent-blocks).



INSTALACIÓN

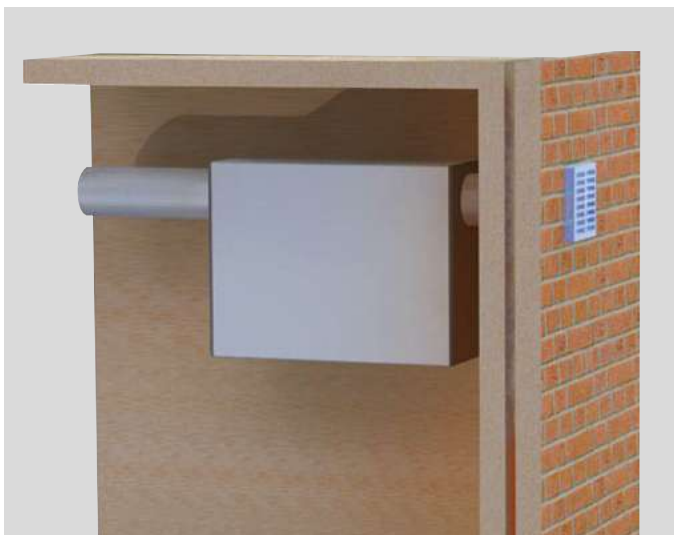

La unidad PIV W toma el aire de la fachada (preferiblemente orientada al sur), lo hace pasar a través de su filtro antiinsectos y lo impulsa a toda la vivienda a través del pasillo.

ESQUEMA DE FUNCIONAMIENTO

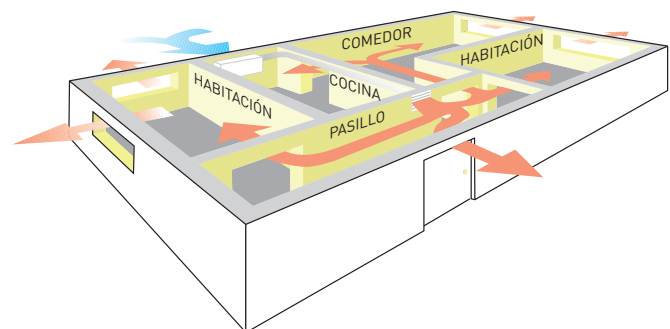

Ventajas

- Fácil de instalar, no requiere obras complejas.
- Filtración del aire impulsado a toda la vivienda.
- Modulación automática de las temperaturas según las condiciones exteriores.

Recomendaciones para un correcto funcionamiento

En el caso de una vivienda muy estanca o con alguna estancia con problemas específicos de humedad, es recomendable instalar por encima de las ventanas una entrada de aire de la gama EC-N o de la gama ECA en caso de elevado nivel de ruido exterior.



CARACTERÍSTICAS TÉCNICAS

Es imprescindible comprobar que las características eléctricas (voltaje, intensidad, frecuencia, etc.) indicadas en la placa del motor son compatibles con las de la instalación.

Modelo	Tensión (V)	Motor	Potencia absorbida descarga libre (W)	Potencia de la batería de calefacción (W)	Caudal máximo (m³/h)	Nivel de presión sonora máx. a 3 m (dB(A))	Protección/Aislamiento
PIV W	230	EC	11	500	112	28	IP20 / Clase II

BATERÍA DE PRECALEFACCIÓN INCORPORADA

Una batería eléctrica de 500 W precalienta el aire nuevo, en caso de necesidad.

La batería sólo se pone marcha si la temperatura de impulsión es inferior a 10°C (ó 15°C si se busca un mayor confort).

El funcionamiento de la batería es automático, pero se puede desconectar mediante interruptor (no suministrado).

REGULACIÓN

En función del régimen de funcionamiento elegido, el equipo modifica su caudal en función de la temperatura del aire exterior.

Cuando ésta sobrepasa los 25°C, opcionalmente el equipo puede dejar de funcionar, a fin de evitar el calentamiento excesivo de la vivienda.

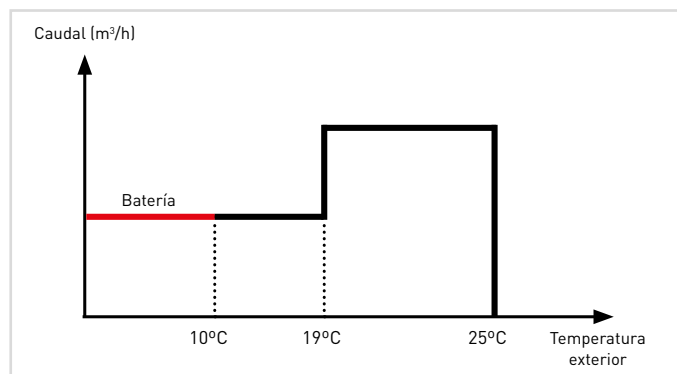

Regímenes	T < 19°C		T > 19°C	
	Caudal (m³/h)	Potencia (W)	Caudal (m³/h)	Potencia (W)
1	40	5,7	55	6,7
2	55	6,7	70	7,7
3	70	7,7	110	10,9
4	110	10,9	110	10,9

Los sensores se pueden desconectar, si fuera necesario, trabajando de esta manera a una sola velocidad.

DIMENSIONES (mm)

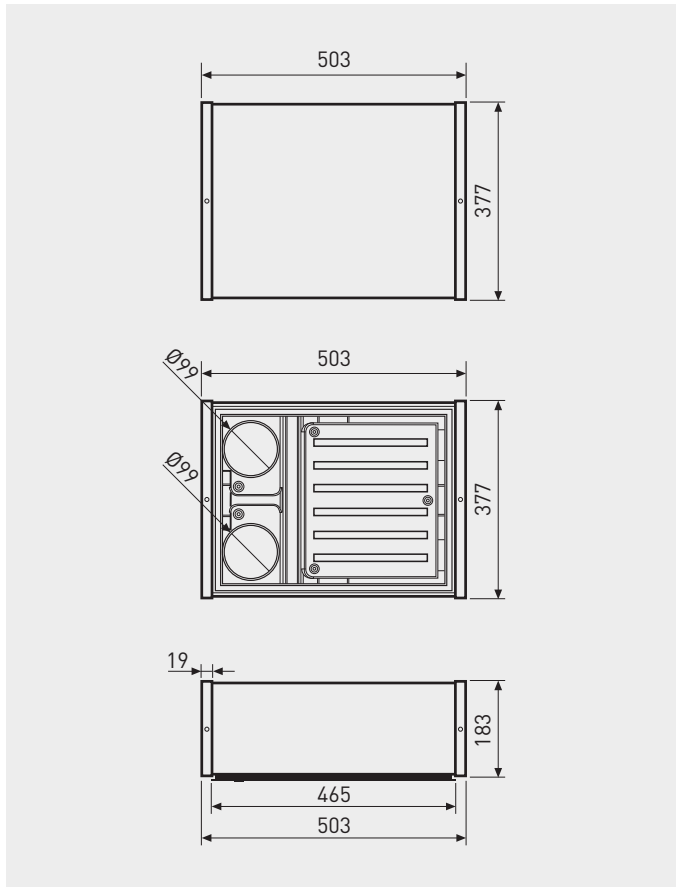

ACCESORIOS



TUBREC

Conductos rectangulares de plástico autoextinguible.

TUBCIR

Conductos circulares de plástico autoextinguible.



GP

GPX

GP-PRO

GP-ISO

Conductos de PVC.



BDOP

Bocas de extracción e impulsión.



FILTRO EVF PIV W



Unidad de ventilación descentralizada con recuperación de calor para estancias individuales, para aplicaciones domésticas o comerciales. Elegante diseño que permite su adaptación a cualquier ambiente. Rendimiento hasta 93%. Motor brushless con control electrónico de bajo consumo. Sistema de ventilación mediante motor alternativo y recuperador de calor cerámico. Concebido para funcionamiento continuo, ajusta el caudal proporcionalmente según el grado de humedad (modelo RD), asegurando así la calidad del aire interior.

Características

- Intercambiador cerámico.
- Sistema de ventilación alternativo. Ciclos de 70 segundos en impulsión y extracción.
- Filtros (ISO coarse 45%) en ambos extremos del intercambiador.
- No necesita control antiescarcha.
- Caudal hasta 30 m³/h modelo 100. Caudal hasta 60 m³/h modelo 150.
- Tensión de alimentación: 220-240V. MODELO 150/100
- 2 velocidades por control manual. MODELO 150 RD /100 RD
- 3 velocidades.
- Control remoto.
- Posibilidad de sincronización de diferentes equipos (hasta 16).
- Caudal proporcional según higróstato.



Aplicaciones específicas



VMC viviendas unifamiliares



VMC viviendas colectivas



Recuperación de calor



Control remoto del modelo RESPIRO RD

3 velocidades.
Control por humedad.
Modos:
- Sólo extracción.
- Sólo impulsión.
- Alternativo impulsión y extracción.
Seguridad: sólo se activa si la humedad supera el límite.



Intercambiador cerámico con rendimiento hasta el 93%, protegido por un filtro G3 en cada extremo.



Carátula frontal interior de elegante diseño, que permite su adaptación a cualquier ambiente.

CARACTERÍSTICAS TÉCNICAS

Es imprescindible comprobar que las características eléctricas (voltaje, intensidad, frecuencia, etc.) del motor que aparecen en la placa del mismo son compatibles con las de la instalación.

Modelo	Velocidad	Potencia absorbida (W)	Caudal máximo (m³/h)	Nivel de presión sonora (dB(A)) a 3 m	Rendimiento máximo	Rendimiento medio
RESPIRO 100	1	3,9	15	19	93%	70%
	2	7,9	30	29	93%	78%
RESPIRO 100 RD	1	3,9	15	19	93%	70%
	2	5,9	22,5	24	93%	74%
	3	7,9	30	29	93%	78%
RESPIRO 150	1	4,9	30	13	93%	70%
	2	8,9	60	23	93%	78%
RESPIRO 150 RD	1	4,9	30	13	93%	70%
	2	6,9	45	20	93%	74%
	3	8,9	60	23	93%	78%

PRINCIPIO DE FUNCIONAMIENTO

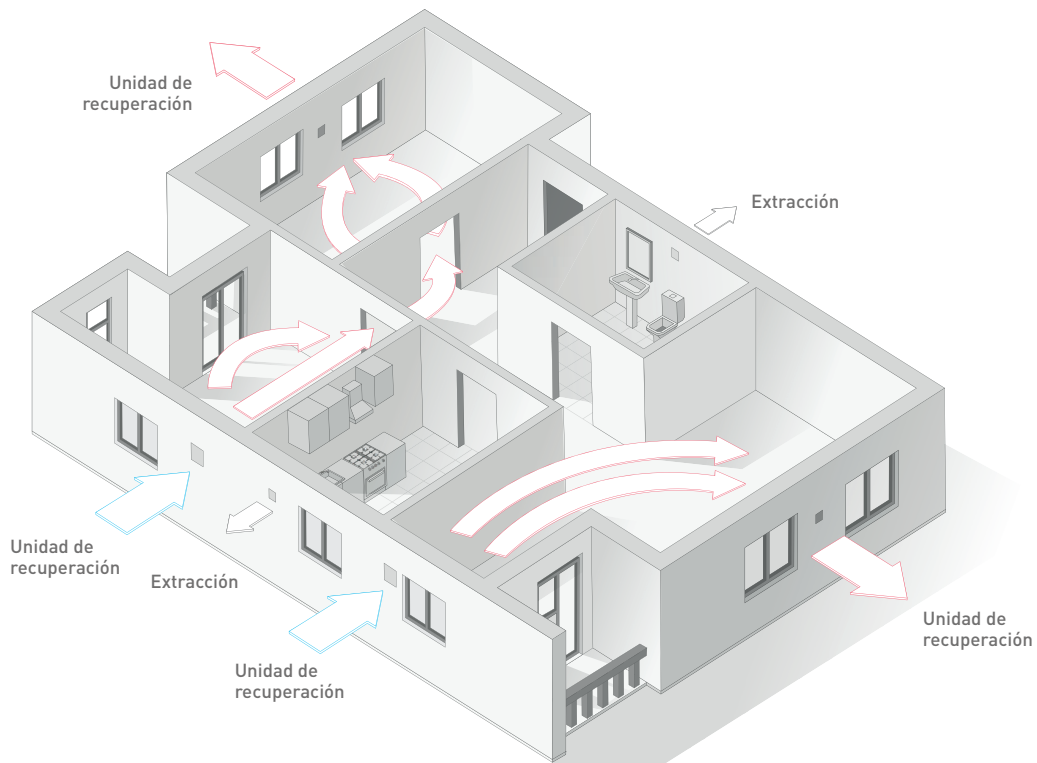

RECUPERACIÓN DE ENERGÍA EN INVIERNO

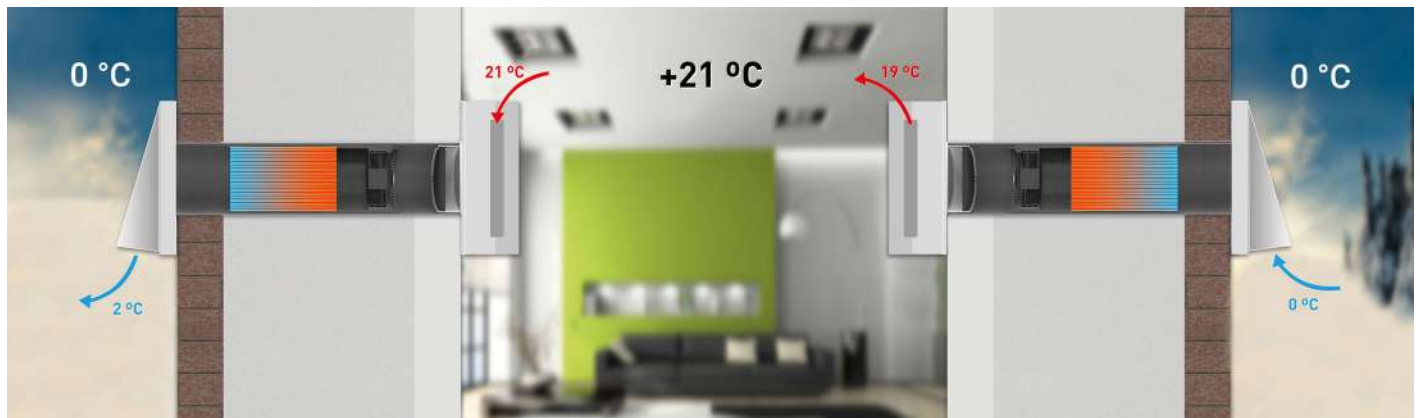

DIMENSIONES (mm)

VERSIÓN 100 / 100 RD

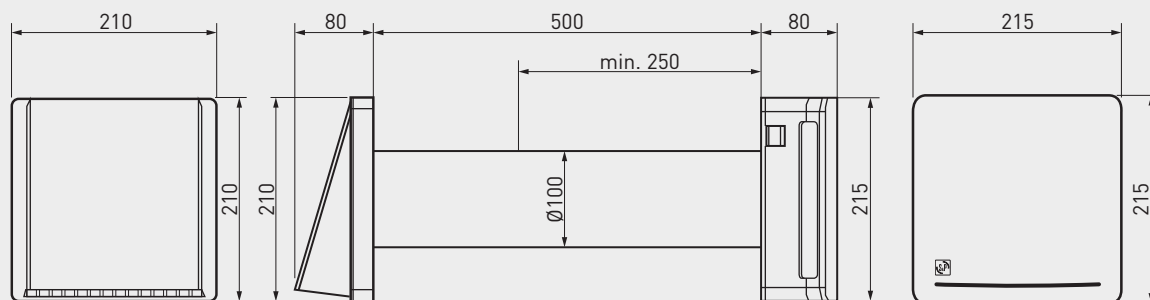

VERSIÓN 150 / 150 RD

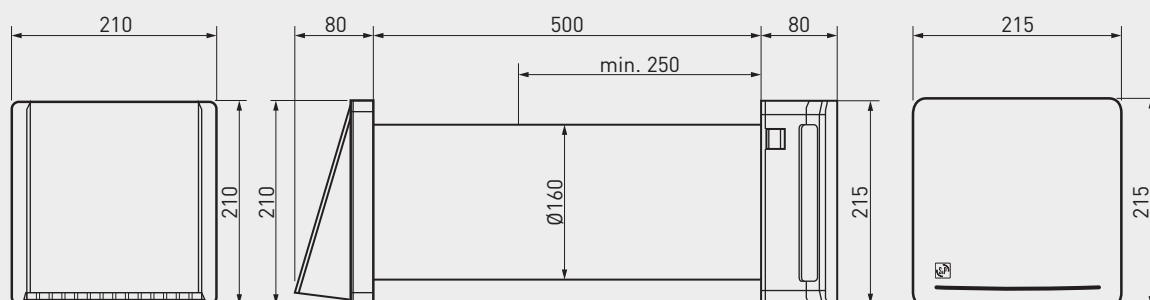



Extractor para baño, autónomo e inteligente. Autoajusta sus prestaciones a las condiciones ambientales y a la demanda de ventilación a través de dos sensores: un detector de presencia y un sensor de humedad.

SILENT DUAL incorpora un algoritmo inteligente de control a través del cual el extractor de baño autoajusta su consigna en función de las condiciones ambientales, sin necesidad de interacción con el usuario.

SILENT DUAL aprende del entorno donde esta instalado (condiciones ambientales) y determina como tiene que funcionar.

Motor AC regulado para obtener un caudal adecuado, ajustando el consumo eléctrico y el ruido en función de la demanda real de ventilación.

Conexión directa a dos hilos (L, N).

- Alimentación: 220-240V 50Hz.
- Temperaturas de trabajo: -5°C/+40°C.
- IP45 - Clase II.
- Protección térmica.
- Compuerta antirretorno desmontable.



AUTO %HR

PLUG&PLAY

DISEÑADOS PARA UNA INSTALACIÓN FÁCIL

FUNCIONAMIENTO

SILENT DUAL

Controla continuamente las condiciones ambientales y adapta automáticamente la velocidad del motor y, por lo tanto, la ventilación, a las necesidades reales del momento, activando uno de los cuatro modos de operación y optimizando así el consumo de energía y el nivel de sonido.

**NO DETECCIÓN DE PRESENCIA
NO "EVENTO DE HUMEDAD"**
HR* instantánea < HR* ambiental media
No detección.
* Humedad relativa



0



43% RPM

Dependiendo de la configuración del modo de funcionamiento inicial (intermitente o permanente)

DETECCION DE PRESENCIA
HR instantánea < HR ambiental media
Sí detección.



75% RPM



Temporizador:
de 2' a 15'



43% RPM

CAMBIO BRUSCO DE HUMEDAD
HR instantánea < HR ambiental media
"Cambio brusco".



100% RPM



43% RPM

CAMBIO SUAVE DE HUMEDAD
HR instantánea < HR ambiental media
"Cambio suave"



43 - 100% RPM



43% RPM

CARACTERÍSTICAS TÉCNICAS

Modelo		Velocidad (r.p.m.)	Potencia absorbida máxima (W)	Intensidad absorbida máxima (A)	Caudal máximo (m ³ /h)	Nivel de presión sonora (dB(A)) a 3 m
SILENT DUAL 100	MAXIMO	2200	8	0,08	90	26,5
	PIR+TEMPO	1670	6	0,08	65	22
	CONTINUO	910	4	0,07	25	<20

CARACTERÍSTICAS ACÚSTICAS

Modelo	63	125	250	500	1000	2000	4000	8000	LwA	LpA
MAXIMO	27	29	37	38	44	40	36	24	47	26,5
PIR+TEMPO	21	23	31	33	39	36	30	18	43	22
CONTINUO	17	18	18	18	21	20	19	18	28	<20,0

Nivel de presión sonora (LpA) medido a 3 m y en campo libre.

DIMENSIONES (mm)

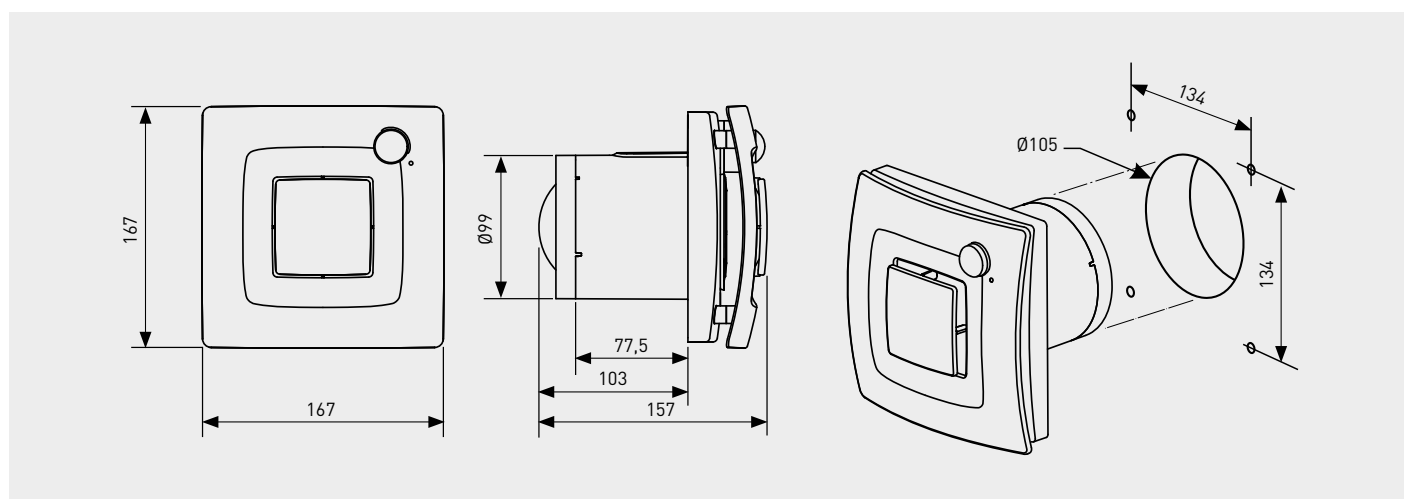

ACCESORIOS



GSA-M0 100
Conducto flexible de aluminio.



GRA-75
Reja exterior de aluminio.



CX-80/125
Brida de sujeción.



PER-100W
Persiana de sobrepresión.



Extractor para baño, autónomo e inteligente. Autoajusta sus prestaciones a las condiciones ambientales y a la demanda de ventilación a través de dos sensores: un detector de presencia y un sensor de humedad.

SILENT DUAL incorpora un algoritmo inteligente de control a través del cual el extractor de baño autoajusta su consigna en función de las condiciones ambientales, sin necesidad de interacción con el usuario.

SILENT DUAL aprende del entorno donde esta instalado (condiciones ambientales) y determina como tiene que funcionar.

Motor AC regulado para obtener un caudal adecuado, ajustando el consumo eléctrico y el ruido en función de la demanda real de ventilación.

Conexión directa a dos hilos (L, N).

- Alimentación: 220-240V 50Hz.
- Temperaturas de trabajo: -5°C/+40°C.
- IP45 - Clase II.
- Protección térmica.
- Compuerta antirretorno desmontable.



AUTO %HR

PLUG&PLAY

DISEÑADOS PARA UNA INSTALACIÓN FÁCIL

FUNCIONAMIENTO

SILENT DUAL

Controla continuamente las condiciones ambientales y adapta automáticamente la velocidad del motor y, por lo tanto, la ventilación, a las necesidades reales del momento, activando uno de los cuatro modos de operación y optimizando así el consumo de energía y el nivel de sonido.

NO DETECCIÓN DE PRESENCIA

NO "EVENTO DE HUMEDAD"

HR* instantánea < HR* ambiental media

No detección.

* Humedad relativa



0



43% RPM

Dependiendo de la configuración del modo de funcionamiento inicial (intermitente o permanente)

DETECCION DE PRESENCIA

HR instantánea < HR ambiental media

Sí detección.



75% RPM



Temporizador:
de 2' a 15'



43% RPM

CAMBIO BRUSCO DE HUMEDAD

HR instantánea < HR ambiental media

"Cambio brusco".



100% RPM



43% RPM

CAMBIO SUAVE DE HUMEDAD

HR instantánea < HR ambiental media

"Cambio suave"

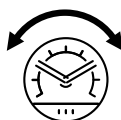

43 -100% RPM



43% RPM

CARACTERÍSTICAS TÉCNICAS

Modelo		Velocidad (r.p.m.)	Potencia absorbida máxima (W)	Intensidad absorbida máxima (A)	Caudal máximo (m ³ /h)	Nivel de presión sonora (dB(A)) a 3 m
SILENT DUAL 200	MAXIMO	2280	17	0,12	170	34
	PIR+TEMPO	1870	13	0,11	120	29
	CONTINUO	1010	7	0,09	60	<20

CARACTERÍSTICAS ACÚSTICAS

Modelo	63	125	250	500	1000	2000	4000	8000	LwA	LpA
MAXIMO	26	33	42	48	49	50	42	29	54	34
PIR+TEMPO	22	29	38	44	45	46	38	25	50	30
CONTINUO	17	20	26	29	27	22	19	18	33	<20

Nivel de presión sonora (LpA) medido a 3 m y en campo libre.

DIMENSIONES (mm)

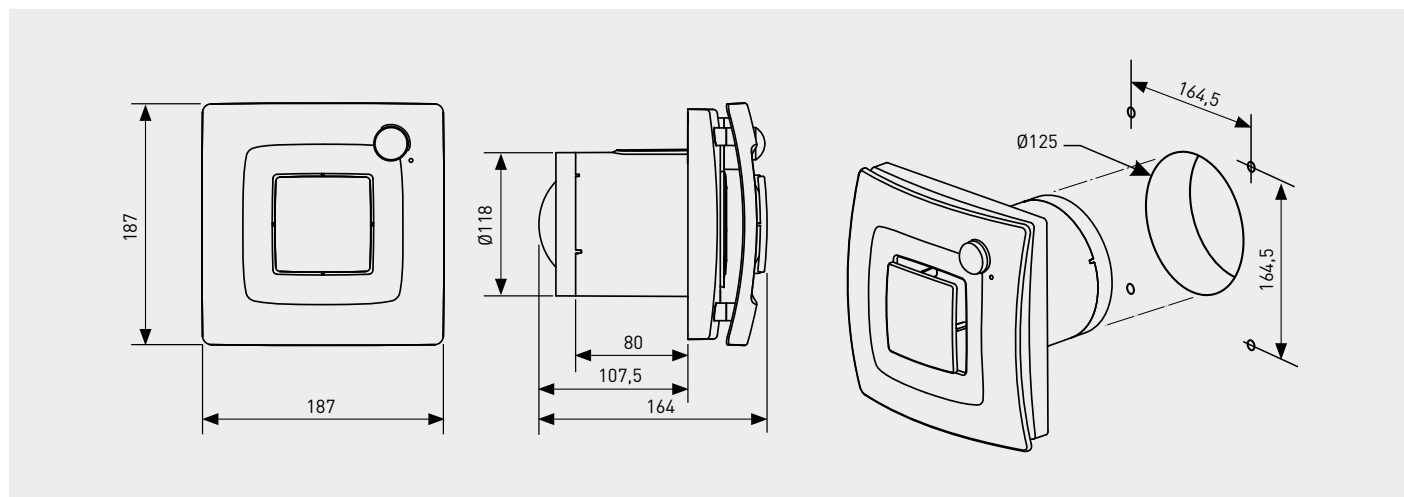

ACCESORIOS



GSA-M0 100
Conducto flexible de aluminio.



GRA-75
Reja exterior de aluminio.



CX-80/125
Brida de sujeción.



PER-100W
Persiana de sobrepresión.



Extractor para baño, autónomo e inteligente. Autoajusta sus prestaciones a las condiciones ambientales y a la demanda de ventilación a través de dos sensores: un detector de presencia y un sensor de humedad.

SILENT DUAL incorpora un algoritmo inteligente de control a través del cual el extractor de baño autoajusta su consigna en función de las condiciones ambientales, sin necesidad de interacción con el usuario.

SILENT DUAL aprende del entorno donde esta instalado (condiciones ambientales) y determina como tiene que funcionar.

Motor AC regulado para obtener un caudal adecuado, ajustando el consumo eléctrico y el ruido en función de la demanda real de ventilación.

Conexión directa a dos hilos (L, N).

- Alimentación: 220-240V 50Hz.
- Temperaturas de trabajo: -5°C/+40°C.
- IP45 - Clase II.
- Protección térmica.
- Compuerta antirretorno desmontable.



AUTO %HR

PLUG&PLAY

DISEÑADOS PARA UNA INSTALACIÓN FÁCIL

FUNCIONAMIENTO

SILENT DUAL

Controla continuamente las condiciones ambientales y adapta automáticamente la velocidad del motor y, por lo tanto, la ventilación, a las necesidades reales del momento, activando uno de los cuatro modos de operación y optimizando así el consumo de energía y el nivel de sonido.

NO DETECCIÓN DE PRESENCIA NO "EVENTO DE HUMEDAD"

HR* instantánea < HR* ambiental media
No detección.

* Humedad relativa



0



43% RPM

Dependiendo de la configuración del modo de funcionamiento inicial (intermitente o permanente)

DETECCION DE PRESENCIA

HR instantánea < HR ambiental media
Sí detección.



75% RPM



Temporizador:
de 2' a 15'



43% RPM

CAMBIO BRUSCO DE HUMEDAD

HR instantánea < HR ambiental media
"Cambio brusco".



100% RPM



43% RPM

CAMBIO SUAVE DE HUMEDAD

HR instantánea < HR ambiental media
"Cambio suave"



43 - 100% RPM



43% RPM

CARACTERÍSTICAS TÉCNICAS

Modelo		Velocidad (r.p.m.)	Potencia absorbida máxima (W)	Intensidad absorbida máxima (A)	Caudal máximo (m³/h)	Nivel de presión sonora (dB(A)) a 3 m
SILENT DUAL 300	MAXIMO	2120	26	0,16	235	37
	PIR+TEMPO	1800	20	0,14	190	33
	CONTINUO	1010	11	0,11	100	<20

CARACTERÍSTICAS ACÚSTICAS

Modelo	63	125	250	500	1000	2000	4000	8000	LwA	LpA
MAXIMO	19	33	38	49	55	51	43	29	57	37
PIR+TEMPO	16	29	34	45	51	47	40	26	53	33
CONTINUO	18	21	31	34	36	25	19	18	39	<20

Nivel de presión sonora (LpA) medido a 3 m y en campo libre.

DIMENSIONES (mm)

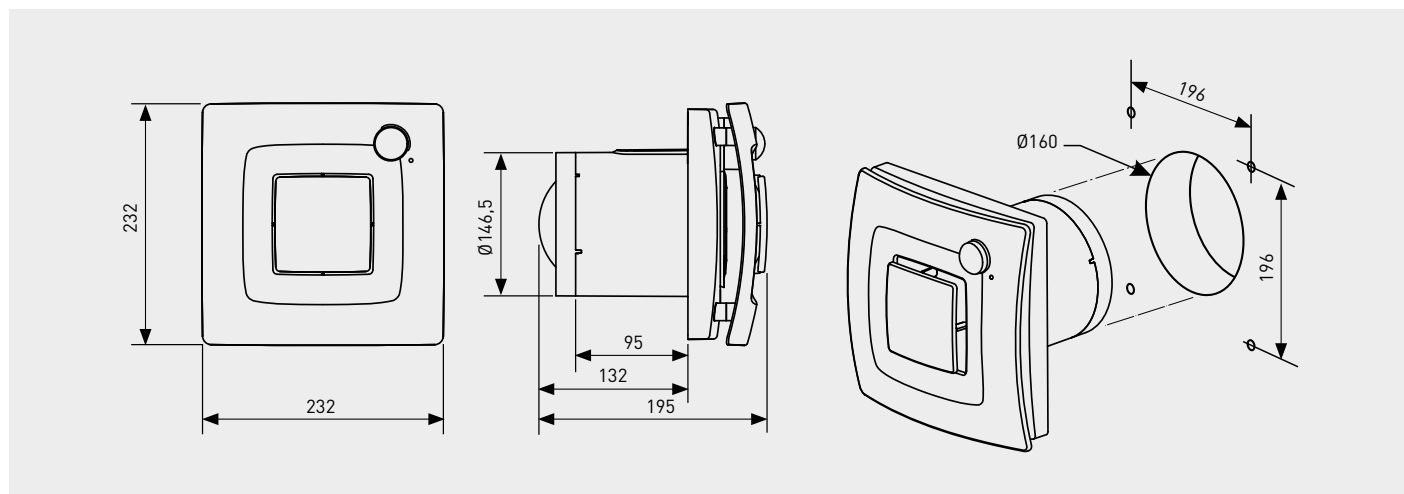

ACCESORIOS



GSA-M0 100
Conducto flexible de aluminio.



GRA-75
Reja exterior de aluminio.



CX-80/125
Brida de sujeción.



PER-100W
Persiana de sobrepresión.



Versiónes SILVER, con reja frontal de color plata.

Ventiladores helicoidales de bajo nivel sonoro, caudal aproximado de 95 m³/h, compuerta antirretorno incorporada, luz piloto de funcionamiento, motor 230V-50Hz con rodamientos a bolas, montado sobre silent-blocks, IP45, Clase II (1), con protector térmico, para trabajar a temperaturas de hasta 40°C. (1) Versiones 12V: IP57, Clase III.

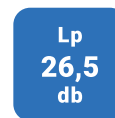

PROTECCIÓN

BAJO NIVEL SONORO

EFICIENCIA ENERGÉTICA



Compuerta antirretorno

Evita la entrada de aire del exterior y las fugas de calefacción, cuando el extractor no está en funcionamiento. Se abre por la presión del aire.



Silent-blocks elásticos

Motor montado sobre silent-blocks elásticos que absorben las vibraciones.

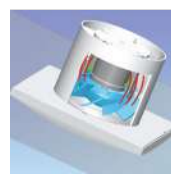

SILENT-100

Sin vibraciones

En el extractor tradicional, las vibraciones del motor se transmiten al entorno. En la serie SILENT son absorbidas por los silent-blocks.

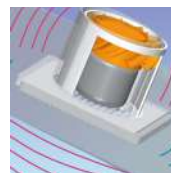

EXTRACTOR TRADICIONAL

PRESTACIONES - MODELOS

	CZ	CRZ	CHZ	CHZ VISUAL	CDZ	CZ 12V
LUZ PILOTO	●	●	●	●	●	●
COMPUERTA ANTIRRETORNO	●	●	●	●	●	●
TEMPORIZADOR REGULABLE (ENTRE 1-30 MIN.)		●	●	●	●	*
HUMIDISTATO REGULABLE			●	●		
DETECTOR DE PRESENCIA					●	
RODAMIENTOS A BOLAS	●	●	●	●	●	●

* Utilizando el transformador CT-12/14R.

CARACTERÍSTICAS TÉCNICAS

Modelo	Velocidad (r.p.m.)	Potencia absorbida descarga libre (W)	Tensión (V) 50 Hz	Nivel presión sonora (dB(A)) a 3 m *	Caudal en descarga libre (m³/h)	Aislamiento/ Protección	Ø conducto (mm)	Peso (kg)
SILENT-100	2400	8	230	26,5	95	Clase II / IP45	100	0,57
SILENT-100 12V	2320	13	12	26,5	95	Clase III / IP57	100	0,57

* Medido a descarga libre.

DIMENSIONES (mm)

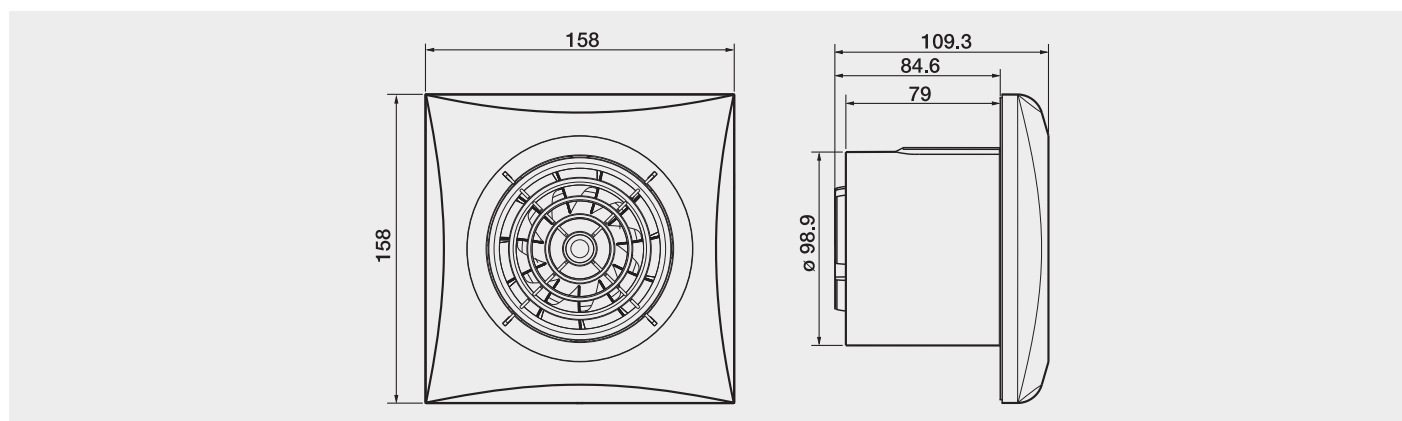

ACCESORIOS



GSA-M0 100
Conducto flexible de aluminio.



GRA-75
Reja exterior de aluminio.



TUBO TELESCÓPICO Y PERSIANA FIJA
(200 a 420 mm)



CX-80/125
Brida de sujeción.



PER-100W
Persiana de sobrepresión.

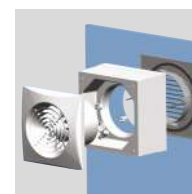

WINDOW KIT 100
Elemento para instalar el extractor en cristal.

SILENT-100 CZ 12V versión color blanco

SILENT-100 CZ SILVER 12V versión con reja frontal color plata



Modelo MBTS (Muy Baja Tensión de Seguridad), 12V, Clase III, IP57. Especialmente diseñado para trabajar dentro de la zona de seguridad al funcionar a una tensión de 12V.

SILENT-100 12V: debe trabajar conectado a un **transformador CT-12/14** que proporciona corriente a 12V. Si se desea temporizar el apagado del aparato, se utilizará el **transformador CT-12/14 R** que permite elegir una regulación entre 1 y 30 min.



PROTECCIÓN

KIT SILENT-100 CZ 12V + CT

Conjunto compuesto por un extractor SILENT-100 CZ 12V y un transformador de seguridad CT-12/14.

SILENT-100 CDZ



Dispone de detector de presencia por infrarrojos. El aparato se pone en funcionamiento de manera automática cuando detecta movimiento, a una distancia máxima de 4 metros. Incorpora también temporizador regulable entre 1 y 30 minutos, periodo durante el cual el aparato seguirá funcionando tras la detección del movimiento.

SILENT-100 CHZ VISUAL



El grado de humedad ambiente lo podemos regular mediante un pulsador externo a 60, 70, 80 o 90%. La selección efectuada se reflejará en el display luminoso del aparato.

Una vez seleccionado el grado de humedad deseado, el aparato se pondrá automáticamente en marcha cuando en la estancia se supere ese valor y se detendrá una vez se recupere el grado seleccionado. Incorpora también temporizador regulable entre 1 y 30 min.



Ventiladores helicoidales de bajo nivel sonoro, compuerta antirretorno incorporada, luz piloto de funcionamiento, caudal aproximado de 95 m³/h, motor Brushless de corriente continua, de alto rendimiento y bajo consumo, 230V-50/60Hz, con rodamientos a bolas, montado sobre silent-blocks, IP45, Clase II, con protector térmico, para trabajar a temperaturas de hasta 40°C. Con un consumo de sólo 5W están pensados para ser utilizados en aseos, cuartos de baño y pequeñas estancias, especialmente en instalaciones donde el extractor deba estar muchas horas en funcionamiento, lo que reportará un notable ahorro de energía.



PROTECCIÓN



BAJO NIVEL SONORO



EFICIENCIA ENERGÉTICA



KIT SILENT-100 12VDC ECOWATT + CT-12/6.

KIT SILENT-100 12VDC ECOWATT + CT-12/6

Conjunto compuesto por un extractor SILENT-100 12VDC ECOWATT, modelo MBTS (Muy Baja Tensión de Seguridad), con motor brushless de 12V, Clase III, IP57, y un transformador de seguridad CT-12/6.



Compuerta antirretorno

Evita la entrada de aire del exterior y las fugas de calefacción, cuando el extractor no está en funcionamiento. Se abre por la presión del aire.



Silent-blocks elásticos

Motor montado sobre silent-blocks elásticos que absorben las vibraciones.

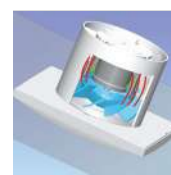

SILENT-100 ECOWATT

Sin vibraciones

En el extractor tradicional, las vibraciones del motor se transmiten al entorno. En la serie SILENT son absorbidas por los silent-blocks.

PRESTACIONES - MODELOS

	CZ	CRZ	CHZ	CDZ
MOTOR DC	●	●	●	●
LUZ PILOTO	●	●	●	●
COMPUERTA ANTIRRETORNO	●	●	●	●
TEMPORIZADOR REGULABLE		●	●	●
HUMIDISTATO REGULABLE			●	
DETECTOR DE PRESENCIA				●

CARACTERÍSTICAS TÉCNICAS

Modelo	Velocidad (r.p.m.)	Potencia absorbida descarga libre (W)	Tensión (V) 50/60Hz	Nivel presión sonora (dB(A)) a 3 m*	Caudal en descarga libre (m³/h)	Aislamiento/ Protección	Ø conducto (mm)	Peso (kg)
SILENT-100 ECOWATT	2100	5	230	26,5	95	Clase II / IP45	100	0,57
KIT SILENT-100 12VDC ECOWATT	2300	6	230	26,5	95	Clase III / IP57 Clase II / IP21**	100	0,57/ 0,48**

* Medido a descarga libre.

** CT-12/6.

DIMENSIONES (mm)

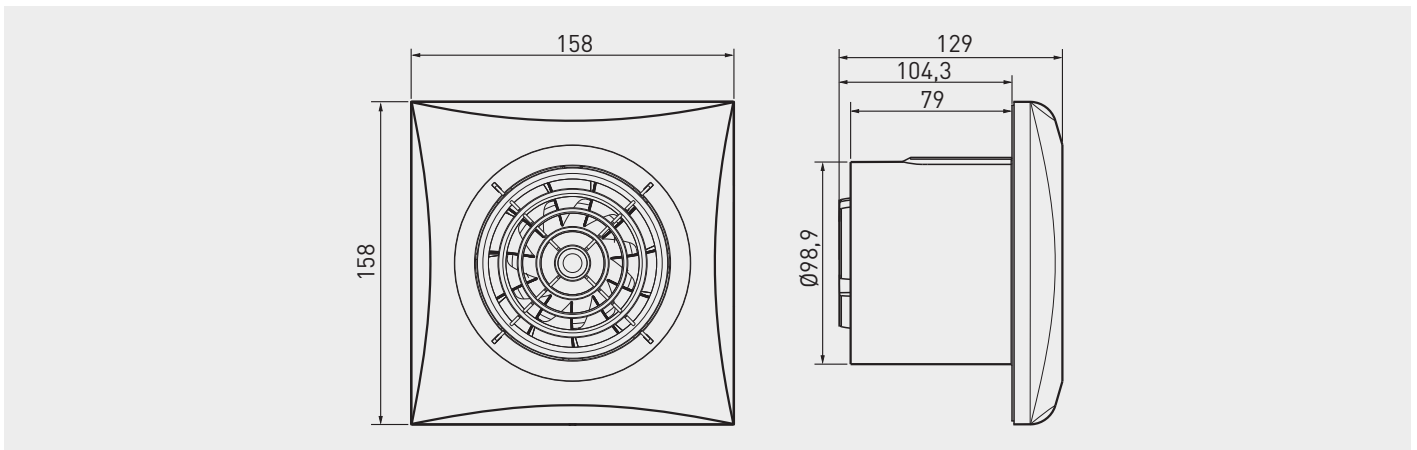

ACCESORIOS



GSA-M0 100
Conducto flexible de aluminio.



GRA-75
Reja exterior de aluminio.



TUBO TELESCÓPICO Y PERSIANA FIJA
(200 a 420 mm)



CX-80/125
Brida de sujeción.



PER-100W
Persiana de sobrepresión.

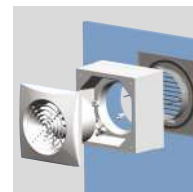

WINDOW KIT 100
Elemento para instalar el extractor en cristal.



Las versiones SILVER tienen la reja frontal de un atractivo color plata.

Ventiladores helicoidales de bajo nivel sonoro, caudal aproximado de 180 m³/h, compuerta antirretorno incorporada, luz piloto de funcionamiento, motor 230V-50Hz con rodamientos a bolas, montado sobre silent-blocks, IP45, Clase II, con protector térmico, para trabajar a temperaturas de hasta 40°C.



IP45

PROTECCIÓN

Lp
33
db

BAJO NIVEL
SONORO



Compuerta antirretorno

Evita la entrada de aire del exterior y las fugas de calefacción, cuando el extractor no está en funcionamiento. Se abre por la presión del aire.

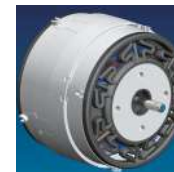

Silent-blocks elásticos

Motor montado sobre silent-blocks elásticos que absorben las vibraciones.

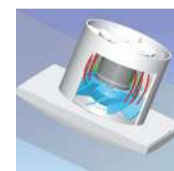

SILENT-200

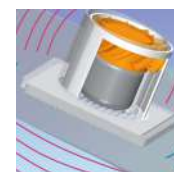

EXTRACTOR
TRADICIONAL

Sin vibraciones

En el extractor tradicional, las vibraciones del motor se transmiten al entorno. En la serie SILENT son absorbidas por los silent-blocks.

PRESTACIONES - MODELOS

	CZ	CRZ	CHZ
LUZ PILOTO	•	•	•
COMPUERTA ANTIRRETORNO	•	•	•
TEMPORIZADOR REGULABLE (ENTRE 1-30 MIN.)		•	•
HUMIDISTATO REGULABLE			•
RODAMIENTOS A BOLAS	•	•	•

CARACTERÍSTICAS TÉCNICAS

Modelo	Velocidad (r.p.m.)	Potencia absorbida descarga libre (W)	Tensión (V) 50 Hz	Nivel presión sonora (dB(A)) a 3 m *	Caudal en descarga libre (m³/h)	Aislamiento/ Protección	Ø conducto (mm)	Peso (kg)
SILENT-200	2350	16	230	33	180	Clase II / IP45	120	0,77

* Medido a descarga libre.

DIMENSIONES (mm)

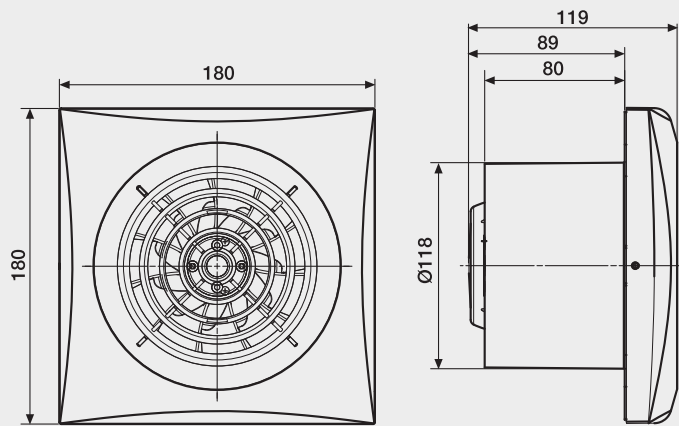

ACCESORIOS



GSA-M0 125
Conducto flexible de aluminio.



GRA-100 GRI-125
Rejas de aluminio.

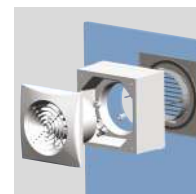

WINDOW KIT 200
Elemento para instalar el extractor en cristal.



CX-125/215
Brida de sujeción.



PER-125W
Persiana de sobrepresión.



Las versiones SILVER tienen la reja frontal de un atractivo color plata.

Ventiladores helicoidales de bajo nivel sonoro, caudal aproximado de 280 m³/h, compuerta antirretorno incorporada, luz piloto de funcionamiento, motor 230V-50Hz con rodamientos a bolas, montado sobre silent-blocks, IP45, Clase II, con protector térmico, para trabajar a temperaturas de hasta 40°C.



PROTECCIÓN



Compuerta antirretorno

Evita la entrada de aire del exterior y las fugas de calefacción, cuando el extractor no está en funcionamiento. Se abre por la presión del aire.



Silent-blocks elásticos

Motor montado sobre silent-blocks elásticos que absorben las vibraciones.

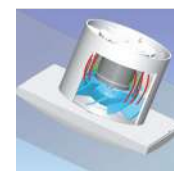

SILENT-300

Sin vibraciones

En el extractor tradicional, las vibraciones del motor se transmiten al entorno. En la serie SILENT son absorbidas por los silent-blocks.

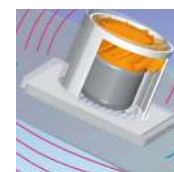

EXTRACTOR TRADICIONAL

PRESTACIONES - MODELOS

	CZ	CRZ	CHZ
LUZ PILOTO	●	●	●
COMPUERTA ANTIRRETORNO	●	●	●
TEMPORIZADOR REGULABLE (ENTRE 1-30 MIN.)		●	●
HUMIDISTATO REGULABLE			●
RODAMIENTOS A BOLAS	●	●	●

CARACTERÍSTICAS TÉCNICAS

Modelo	Velocidad (r.p.m.)	Potencia absorbida descarga libre (W)	Tensión (V) 50 Hz	Nivel presión sonora (dB(A)) a 3 m *	Caudal en descarga libre (m³/h)	Aislamiento/ Protección	Ø conducto (mm)	Peso (kg)
SILENT-300	2200	29	230	32	260	Clase II / IP45	150	1,25

* Medido a descarga libre.

DIMENSIONES (mm)

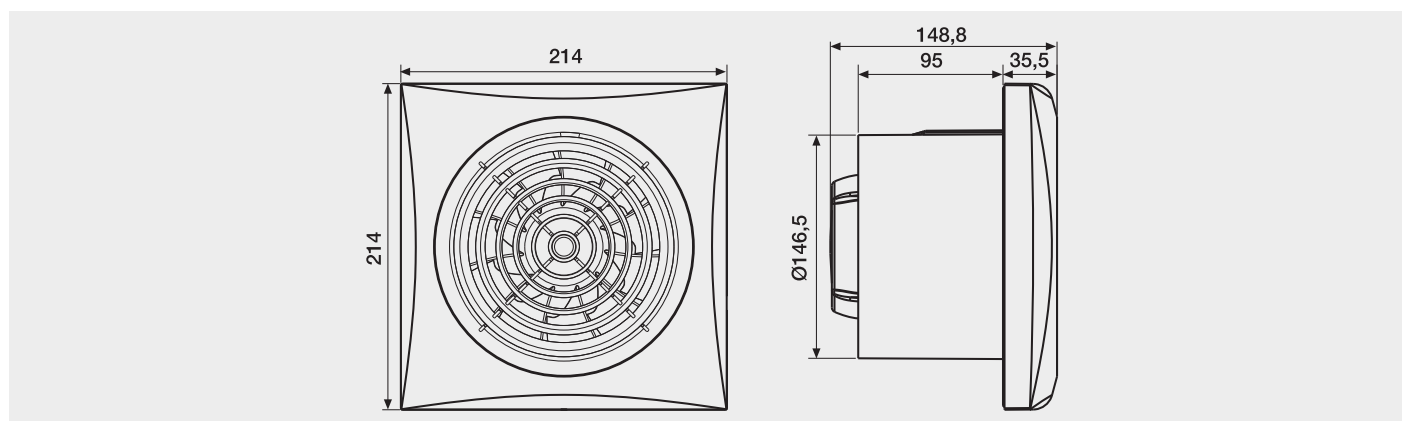

ACCESORIOS



GSA-M0 150
Conducto flexible de aluminio.



GRA-150
Reja exterior de aluminio.



REB
Reguladores electrónicos monofásicos.



CX-125/215
Brida de sujeción.



PER-160W
Persiana de sobrepresión.



Versiónes en color blanco y color plata.

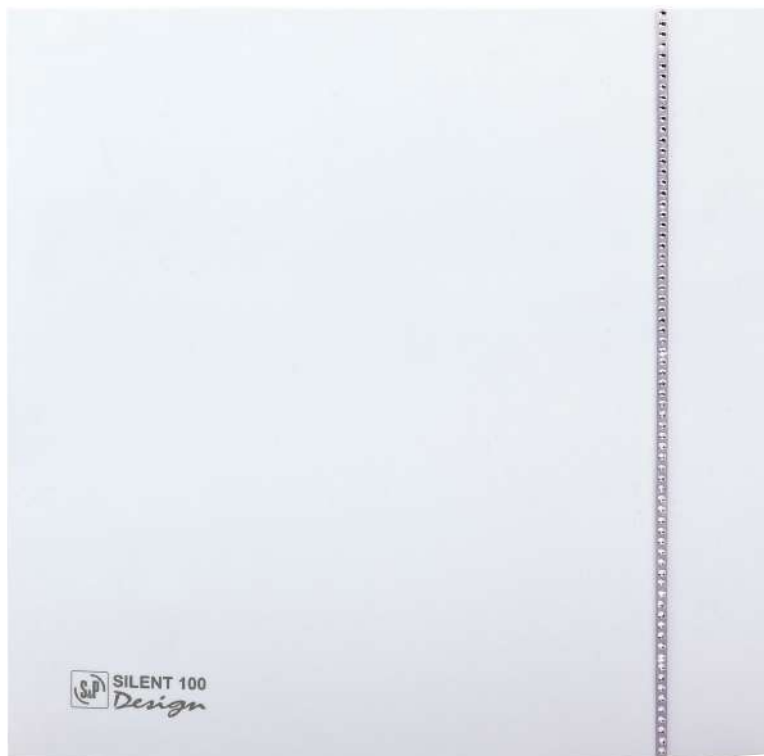

Versión SWAROVSKI en color blanco.

Ventiladores helicoidales de bajo nivel sonoro, caudal aproximado de 85 m³/h, compuerta antirretorno incorporada, luz piloto de funcionamiento, motor 230V-50Hz con rodamientos a bolas, montado sobre silent-blocks, IP45, Clase II, con protector térmico, para trabajar a temperaturas de hasta 40°C.



PROTECCIÓN

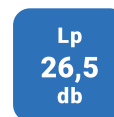

BAJO NIVEL SONORO



EFICIENCIA ENERGÉTICA

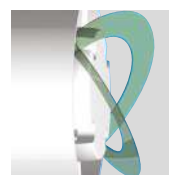

Compuerta antirretorno

Evita la entrada de aire del exterior y las fugas de calefacción, cuando el extractor no está en funcionamiento. Se abre por la presión del aire.



Silent-blocks elásticos

Motor montado sobre silent-blocks elásticos que absorben las vibraciones.

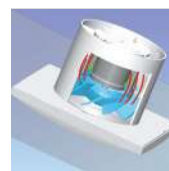

SILENT-100 DESIGN

Sin vibraciones

En el extractor tradicional, las vibraciones del motor se transmiten al entorno. En la serie SILENT son absorbidas por los silent-blocks.

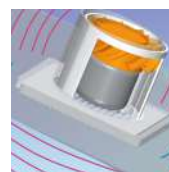

EXTRACTOR TRADICIONAL



Modelos 3C

Distintos aspectos logrados con las bandas intercambiables de colores.



Modelos 3C, con bandas intercambiables de colores

Los modelos 3C incorporan 4 bandas transparentes intercambiables, de colores azul, verde, rojo y amarillo, para adaptarse a cualquier diseño y ambiente.



Negro

Gris

Champagne

Rojo

Mármol blanco

Mármol negro



Otras variantes de color de los modelos SILENT-100 CZ DESIGN 4C

Estos modelos 4C incorporan 5 bandas intercambiables de colores blanco transparente, azul, verde, rojo y amarillo.

Versiones SWAROVSKI: incorporan una elegante banda frontal con cristales Swarovski.



BLANCO



CHAMPAGNE



SILVER

PRESTACIONES - MODELOS

	CZ DESIGN	CRZ DESIGN	CHZ DESIGN
LUZ PILOTO	●	●	●
COMPUERTA ANTIRRETORNO	●	●	●
TEMPORIZADOR REGULABLE (ENTRE 1-30 MIN)		●	●
HUMIDISTATO REGULABLE			●
RODAMIENTOS A BOLAS	●	●	●

CARACTERÍSTICAS TÉCNICAS

Modelo	Potencia absorbida descarga libre (W)	Tensión (V) 50 Hz	Nivel presión sonora (dB(A)) a 3 m *	Caudal en descarga libre (m³/h)	Aislamiento/ Protección	Ø conducto (mm)	Peso (kg)
SILENT-100 DESIGN	8	230	26,5	85	Clase II / IP45	100	0,65

* Medido a descarga libre.

DIMENSIONES (mm)

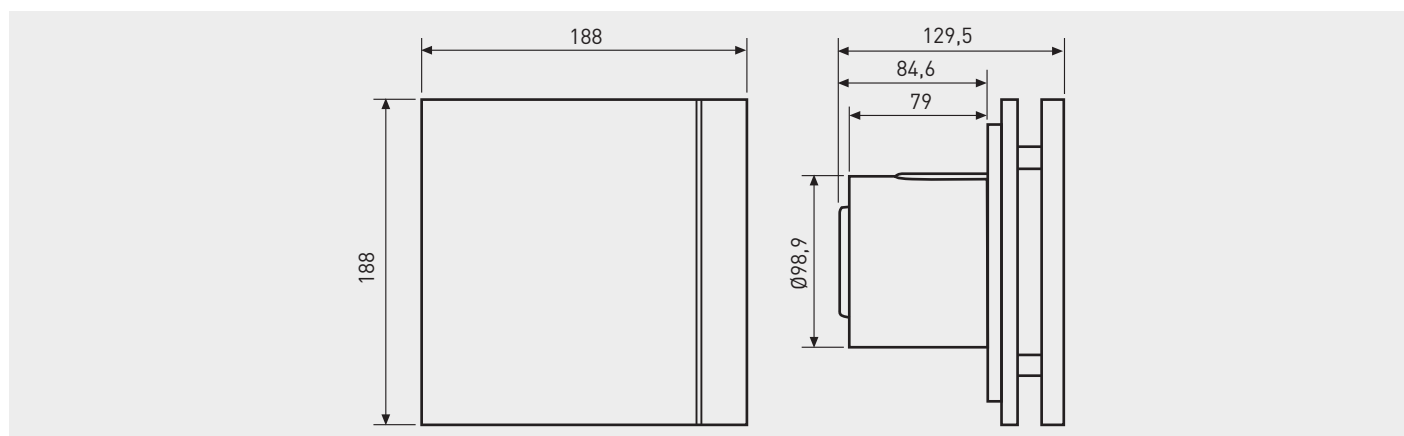

ACCESORIOS



GSA-M0 100
Conducto flexible de aluminio.



GRA-75
Reja exterior de aluminio.



TUBO TELESCÓPICO Y PERSIANA FIJA
(200 a 420 mm)



CX-80/125
Brida de sujeción.



PER-100W
Persiana de sobrepresión.

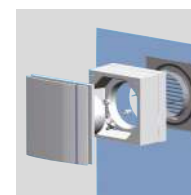

WINDOW KIT 100
Elemento para instalar el extractor en cristal.



Ventiladores helicoidales de bajo nivel sonoro, compuerta antirretorno incorporada, luz piloto de funcionamiento, caudal aproximado de 85 m³/h, motor Brushless de corriente continua, de alto rendimiento y bajo consumo, 230V-50/60Hz, con rodamientos a bolas, montado sobre silent-blocks, IP45, Clase II, con protector térmico, para trabajar a temperaturas de hasta 40°C.

Con un consumo de sólo 5W, los extractores de la serie SILENT-ECOWATT están pensados para ser utilizados en aseos, cuartos de baño y pequeñas estancias, especialmente en instalaciones donde el extractor deba estar muchas horas en funcionamiento, lo que reportará un notable ahorro de energía.



PROTECCIÓN

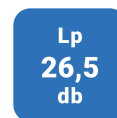

BAJO NIVEL SONORO



EFICIENCIA ENERGÉTICA

KIT SILENT-100 DESIGN 12VDC ECOWATT + CT-12/6

Conjunto compuesto por un extractor SILENT-100 DESIGN 12VDC ECOWATT, modelo MBTS (Muy Baja Tensión de Seguridad), con motor brushless de 12V, Clase III, IP57, y un transformador de seguridad CT-12/6.



KIT SILENT-100 DESIGN 12VDC ECOWATT + CT-12/6



Compuerta antirretorno

Evita la entrada de aire del exterior y las fugas de calefacción, cuando el extractor no está en funcionamiento. Se abre por la presión del aire.



Silent-blocks elásticos

Motor montado sobre silent-blocks elásticos que absorben las vibraciones.

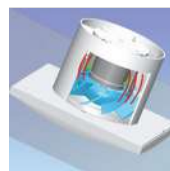

SILENT-100 DESIGN ECOWATT

Sin vibraciones

En el extractor tradicional, las vibraciones del motor se transmiten al entorno. En la serie SILENT son absorbidas por los silent-blocks.



Bandas de colores intercambiables

Incorporan 4 bandas transparentes intercambiables, de colores azul, verde, rojo y amarillo, para adaptarse a cualquier diseño y ambiente.

PRESTACIONES - MODELOS

	CZ	CRZ	CHZ
MOTOR DC	●	●	●
LUZ PILOTO	●	●	●
COMPUERTA ANTIRRETORNO	●	●	●
TEMPORIZADOR REGULABLE		●	●
HUMIDISTATO REGULABLE			●

CARACTERÍSTICAS TÉCNICAS

Modelo	Velocidad (r.p.m.)	Potencia máxima absorbida (W)	Tensión (V) 50/60 Hz	Nivel presión sonora (dB(A)) a 3 m*	Caudal máximo (m³/h)	Aislamiento/ Protección	Ø conducto (mm)	Peso (kg)
SILENT-100 DESIGN ECOWATT	2100	5	230	26,5	85	Clase II / IP45	100	0,65
KIT SILENT-100 DESIGN 12VDC ECOWATT	2100	8	230	29	90	Clase III/IP57 / Clase IIIIP21**	100	0,65 / 0,48**

* Medido a descarga libre.

** CT-12/6.

DIMENSIONES (mm)

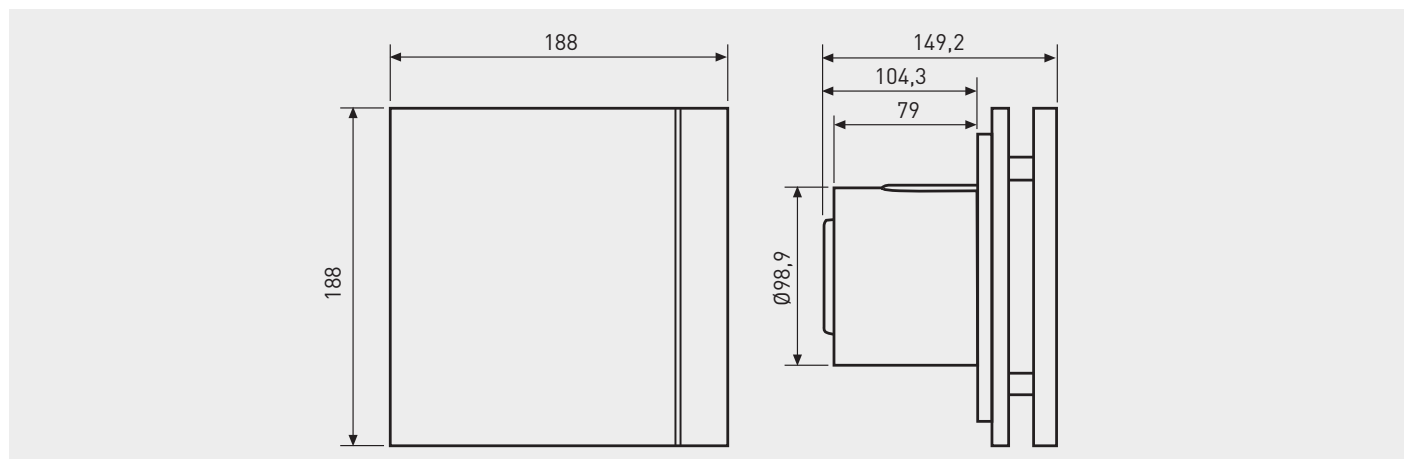

ACCESORIOS



GSA-M0 100
Conducto flexible de aluminio.



GRA-75
Reja exterior de aluminio.



TUBO TELESCÓPICO Y PERSIANA FIJA
(200 a 420 mm)



CX-80/125
Brida de sujeción.



PER-100W
Persiana de sobrepresión.

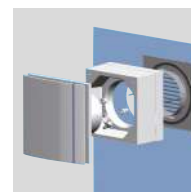

WINDOW KIT 100
Elemento para instalar el extractor en cristal.

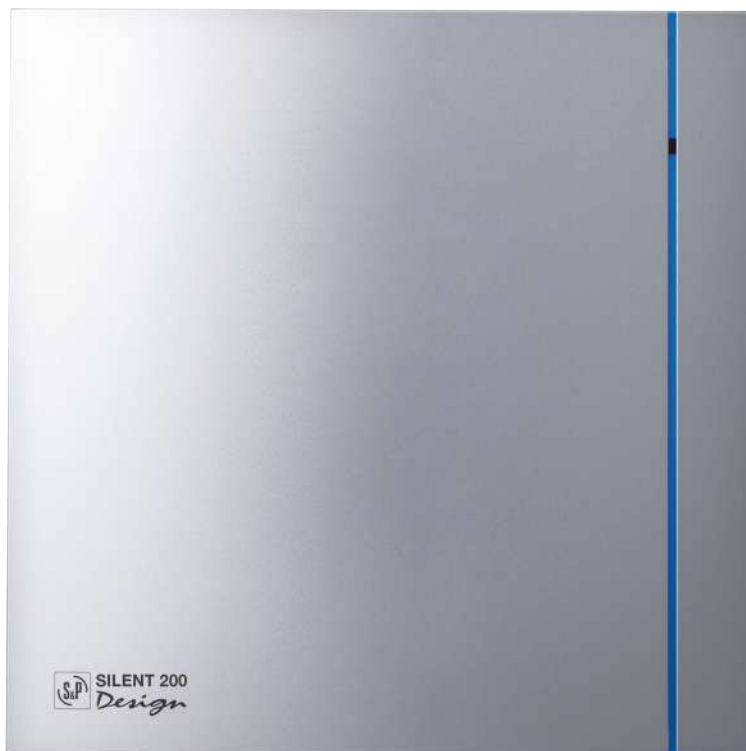

Las versiones SILVER tienen la reja frontal de un atractivo color plata.



Distintos aspectos logrados con las bandas intercambiables de colores.

Ventiladores helicoidales de bajo nivel sonoro, caudal aproximado de 175 m³/h, compuerta antirretorno incorporada, luz piloto de funcionamiento, motor 230V-50Hz con rodamientos a bolas, montado sobre silent-blocks, IP45, Clase II, con protector térmico, para trabajar a temperaturas de hasta 40°C.



BAJO NIVEL SONORO



PROTECCIÓN



EFICIENCIA ENERGÉTICA

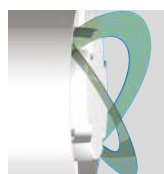

Compuerta antirretorno

Evita la entrada de aire del exterior y las fugas de calefacción, cuando el extractor no está en funcionamiento. Se abre por la presión del aire.



Silent-blocks elásticos

Motor montado sobre silent-blocks elásticos que absorben las vibraciones.

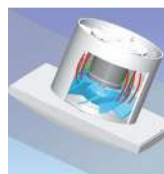

SILENT-200 DESIGN-3C

Sin vibraciones

En el extractor tradicional, las vibraciones del motor se transmiten al entorno. En la serie SILENT son absorbidas por los silent-blocks.

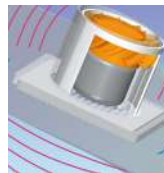

EXTRACTOR TRADICIONAL



Bandas de colores intercambiables

Incorporan 4 bandas transparentes intercambiables, de colores azul, verde, rojo y amarillo, para adaptarse a cualquier diseño y ambiente.

PRESTACIONES - MODELOS

	CZ DESIGN-3C	CRZ DESIGN-3C	CHZ DESIGN-3C
LUZ PILOTO	●	●	●
COMPUERTA ANTIRRETORNO	●	●	●
TEMPORIZADOR REGULABLE (ENTRE 1-30 MIN.)		●	●
HUMIDISTATO REGULABLE			●
RODAMIENTOS A BOLAS	●	●	●
KIT BANDAS 4 COLORES	●	●	●

CARACTERÍSTICAS TÉCNICAS

Modelo	Potencia absorbida descarga libre (W)	Tensión (V) 50 Hz	Nivel presión sonora (dB(A)) a 3 m *	Caudal en descarga libre (m³/h)	Aislamiento/ Protección	Ø conducto (mm)	Peso (kg)
SILENT-200 DESIGN-3C	16	230	35	175	Clase II / IP45	120	0,88

* Medido a descarga libre.

DIMENSIONES (mm)

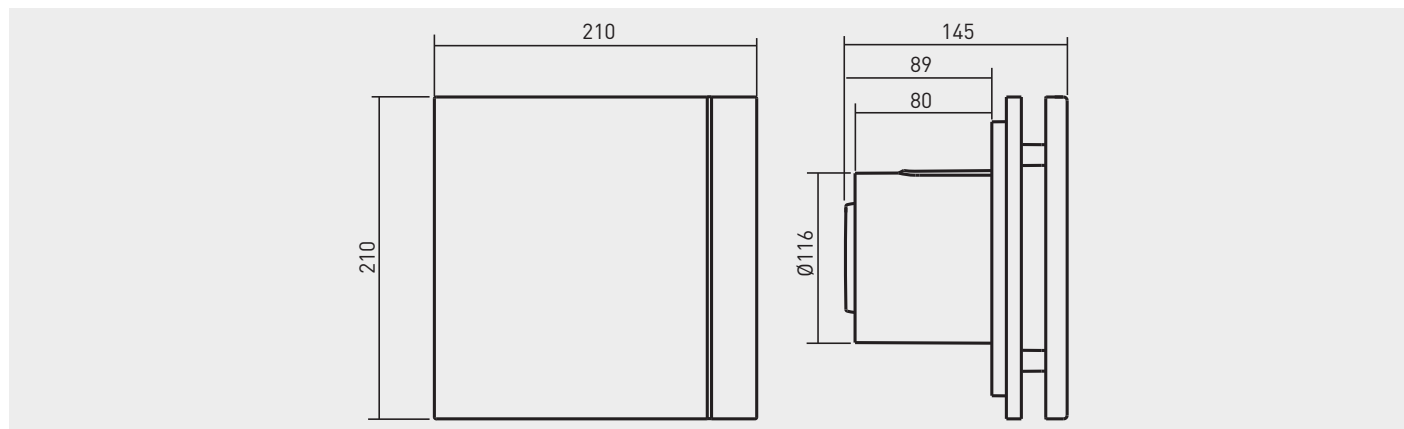

ACCESORIOS



GSA-M0 125
Conducto flexible de aluminio.



GRA-100 GRI-125
Reja exterior de aluminio.

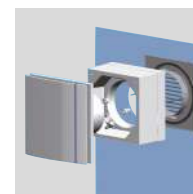

WINDOW KIT 200
Elemento para instalar el extractor en cristal.



CX-125/215
Brida de sujeción.



PER-125W
Persiana de sobrepresión.



Las versiones SILVER tienen la reja frontal de un atractivo color plata.



Distintos aspectos logrados con las bandas intercambiables de colores.

Ventiladores helicoidales de bajo nivel sonoro, caudal aproximado de 250 m³/h, compuerta antirretorno incorporada, luz piloto de funcionamiento, motor 230V-50Hz con rodamientos a bolas, montado sobre silent-blocks, IP45, Clase II, con protector térmico, para trabajar a temperaturas de hasta 40°C.



PROTECCIÓN



Compuerta antirretorno

Evita la entrada de aire del exterior y las fugas de calefacción, cuando el extractor no está en funcionamiento. Se abre por la presión del aire.



Silent-blocks elásticos

Motor montado sobre silent-blocks elásticos que absorben las vibraciones.

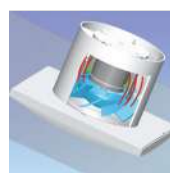

SILENT-300 DESIGN-3C

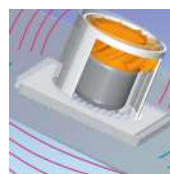

EXTRACTOR TRADICIONAL

Sin vibraciones

En el extractor tradicional, las vibraciones del motor se transmiten al entorno. En la serie SILENT son absorbidas por los silent-blocks.



Bandas de colores intercambiables

Incorporan 4 bandas transparentes intercambiables, de colores azul, verde, rojo y amarillo, para adaptarse a cualquier diseño y ambiente.

PRESTACIONES - MODELOS

	CZ DESIGN-3C	CRZ DESIGN-3C	CHZ DESIGN-3C
LUZ PILOTO	●	●	●
COMPUERTA ANTIRRETORNO	●	●	●
TEMPORIZADOR REGULABLE (ENTRE 1-30 MIN.)		●	●
HUMIDISTATO REGULABLE			●
RODAMIENTOS A BOLAS	●	●	●
KIT BANDAS 4 COLORES	●	●	●

CARACTERÍSTICAS TÉCNICAS

Modelo	Potencia absorbida descarga libre (W)	Tensión (V) 50 Hz	Nivel presión sonora (dB(A)) a 3 m *	Caudal en descarga libre (m³/h)	Aislamiento/ Protección	Ø conducto (mm)	Peso (kg)
SILENT-300 DESIGN-3C	26	230	38	250	Clase II/IP45	150-160	1,5

* Medido a descarga libre.

DIMENSIONES (mm)

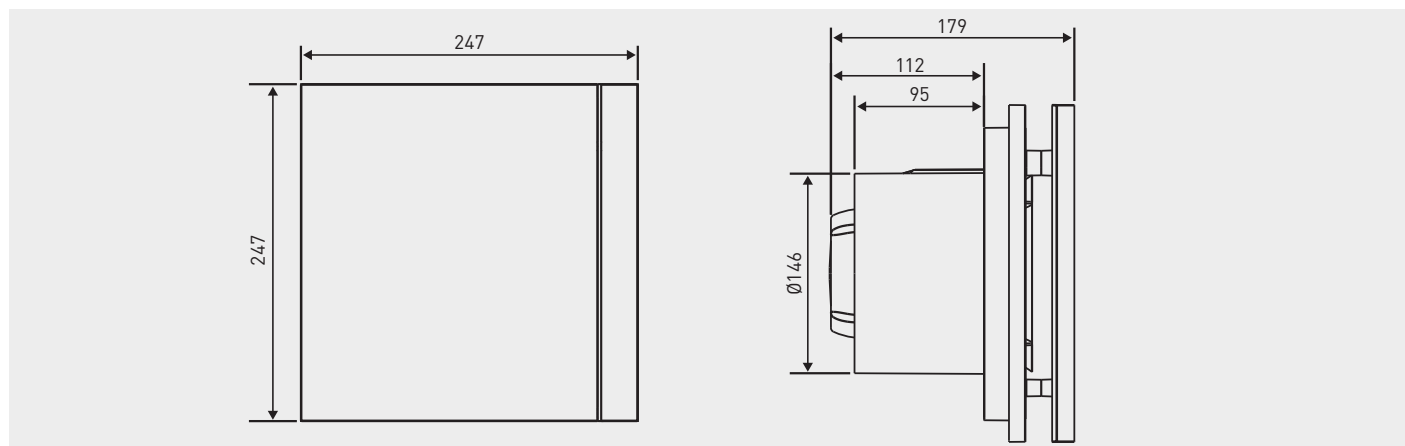

ACCESORIOS



GSA-M0 150
Conducto flexible de aluminio.



GRA-150
Reja exterior de aluminio.



REB
Reguladores electrónicos monofásicos.



CX-125/215
Brida de sujeción.



PER-160W
Persiana de sobrepresión.



Ventiladores helicoidales extraplano, con caudal aproximado de 100 m³/h, compuerta antirretorno incorporada, luz piloto de funcionamiento, motor 230V-50Hz, con rodamientos a bolas (modelos Z), IPX4, Clase II, con protector térmico, para trabajar a temperaturas de hasta 40°C.



Compuerta antirretorno

Evita la entrada de aire del exterior y las fugas de calefacción, cuando el extractor no está en funcionamiento. Se abre por la presión del aire.

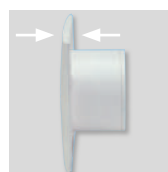

Reja frontal extraplana



Modelos con detector de presencia.

PRESTACIONES - MODELOS

	C	CZ	CR	CRZ	CH	CHZ	CD	CDZ
LUZ PILOTO	●	●	●	●	●	●	●	●
COMPUERTA ANTIRRETORNO	●	●	●	●	●	●	●	●
TEMPORIZADOR REGULABLE			●	●	●	●	●	●
HUMIDISTATO REGULABLE					●	●		
DETECTOR DE PRESENCIA							●	●
RODAMIENTOS A BOLAS		●		●		●		●

CARACTERÍSTICAS TÉCNICAS

Modelo	Velocidad (r.p.m.)	Potencia absorbida descarga libre (W)	Tensión (V) 50 Hz	Nivel presión sonora (dB(A)) a 1,5 m *	Caudal en descarga libre (m³/h)	Aislamiento/ Protección	Ø conducto (mm)	Peso (kg)
DECOR-100	2500	13	230	40	95	Clase II / IPX4	100	0,44

* Medido a descarga libre.

DIMENSIONES (mm)

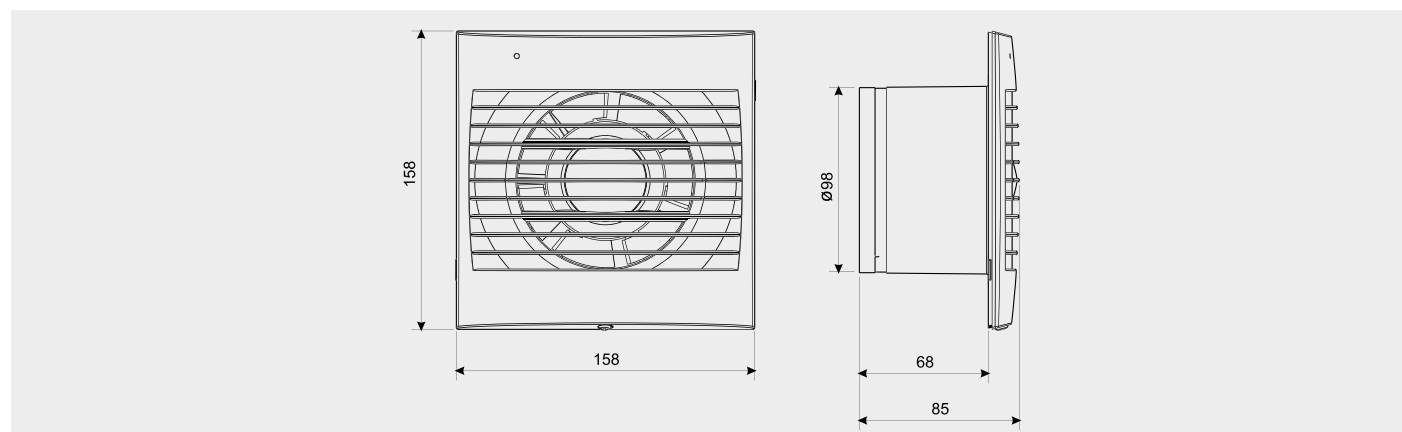

ACCESORIOS



GSA-100
Conducto flexible de aluminio.



GRA-75
Reja exterior de aluminio.



TUBO TELESCÓPICO Y PERSIANA FIJA
(200 a 420 mm)



CX-80/125
Brida de sujeción.



PER-100W
Persiana de sobrepresión.

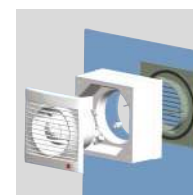

WINDOW KIT 100
Elemento para instalar el extractor en cristal.

DECOR-100 CD
DECOR-100 CDZ



Están provistos de un detector de presencia.
El aparato se pone en funcionamiento de manera automática cuando detecta movimiento hasta una distancia máxima de 4 metros.
Dispone también de temporizador regulable entre 1 y 30 minutos, periodo durante el cual el aparato seguirá funcionando tras la detección del movimiento.



Ventiladores helicoidales extraplano, con caudal aproximado de 200 m³/h, compuerta antirretorno incorporada, luz piloto de funcionamiento, motor 230V-50Hz, con rodamientos a bolas (modelos Z), IPX4, Clase II, con protector térmico incorporado.



Compuerta antirretorno

Evita la entrada de aire del exterior y las fugas de calefacción, cuando el extractor no está en funcionamiento. Se abre por la presión del aire.



Reja frontal extraplana



Extractores adecuados para instalar en baños de 8 a 15 m².

Modelos con humidistato.

PRESTACIONES - MODELOS

	C	CZ	CR	CRZ	CH	CHZ
LUZ PILOTO	●	●	●	●	●	●
COMPUERTA ANTIRRETORNO	●	●	●	●	●	●
TEMPORIZADOR REGULABLE			●	●	●	●
HUMIDISTATO REGULABLE					●	●
RODAMIENTOS A BOLAS		●		●		●

CARACTERÍSTICAS TÉCNICAS

Modelo	Velocidad (r.p.m.)	Potencia absorbida descarga libre (W)	Tensión (V) 50 Hz	Nivel presión sonora (dB(A)) a 1,5 m *	Caudal en descarga libre (m³/h)	Aislamiento/ Protección	Ø conducto (mm)	Peso (kg)
DECOR-200	2500	20	230	45	185	Clase II / IPX4	120	0,8

* Medido a descarga libre.

DIMENSIONES (mm)

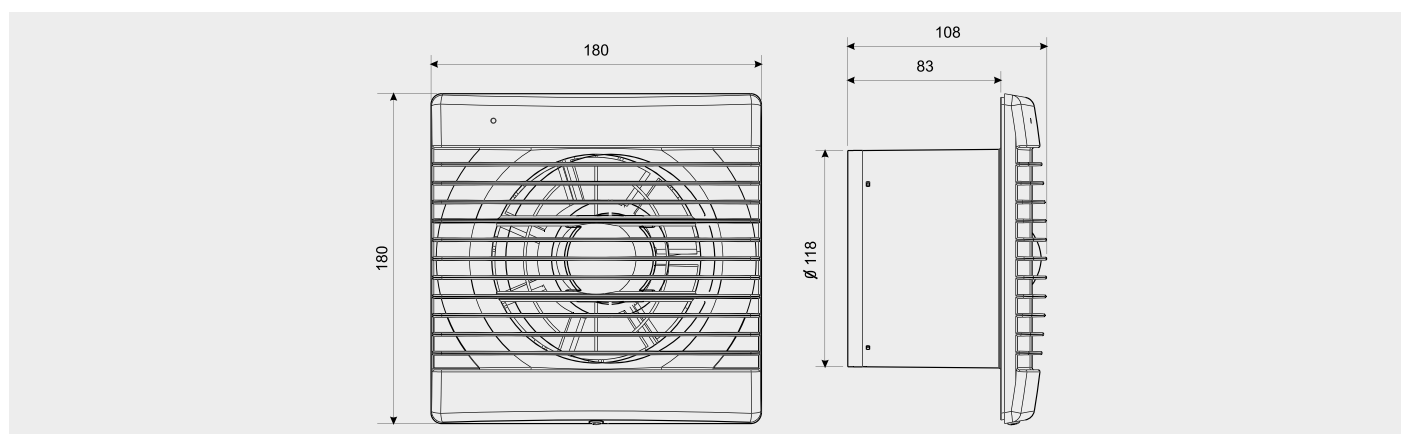

ACCESORIOS



GSA-125
Conducto flexible de aluminio.



GRA-100
GRI-125
Reja exterior de aluminio.



PER-125W
Persiana de sobrepresión.

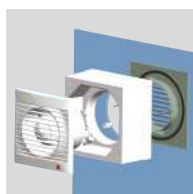

WINDOW KIT 200
Elemento para instalar el extractor en cristal.



Ventiladores helicoidales extraplano, con caudal aproximado de 300 m³/h, compuerta antirretorno incorporada, luz piloto de funcionamiento, motor 230V-50Hz, con rodamientos a bolas (modelos Z), IPX4. Clase II, con protector térmico incorporado.



Compuerta antirretorno

Evita la entrada de aire del exterior y las fugas de calefacción, cuando el extractor no está en funcionamiento. Se abre por la presión del aire.



Reja frontal extraplana



Extractores adecuados para instalar en estancias de 15 a 25 m².

Modelos con humidistato.

PRESTACIONES - MODELOS

	S	C	CZ	R	CR	CRZ	H	CH	CHZ
LUZ PILOTO	●	●	●	●	●	●	●	●	●
COMPUERTA ANTIRRETORNO		●	●		●	●		●	●
TEMPORIZADOR REGULABLE				●	●	●	●	●	●
HUMIDISTATO REGULABLE							●	●	●
RODAMIENTOS A BOLAS			●			●			●

CARACTERÍSTICAS TÉCNICAS

Modelo	Velocidad (r.p.m.)	Potencia máxima absorbida (W)	Tensión (V) 50 Hz	Nivel presión sonora (dB(A)) a 1,5 m*	Caudal en descarga libre (m³/h)	Aislamiento/ Protección	Ø conducto (mm)	Peso (kg)
DECOR-300	2240	23	230	46	250	Clase II / IPX4	150	1,44

* Medido a descarga libre.

DIMENSIONES (mm)

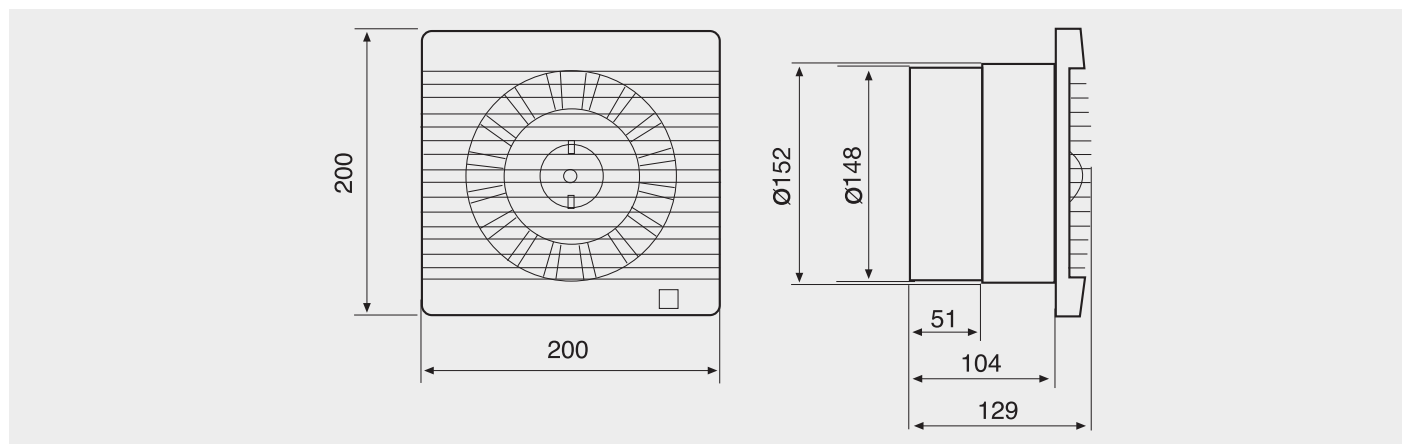

ACCESORIOS



GSA-150
Conducto flexible de aluminio.



GRA-150
Reja exterior de aluminio.



PER-160W
Persiana de sobrepresión.



REB
Reguladores electrónicos monofásicos.



EDM-80 N

Ventiladores helicoidales con caudal aproximado de 80 m³/h, motor 230V-50Hz, IP44 (1), Clase II, con protector térmico, para trabajar a temperaturas de hasta 40°C.

(1) Modelos L: IPX4

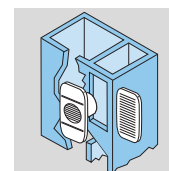

Instalación EDM-80 L

Los modelos EDM-80L están diseñados para sustituir las rejillas de ventilación rectangulares.



EDM-80 L

PRESTACIONES - MODELOS

	N	NZ	NT	NTZ	L	LZ	LR	LRZ
DIRECTRICES DE DESCARGA	●	●	●	●				
TEMPORIZADOR FIJO 8 MIN.			●	●				
TEMPORIZADOR REGULABLE							●	●
DISEÑO ADAPTABLE A REJAS DE VENTILACIÓN RECTANGULARES					●	●	●	●
RODAMIENTOS A BOLAS		●		●		●		●

CARACTERÍSTICAS TÉCNICAS

Modelo	Velocidad (r.p.m.)	Potencia absorbida descarga libre (W)	Tensión (V) 50 Hz	Nivel presión sonora (dB(A)) a 1,5 m *	Caudal en descarga libre (m³/h)	Aislamiento/ Protección	Ø conducto (mm)	Peso (kg)
EDM-80 N	2350	9	230	33	80	Clase II / IP44	100	0,4
EDM-80 L	2300	13	230	33	80	Clase II / IP44	100	0,4

* Medido a descarga libre.

DIMENSIONES (mm)

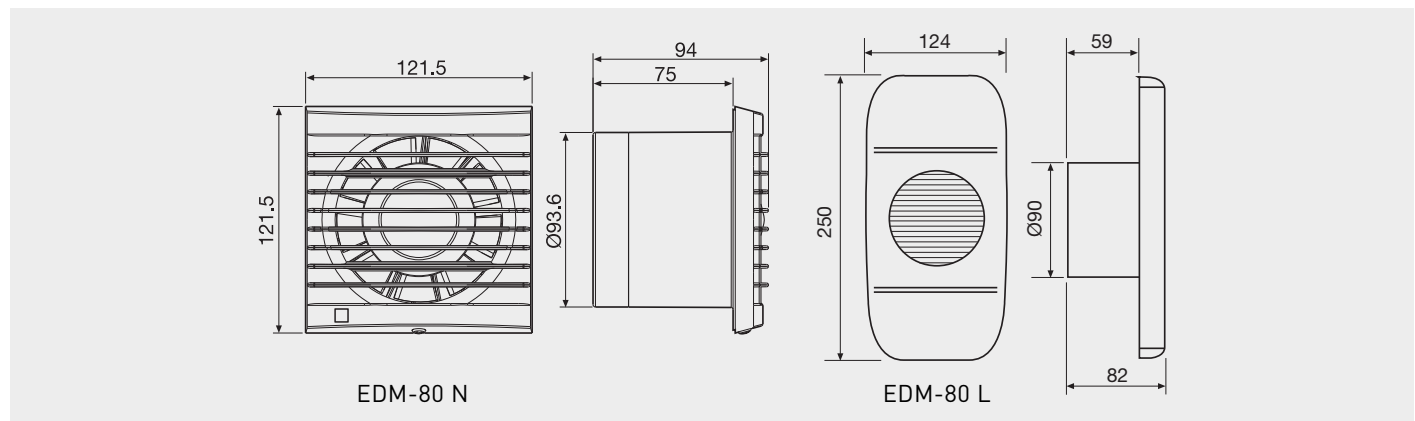

ACCESORIOS



GSA-100
Conducto flexible de aluminio.



GRA-75
Reja exterior de aluminio.



TUBO TELESCÓPICO Y PERSIANA FIJA
(200 a 420 mm)



CX-80/125
Brida de sujeción.



PER-100W
Persiana de sobrepresión.

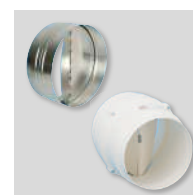

CAR-100 CM-130
Compuertas antirretorno.



Ventiladores helicoidales, con caudal aproximado de 100 m³/h, luz piloto de funcionamiento (1), motor 230V-50Hz, IP44 (2), Clase II (3), con protector térmico, para trabajar a temperaturas de hasta 40°C.

(1) Excepto modelo S

(2) Versiones H: IP30

(3) Versiones 12V: IP57, Clase III



Persiana automática
Evita la entrada de aire del exterior y las fugas de calefacción cuando el extractor no está en funcionamiento.

PRESTACIONES - MODELOS

	S	T	C	CT
LUZ PILOTO		•	•	•
TEMPORIZADOR FIJO		•		•
PERSIANA AUTOMÁTICA			•	•

CARACTERÍSTICAS TÉCNICAS

Modelo	Velocidad (r.p.m.)	Potencia absorbida descarga libre (W)	Tensión (V) 50 Hz	Nivel presión sonora (dB(A)) a 1,5 m **	Caudal en descarga libre (m ³ /h)	Aislamiento/ Protección	Ø conducto (mm)	Peso (kg)
EDM-100	2450	13***	230	40	95	Clase II / IP44*	100	0,48

* Versiones H: IP40.

** Medido a descarga libre.

*** Versiones C: 17W.

DIMENSIONES (mm)

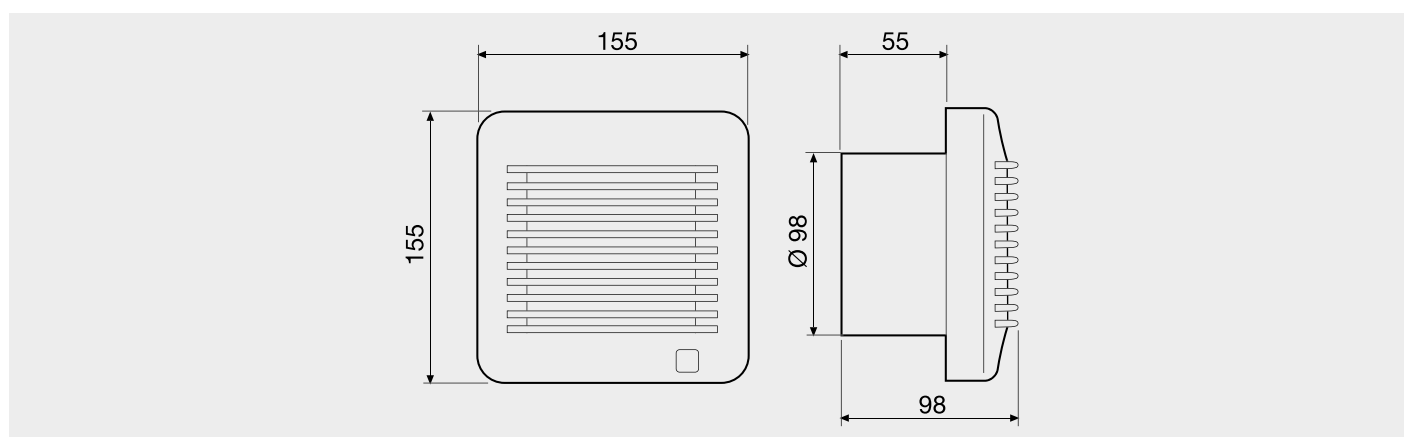

ACCESORIOS



GSA-100
Conducto flexible
de aluminio.



GRA-75
Reja exterior
de aluminio.



**TUBO
TELESCÓPICO Y
PERSIANA FIJA**
(200 a 420 mm)



CX-80/125
Brida de sujeción.



PER-100W
Persiana de
sobrepresión.



**CAR-100
CM-130**
Compuertas
antirretorno.



Ventiladores centrífugos concebidos para funcionamiento continuo a caudal constante y velocidad lenta, con posibilidad de pasar a velocidad rápida mediante interruptor (modelos S,T) o humidistato incorporado en el aparato (modelos H,M).

Aseguran la renovación permanente de aire en viviendas unifamiliares.

Equipados con motor brushless EC de corriente continua, de rotor externo, de alto rendimiento y bajo consumo, alimentación 90/260V-50/60Hz, protección IPX4, aislamiento Clase II, con rodamientos a bolas, montado sobre silent-blocks elásticos.

Incorporan un filtro desmontable y lavable, montado en la aspiración y fabricado en malla de plástico.

La velocidad mínima, que asegura el caudal constante de 15, 22, 30, 36, 45 o 54 m³/h, es ajustable mediante microconmutador ubicado en el circuito impreso. Están concebidos para ser conectados a conductos de 100 mm de diámetro y pueden ser instalados tanto en pared como en techo.

Por su bajo consumo, los extractores de la serie ECOAIR DESIGN están pensados para ser utilizados en aseos, cuartos de baño y pequeñas estancias, especialmente en instalaciones donde el extractor deba estar en funcionamiento permanentemente, lo que reportará un notable ahorro de energía.



MOTOR DE CORRIENTE CONTINUA

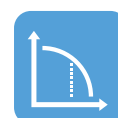

FUNCIONAMIENTO PERMANENTE

CAUDAL CONSTANTE



BAJO NIVEL SONORO



EFICIENCIA ENERGÉTICA



Rodete centrífugo

De álabes hacia adelante, con muy bajo nivel sonoro.



Silent-blocks elásticos

Motor montado sobre silent-blocks elásticos: absorben las vibraciones y evitan el ruido radiado.

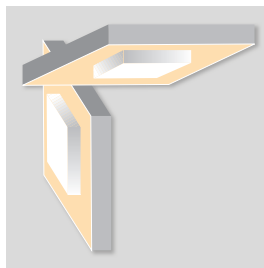

Instalación en pared o techo



Filtro en aspiración

Filtro desmontable y lavable, fabricado en malla de plástico, para proteger el ventilador de la suciedad.



Distintos aspectos logrados con las bandas intercambiables de colores.



Bandas de colores intercambiables

Incorporan 4 bandas transparentes intercambiables, de colores azul, verde, rojo y amarillo, para adaptarse a cualquier diseño y ambiente.

CARACTERÍSTICAS TÉCNICAS

Modelo	Caudal constante		Potencia absorbida (W)		SFP* (W/m³/s)	Nivel presión sonora (dB(A))**		Peso (kg)
	(m³/h)	l/s	mín.	máx.		mín.	máx.	
ECOAIR DESIGN ECOWATT	15	4	1,5	4,6	360	<20	<20	0,57
	22	6	1,8	4,7	290	<20	22	
	30	9	2,2	5,1	260	<20	25	
	36	10	2,7	5,5	270	21	27	
	45	13	3,5	6,0	310	25	30	
	54	15	4,3	6,8	360	30	32	
	Caudal máximo - mediante interruptor							
	65	18	4,3	7,2	410	32	32	

* Con un conducto de 2,5 m. de longitud, de 100 mm de diámetro, 2 codos de 90° y una reja GR-100 en la descarga (máx 20 Pa).

** Medido a 4 m. de distancia, en campo libre. El máximo nivel de presión es un valor medido con una pérdida de carga de 40Pa.

PRESTACIONES - MODELOS

	S	T	H	M
MOTOR DC	•	•	•	•
CAUDAL CONSTANTE	•	•	•	•
VELOCIDAD RÁPIDA MEDIANTE INTERRUPTOR	•	•		
VELOCIDAD RÁPIDA MEDIANTE HUMIDISTATO REGULABLE			•	•
VELOCIDAD RÁPIDA MEDIANTE INTERRUPTOR DE CADENA				•
VELOCIDAD RÁPIDA TEMPORIZADA, REGULABLE (ENTRE 1 Y 30 MINUTOS)		•	•	•

DIMENSIONES (mm)

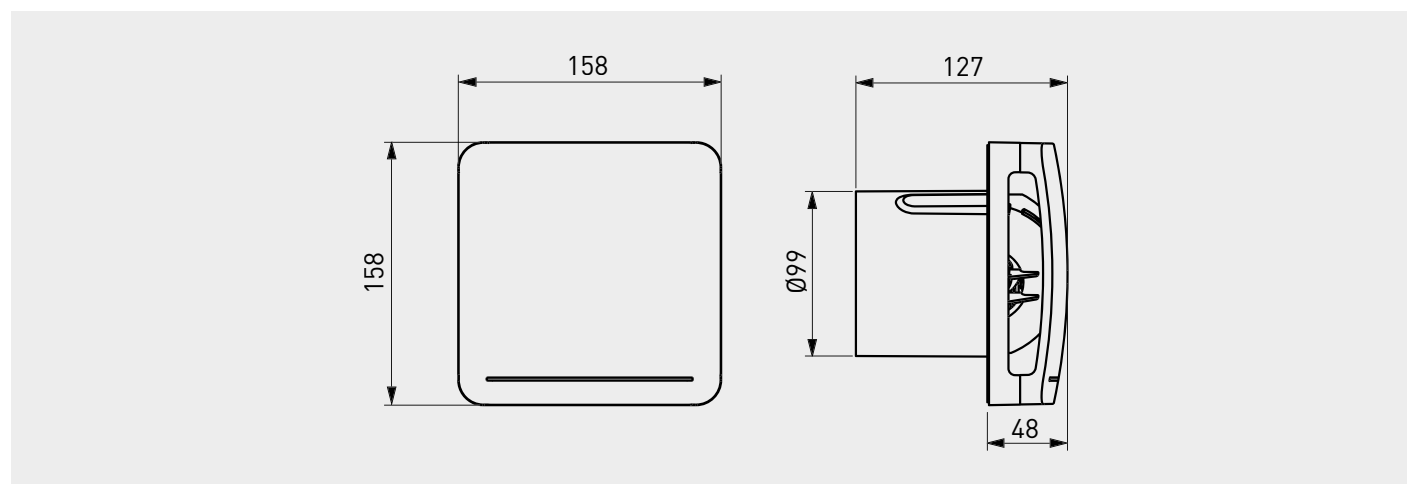

ACCESORIOS



GSA-100
Conducto flexible de aluminio.



GR-100
Reja de plástico.



GRA-75
Reja exterior de aluminio.



Ventiladores centrífugos domésticos concebidos para trabajar con 2 funcionamiento distintos:

- Funcionamiento continuo a velocidad lenta ajustable, y a velocidad rápida controlable mediante interruptor exterior o interno, según modelos.
- Funcionamiento intermitente a velocidad ajustable.

Equipados con motor brushless EC de corriente continua, de rotor externo, de alto rendimiento y bajo consumo, alimentación 90/260V-50/60Hz, protección IPX4, aislamiento Clase II, con rodamientos a bolas, montado sobre silent-blocks elásticos.

Pueden ser instalados tanto en pared como en techo, conectados a conductos de Ø 100 mm. Incorporan un filtro desmontable y lavable, montado en la aspiración y fabricado en malla de plástico.

5 modelos disponibles

ECOAIR SLC:

Funcionamiento continuo: el extractor funciona a la velocidad lenta ajustada y puede pasar a velocidad rápida mediante interruptor exterior.

Funcionamiento intermitente: el extractor se pone en marcha a la velocidad ajustada mediante el interruptor exterior.

ECOAIR TLC:

Funcionamiento continuo: con el mismo funcionamiento que el modelo SLC, con temporización ajustable de la velocidad rápida, entre 1 y 30 minutos.

Funcionamiento intermitente: la temporización permite al extractor seguir funcionando una vez accionado el interruptor.

ECOAIR HLC:

Funcionamiento continuo: el paso a la velocidad rápida se hace automáticamente cuando el nivel de humedad en el local supera el valor ajustado. Se puede accionar mediante interruptor exterior. Incorpora temporización. Funcionamiento intermitente: el extractor se pone en marcha automáticamente cuando el nivel de humedad en el local es superior al valor ajustado. Se puede accionar mediante interruptor exterior. Integra temporización y función "intervalo".

ECOAIR MLC:

funcionamiento idéntico al modelo HLC, pero con interruptor de cordel integrado, en lugar de interruptor externo.

ECOAIR DLC:

Funcionamiento continuo: el extractor pasa a velocidad rápida mediante detector PIR y sigue funcionando el tiempo fijado por la temporización.

Funcionamiento intermitente: el extractor se pone en marcha automáticamente cuando detecta movimiento a través del PIR y sigue funcionando según el plazo fijado por la temporización.

KIT ECOAIR LC 17VDC + CT-17/18 ECOWATT

Conjunto MBTS (Muy Baja Tensión de Seguridad), compuesto por un extractor ECOAIR DESIGN 17V y un transformador de seguridad CT-17/18. Kit especialmente diseñado para trabajar dentro de la zona de seguridad al funcionar a una tensión de 17V. ECOAIR DESIGN: 17VDC, IP57, Clase III. CT-17/18: 230V-50/60Hz, IPX4, Clase II.



MOTOR DE CORRIENTE CONTINUA



BAJO NIVEL SONORO



FUNCIONAMIENTO PERMANENTE



EFICIENCIA ENERGÉTICA



CAUDAL CONSTANTE



Rodete centrífugo

De álabes hacia adelante, con muy bajo nivel sonoro.



Silent-blocks elásticos

Motor montado sobre silent-blocks elásticos: absorben las vibraciones y evitan el ruido radiado.

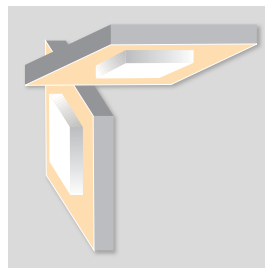

Instalación en pared o techo



Filtro en aspiración

Filtro desmontable y lavable, fabricado en malla de plástico, para proteger el ventilador de la suciedad.



Distintos aspectos logrados con las bandas intercambiables de colores.



Bandas de colores intercambiables

Incorporan 4 bandas intercambiables, de colores azul, verde, rojo y amarillo, para adaptarse a cualquier diseño y ambiente.

CARACTERÍSTICAS TÉCNICAS

Modelo	Velocidad	Caudal a descarga libre		Tensión (V)	Potencia absorbida máxima (W)	SFP (W/m³/h)	Nivel presión sonora* (dB(A))	Protección / Aislamiento	Peso (kg)
		(m³/h)	(l/s)						
ECOAIR LC ECOWATT	Mínima	15	4	90/260V-50/60Hz	0,8	0,05	<20	IPX4 / Clase II	0,57
	Máxima	60	17		5,6	0,09	32		

* Medido a 4 m. de distancia, al máximo caudal, en campo libre.

PRESTACIONES - MODELOS

	SLC	TLC	HLC	MLC	DLC
MOTOR DC	●	●	●	●	●
FUNCIONAMIENTO CONTINUO + BOOST	●	●	●	●	●
FUNCIONAMIENTO INTERMITENTE	●	●	●	●	●
VELOCIDAD AJUSTABLE	●	●	●	●	●
TEMPORIZADOR REGULABLE		1-30 min.	1-30 min.	1-30 min.	1-30 min.
HIGROSTATO REGULABLE			●	●	
INTERRUPTOR INTERNO DE CADENA				●	
DETECTOR DE PRESENCIA					●
COMPUERTA ANTIRRETORNO*	●	●	●	●	●

* Suministrada sin montar. Debe ser instalada cuando el aparato vaya a ser usado en funcionamiento intermitente.

DIMENSIONES (mm)

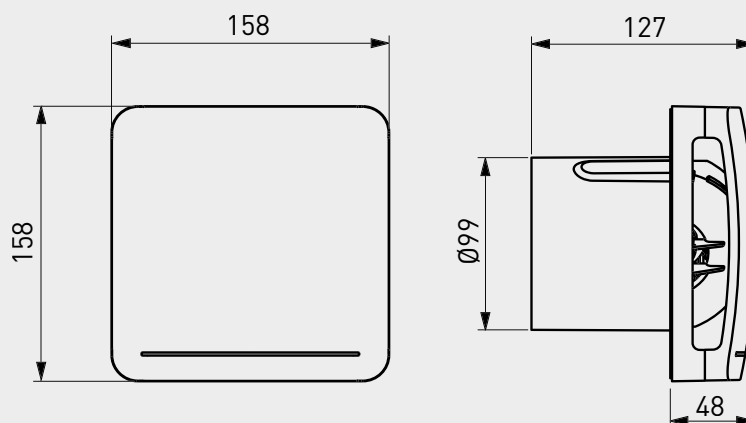

ACCESORIOS



GSA-100
Conducto flexible de aluminio.



GRA-75
Reja exterior.



PER-100W
Persiana de sobrepresión.



Ventiladores helicocentrífugos in-line de bajo perfil, extremadamente silenciosos, certificados (modelos 350, 500, 800 y 1000) por la Noise Abatement Society (Asociación para la reducción del ruido), fabricados en material plástico, con elementos acústicos (estructura interna perforada que direcciona las ondas sonoras, y aislamiento interior fonoabsorbente que amortigua el ruido radiado) (1), cuerpo-motor desmontable sin necesidad de tocar los conductos, juntas de goma en impulsión y descarga para absorber las vibraciones, caja de bornes externa orientable 360°, IP44, motor 230V-50Hz, de 2 o 3 velocidades, según modelo, regulables por variación de tensión, Clase B, rodamientos a bolas de engrase permanente, condensador (2) y protector térmico.

(1) Excepto TD-160/100N SILENT, que incorpora sistema de motor flotante, montado sobre silent-blocks elásticos, patentado por S&P.

(2) Excepto modelo TD-160/100N SILENT.

Otros datos

Especialmente indicados en aquellos lugares donde trabajan personas y el bajo nivel sonoro se convierte en un elemento esencial para el confort.

Modelos TD-SILENT-T

Incorporan temporizador regulable entre 1 y 30 minutos.

Disponen de motor de 1 o 3 velocidades, según modelo, no regulable.



(Modelos 350, 500, 800 y 1000)

MODELOS 250 A 1000



Bajo perfil

El bajo perfil de los ventiladores de la gama TD-SILENT hace que sean el producto ideal para instalaciones donde la altura es muy reducida, como en el caso de los falsos techos.

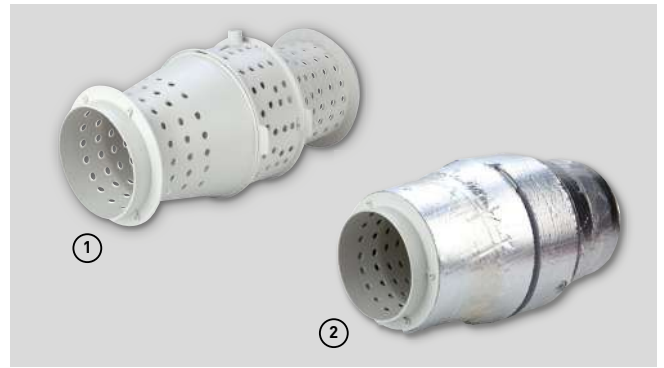

Elementos acústicos

- ① Estructura interna perforada que direcciona las ondas sonoras.
- ② Aislamiento interior fonoabsorbente que amortigua el ruido radiado.



Fácil mantenimiento

Conjunto cuerpo-motor desmontable, para reparación o limpieza, sin necesidad de tocar los conductos. Las bridas de sujeción de plástico simplifican la operación.

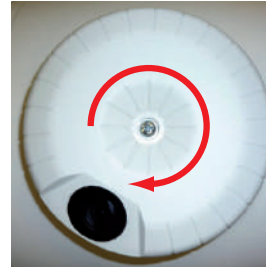

Caja de bornes orientable 360°

Caja de bornes con tapa orientable 360°, para facilitar la entrada del cable de alimentación.



Juntas flexibles

Bocas de aspiración y descarga con juntas flexibles en material plástico de alta calidad, que absorben las vibraciones.



MODELOS CON TEMPORIZADOR

Los modelos TD-SILENT-T incorporan temporizador regulable entre 1 y 30 minutos. Disponen de motor de 1 o 3 velocidades, según modelo, no regulable. Los modelos de 3 velocidades son temporizables, únicamente, a velocidad rápida.



Pie soporte

Pie soporte para instalación mural o cenital que incorpora las bridas de sujeción al cuerpo-motor.

Fácil montaje



Aflojar y abrir las bridas de ambas bocas.

Separar el cuerpo motor.

Retirar la tapa de bornes orientable.

Realizar las conexiones.

Montar de nuevo, apretando ambas bridas de sujeción.

MODELO 160



SILENT-BLOCKS ELÁSTICOS
El modelo TD-160/100N SILENT incorpora sistema de motor flotante, montado sobre **silent-blocks elásticos**, patentado por S&P.



CARACTERÍSTICAS TÉCNICAS

TD-SILENT	Velocidad (r.p.m.)	Potencia absorbida máxima (W)	Intensidad absorbida máxima (A)	Caudal en descarga libre (m³/h)	Nivel de presión sonora* (dB(A))	Temperatura de trabajo (°C)	Peso (kg)	Ø Conducto (mm)	Interruptor de 3 velocidades opcional	Regulador de tensión opcional
TD-160/100 N SILENT	2400	29	0,17	180	24	-20/+40	1,4	100	COM-2 REGUL-2	RMB-1,5 REB-1
	2200	18	0,11	150	22					
TD-250/100 SILENT	2210	27	0,12	250	25	-20/+40	5,4	100	COM-2 REGUL-2	RMB-1,5 REB-1
	1680	21	0,1	200	20					
TD-350/125 SILENT	2100	27	0,12	330	23	-20/+40	5	125	COM-2 REGUL-2	RMB-1,5 REB-1
	1650	21	0,1	260	18					
TD-500/150-160 SILENT 3V	2480	59	0,26	550	27	-20/+60	6	150/160	COM-3 INTER 4P	RMB-1,5 REB-1
	2060	50	0,22	450	22					
	1610	45	0,2	350	17					
TD-800/200 SILENT 3V	2170	102	0,5	910	28	-20/+60	8,7	200	COM-3 INTER 4P	RMB-1,5 REB-1
	1870	92	0,47	780	24					
	1660	90	0,46	690	22					
TD-1000/200 SILENT 3V	2450	130	0,55	1.040	29	-20/+60	8,7	200	COM-3 INTER 4P	RMB-1,5 REB-1
	2210	127	0,55	910	27					
	1920	122	0,53	790	24					

* Nivel de presión sonora, radiado a 3 metros en campo libre, con tubos rígidos en aspiración y descarga.

TD-SILENT T	Velocidad (r.p.m.)	Potencia absorbida máxima (W)	Intensidad absorbida máxima (A)	Caudal en descarga libre (m³/h)	Nivel de presión sonora* (dB(A))	Temperatura de trabajo (°C)	Peso (kg)	Ø Conducto (mm)
TD-160/100 NT SILENT	2400	29	0,17	180	24	-20/+40	1,4	100
TD-250/100 SILENT T	2140	28	0,12	250	25	-20/+40	5,4	100
TD-350/125 SILENT T	2050	26	0,11	330	23	-20/+40	5	125
	2590	53	0,21	560	27	-20/+60	6	150
TD-500/150-160 SILENT T 3V	2150	44	0,19	470	22			
	1820	41	0,18	390	17			
TD-800/200 SILENT T 3V	2170	102	0,5	910	28	-20/+60	8,7	200
	1870	92	0,47	780	24			
	1660	90	0,46	690	22			
TD-1000/200 SILENT T 3V	2450	130	0,55	1.040	29	-20/+60	8,7	200
	2210	127	0,55	910	27			
	1920	122	0,53	790	24			

* Nivel de presión sonora, radiado a 3 metros en campo libre, con tubos rígidos en aspiración y descarga.

DIMENSIONES (mm)

TD-160/100 N SILENT

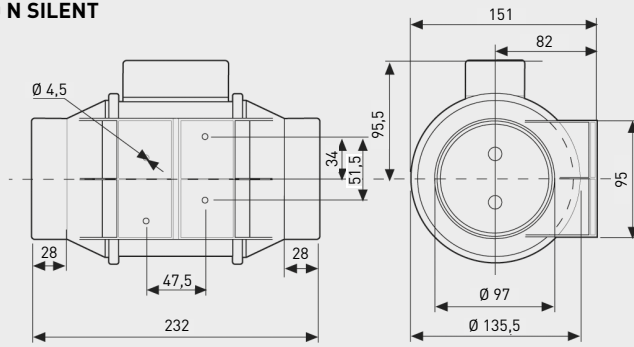

TD-SILENT 250 a 1000

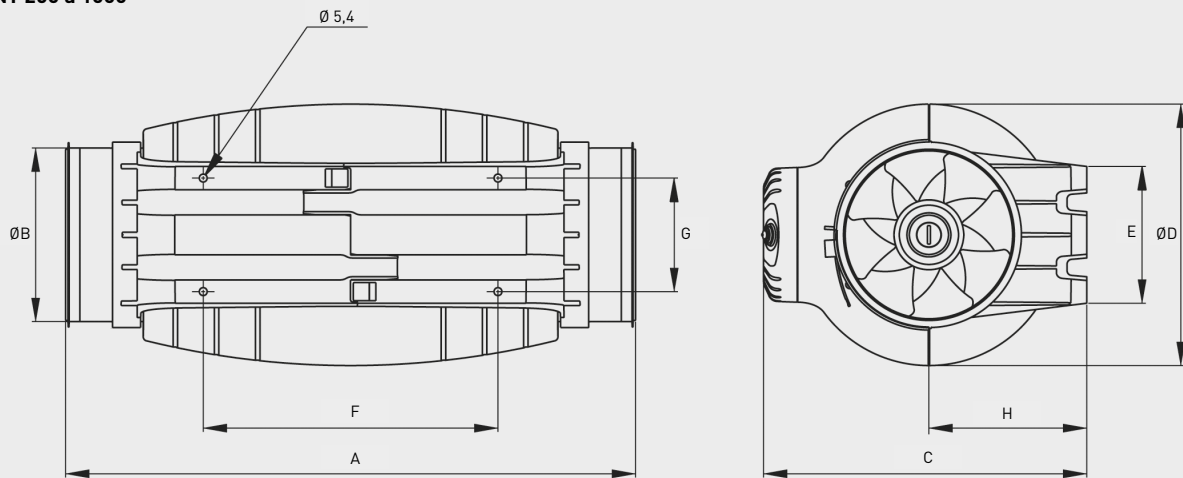

	A	ØB	C	ØD	E	F	G	H
TD-250/100	575	97	252	204	100	250	83	121
TD-350/125	462	123	252	204	100	250	83	121
TD-500/150-160*	484	147	274	221	116	250	96	134
TD-800/200	568	198	327	264	145	340	129	164
TD-1000/200	568	198	327	264	145	340	129	164

* Se suministra una junta de goma adicional para instalaciones en conductos de 160 mm.

CASOS PRÁCTICOS DE INSTALACIÓN DE LA SERIE TD-SILENT

La gama TD-SILENT permite solucionar gran número de problemas de ventilación, especialmente en aquellos lugares donde trabajan personas y el bajo nivel sonoro se convierte en un elemento esencial para el confort.

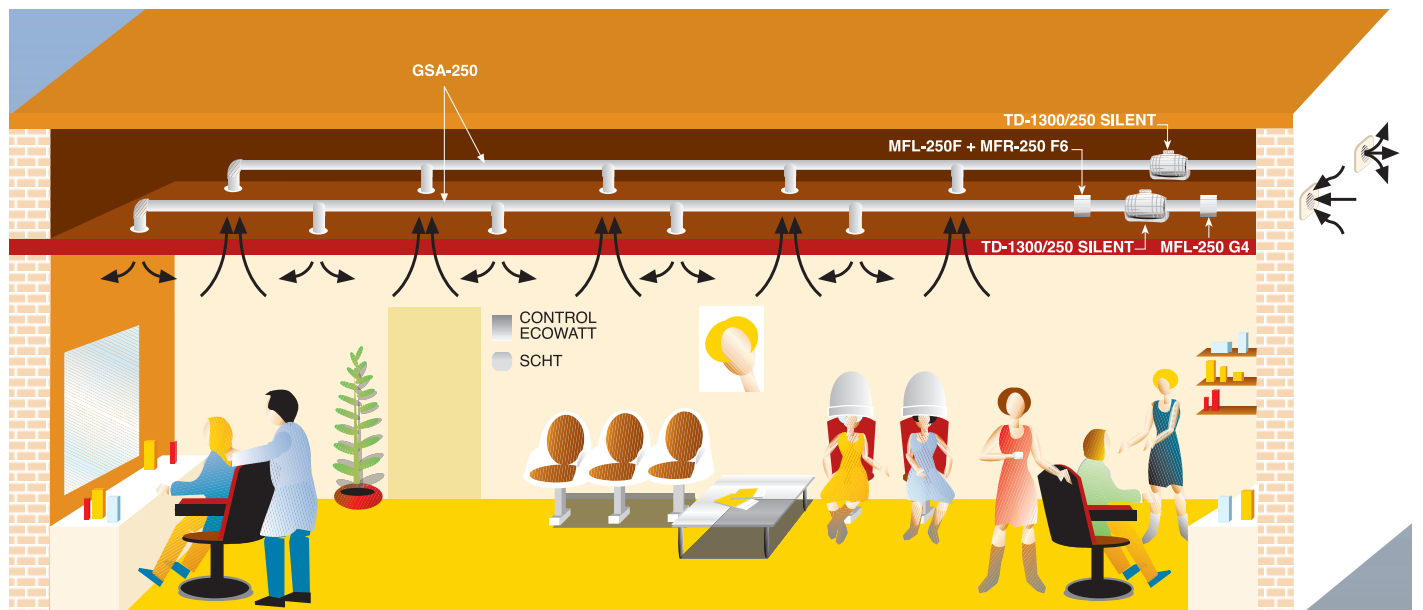
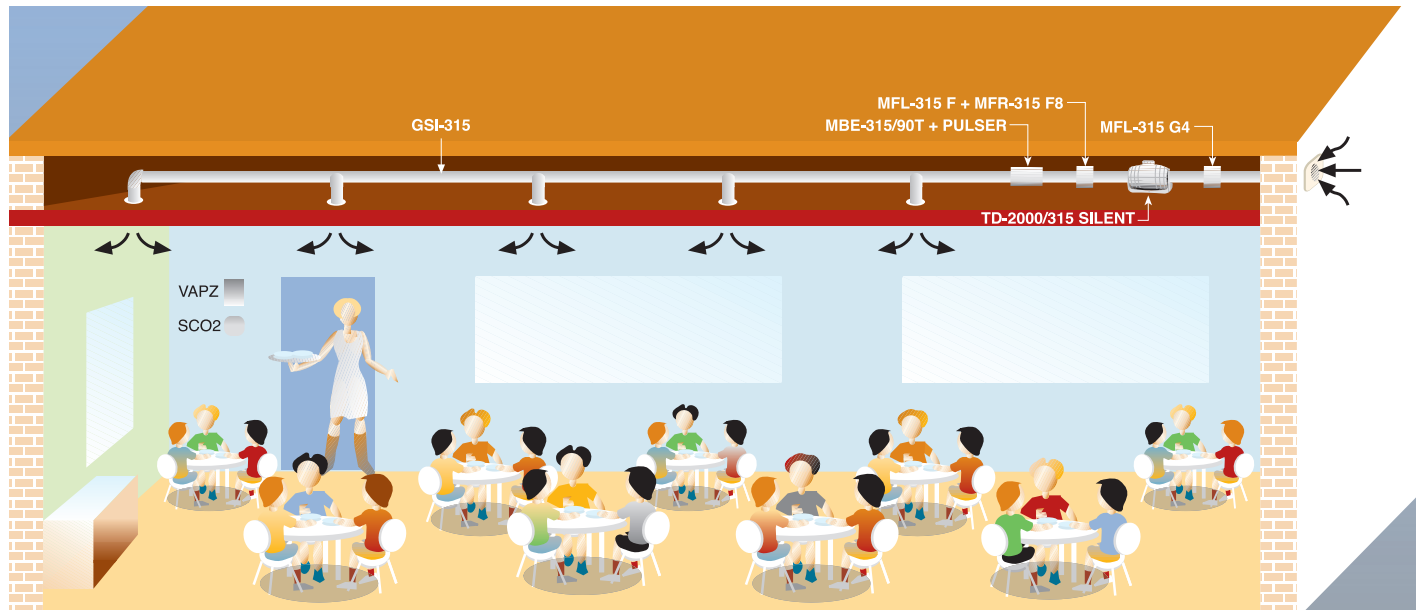

ACCESORIOS DE MONTAJE PARA LA SERIE TD-SILENT



MCA-S
Compuertas antirretorno para instalar en la descarga de los ventiladores. Impiden la entrada de olores, corrientes de aire y evitan fugas de calefacción cuando el extractor no funciona.

Modelo MCA-S	Tipo de TD-SILENT*
MCA - 250 S	250/100
MCA - 350 S	350/125
MCA - 500/150 S	500/150
MCA - 500/160 S	500/160
MCA - 800-1000 S	800/200 - 1000/200

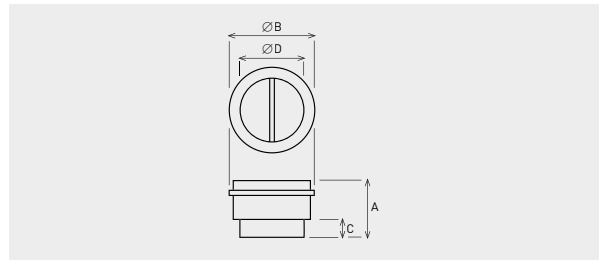

Modelo MCA-S	A	Ø B	C	Ø D
MCA - 250 S	107	109	31,5	94,5
MCA - 350 S	107	136	31,5	119,5
MCA - 500/150 S	121	163,5	35	147
MCA - 500/160 S	121	173,5	35	157
MCA - 800-1000 S	131,5	214	35	197,5



MAR-S
Acoplamiento para conductos rectangulares que permiten conectar los aparatos a un conducto rectangular.

Modelo MAR-S	Tipo de TD-SILENT*	Dimensiones nominales del conducto L x H (mm)
MAR - 250-350 S	250/100 - 350/125	224 x 140
MAR - 500 S	500/150	280 x 180
MAR - 800-1000 S	800/200-1000/200	315 x 200

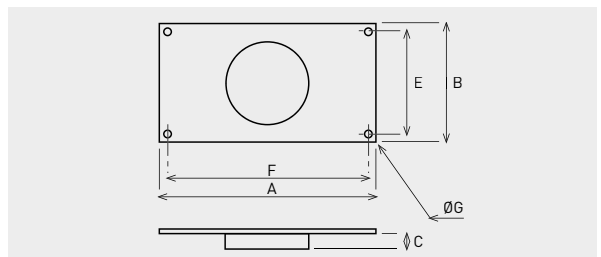

Modelo MAR-S	A	B	C	E	F	Ø G
MAR - 250-350 S	264	180	33,3	160	244	9
MAR - 500 S	320	220	37	200	300	9
MAR - 800-1000 S	355	240	37	220	335	9



MRJ-S
Rejillas para colocar tanto en el lado de aspiración como en la descarga de la instalación. Evitan la entrada de cuerpos extraños que pudieran perjudicar al ventilador.

Modelo MRJ-S	Tipo de TD-SILENT*
MRJ - 250-350 S	250/100 - 350/125
MRJ - 500/150-160 S	500/150 - 500/160
MRJ - 800-1000 S	800/200 - 1000/200



MPC-S
 Elementos diseñados para medir correctamente las presiones en la aspiración de los aparatos de la Serie TD-SILENT, sin que queden afectadas por turbulencias en el conducto.

Modelo MPC-S	Tipo TD-SILENT*
MPC-250 S	250/100
MPC-350 S	350/125
MPC-500/150 S	500/150 - 500/160
MPC-500/160 S	500/160
MPC-800-1000 S	800/200 - 1000/200

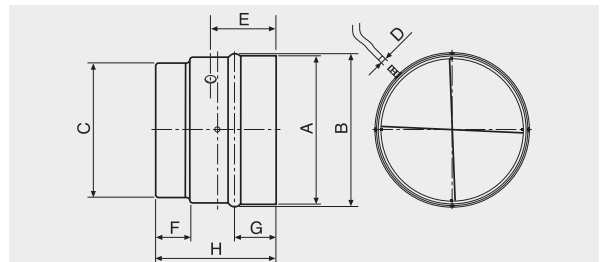

Modelo MPC-S	A	B	C	D	E	F	G	H
MPC-250 S	108	108,7	94,5	6	58	31,5	36,5	105,5
MPC-350 S	136	132	120	6	58	32	37	107
MPC-500/150 S	164	158	147	6	64	35	40	121
MPC-500/160 S	174	168	157	6	64	35	40	121
MPC-800-1000 S	214	208	198	6	70	35	40	132



MBR-S
Bridas que permiten acoplar 2 ventiladores TD-SILENT en serie.

Modelo MBR-S	Ø de conducto
MBR-250-350 S	125
MBR-500 S	150
MBR-800-1000 S	200

ACCESORIOS ELÉCTRICOS PARA LA SERIE TD-SILENT



**REGUL-2
COM-2**
Interruptores de 2 velocidades



**INTER-4P
COM-3**
Conmutadores de 3 velocidades



REB
Reguladores electrónicos monofásicos



CONTROL ECOWATT AC/4A
Elemento de control para sistemas de modulación de los caudales en instalaciones de ventilación de edificios públicos, comerciales o residenciales, que controla continuamente la velocidad de los motores para adecuarse a las necesidades reales, reducir el consumo energético y mantener un ambiente bien ventilado.



VAPZ
Reguladores electrónicos de tensión para ventiladores monofásicos 230V-50Hz. Controlan la velocidad del ventilador mediante contacto simple (detector de presencia) o una entrada analógica 0-10V o 4-20 mA (de CO₂ o transmisor de presión).



SC02-A
Sensor de CO₂ y temperatura para ambiente.

SC02-AD
Sensor de CO₂ y temperatura para ambiente, con display.

SCHT-AD
Sensor de CO₂, de humedad relativa y temperatura para ambiente, con display.



CPTA-S/CPTA-E
Detector de presencia.



TDP-S/TDP-D/TDP-PI
Transmisores de presión. Se utilizan para controlar la presión en sistemas de ventilación en presión constante. Permiten la lectura de la diferencia de presiones entre dos puntos y la transforman en una señal eléctrica apta para los diferentes equipos de control.



REMP
Compuertas motorizadas proporcionales circulares con cuerpo de acero galvanizado y motorización controlada por sonda de CO₂. El servomotor funciona proporcionalmente a la señal 0-10V enviada por la sonda. Intercalando el módulo BEAS se pueden ajustar las posiciones de apertura mínima y máxima. Se utilizan en los sistemas de ventilación multizona tipo proporcional.



Configuración constructiva
modelos TD-160 a TD-800

Ventiladores helicocentrífugos de bajo perfil.
El cuerpo-motor es desmontable sin necesidad de tocar los conductos.
Fabricados en material plástico.

Motores

Modelos 160 a 2000:

IP44, Clase B, con rodamientos a bolas de engrase permanente y protector térmico.

Tensión de alimentación:

Monofásicos 230V-50Hz (modelos 160 a 350)

Monofásicos 230V-50/60Hz (modelos 500 a 2000)

Motores de 2 o 3 velocidades, también regulables por variación de tensión.

Modelos TD-MIXVENT-T

Incorporan temporizador regulable entre 1 y 30 minutos.

Disponen de motor de 1 o 3 velocidades, según modelo, no regulable.



Configuración constructiva
modelos TD-1300 y TD-2000



BAJO PERFIL

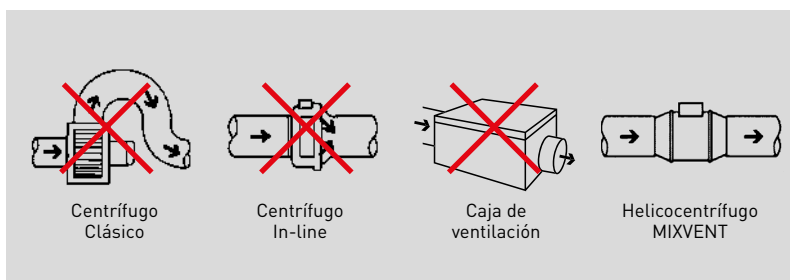

El bajo perfil de los ventiladores de la gama TD-MIXVENT hace que sean el producto ideal para instalaciones donde la altura es muy reducida, como en el caso de los falsos techos.

FÁCIL MONTAJE



Fijar el soporte.



Colocar el cuerpo motor.



Realizar las conexiones.



Acoplar los conductos.

FÁCIL MANTENIMIENTO



Cuerpo motor desmontable, para reparación o limpieza, **sin necesidad de tocar los conductos.**

FLEXIBILIDAD DE UBICACIÓN

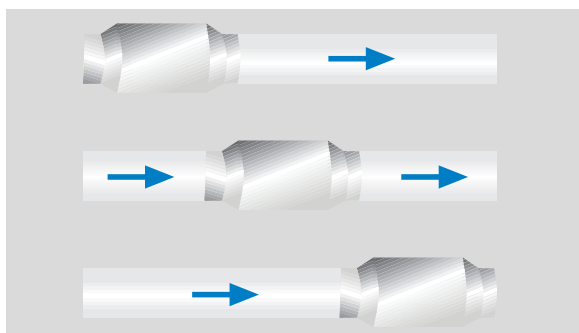

Pueden colocarse en cualquier punto del conducto de ventilación: al principio, intercalados o al final, sin pérdida de prestaciones.

MODELOS TD-MIXVENT-T



Modelos con temporizador

Los modelos TD-MIXVENT-T incorporan temporizador regulable entre 1 y 30 minutos. Disponen de motor de 1 o 3 velocidades, según modelo, no regulable.

MODELO 160



Modelo TD muy silencioso

El TD-160/100N SILENT es un modelo especialmente silencioso, con el **motor montado sobre silent-blocks elásticos** que absorben las vibraciones.



CARACTERÍSTICAS TÉCNICAS TD-MIXVENT

Es imprescindible comprobar que las características eléctricas (voltaje, intensidad, frecuencia, etc.) del motor que aparecen en la placa del mismo son compatibles con las de la instalación.

TD-MIXVENT	Velocidad (r.p.m.)	Potencia absorbida máxima (W)	Intensidad absorbida máxima (A)	Caudal en descarga libre (m³/h)	Nivel de presión sonora* (dB(A))	Temperatura de trabajo (°C)	Peso (kg)	Ø Conducto (mm)	Interruptor de 3 velocidades opcional	Regulador de tensión opcional
TD-160/100 N SILENT	2400	29	0,17	180	24	-20/+40	1,4	100	COM-2 REGUL-2	RMB-1,5 REB-1
	2200	18	0,11	150	22					
TD-250/100	2140	28	0,12	250	34	-20/+40	2	100	COM-2 REGUL-2	RMB-1,5 REB-1
	1700	22	0,1	200	28					
TD-350/125	2050	25	0,11	330	33	-20/+40	2	125	COM-2 REGUL-2	RMB-1,5 REB-1
	1590	20	0,09	250	28					
TD-500/150 3V	2590	53	0,21	560	35	-20/+60	2,7	150	COM-3 INTER 4P	RMB-1,5 REB-1
	2150	44	0,19	470	31					
	1820	41	0,18	390	26					
TD-500/160 3V	2590	53	0,21	560	35	-20/+60	2,7	160	COM-3 INTER 4P	RMB-1,5 REB-1
	2150	44	0,19	470	31					
	1820	41	0,18	390	26					
TD-800/200N 3V	2190	103	0,5	890	38	-20/+60	4,9	200	COM-3 INTER 4P	RMB-1,5 REB-1
	1870	93	0,47	750	34					
	1660	88	0,45	660	31					
TD-800/200 3V	2480	132	0,55	1.040	40	-20/+60	4,9	200	COM-3 INTER 4P	RMB-1,5 REB-1
	2290	133	0,56	940	37					
	2080	131	0,55	850	34					
TD-1300/250N 3V	2710	181	0,8	1.400	40	-20/+60	6,2	250	COM-3 INTER 4P	RMB-1,5 REB-1
	2520	153	0,6	1.310	39					
	2290	132	0,5	1.180	37					
TD-2000/315N 3V	2640	273	1,1	1.840	39	-20/+60	8,4	315	COM-3 INTER 4P	RMB-1,5 REB-2,5
	2500	231	0,9	1.730	38					
	2290	200	0,8	1.620	37					

* Nivel de presión sonora, radiado a 3 metros en campo libre, con tubos rígidos en aspiración y descarga.

CARACTERÍSTICAS CONSTRUCTIVAS TD-MIXVENT

	160	250	350	500	800	800N	1300N	2000N
CARCASA POLIPROPILENO	•	•	•	•	•	•	•	•
HÉLICE ABS	•	•	•	•	•	•	•	•
CLASE MOTOR	II	II	II	II	II	II	II	II
PROTECTOR TÉRMICO POR FUSIBLE	•	•	•					
PROTECTOR TÉRMICO REARME MANUAL (PTC)				•	•	•	•	•
RODAMIENTOS A BOLAS ENGRASE PERMANENTE	•	•	•	•	•	•	•	•
MOTOR REGULABLE DE DOS VELOCIDADES*	•	•	•					
MOTOR REGULABLE DE TRES VELOCIDADES*				•	•	•	•	•

* Los modelos que incorporan temporizador (TD-MIXVENT-T) no son regulables.

CARACTERÍSTICAS TÉCNICAS TD-MIXVENT-T

Es imprescindible comprobar que las características eléctricas (voltaje, intensidad, frecuencia, etc.) del motor que aparecen en la placa del mismo son compatibles con las de la instalación.

TD-MIXVENT-T (Modelos TD-MIXVENT con temporizador)	Velocidad (r.p.m.)	Potencia absorbida máxima (W)	Intensidad absorbida máxima (A)	Caudal en descarga libre (m³/h)	Nivel de presión sonora* (dB(A))	Temperatura de trabajo (°C)	Peso (kg)	Ø Conducto (mm)	Interruptor de 3 velocidades opcional
TD-160/100 NT SILENT	2400	29	0,17	180	24	-20/+40	1,4	100	-
TD-250/100 T	2140	28	0,12	250	34	-20/+40	2	100	-
TD-350/125 T	2050	26	0,11	330	33	-20/+40	2	125	-
TD-500/150 T 3V	2590	53	0,21	560	35	-20/+60	2,7	150	INTER 4P
	2150	44	0,19	470	31				
	1820	41	0,18	390	26				
TD-500/160 T 3V	2590	53	0,21	560	35	-20/+60	2,7	150	INTER 4P
	2150	44	0,19	470	31				
	1820	41	0,18	390	26				
TD-800/200 T 3V	2480	132	0,55	1.040	40	-20/+60	4,9	200	INTER 4P
	2290	133	0,56	940	37				
	2080	131	0,55	850	34				

* Nivel de presión sonora, radiado a 3 metros en campo libre, con tubos rígidos en aspiración y descarga.

CARACTERÍSTICAS CONSTRUCTIVAS TD-MIXVENT-T

	160	250	350	500	800
CARCASA POLIPROPILENO	•	•	•	•	•
HÉLICE ABS	•	•	•	•	•
CLASE MOTOR	II	II	II	II	II
PROTECTOR TÉRMICO POR FUSIBLE	•	•	•		
PROTECTOR TÉRMICO REARME MANUAL (PTC)				•	•
RODAMIENTOS A BOLAS ENGRASE PERMANENTE	•	•	•	•	•

DIMENSIONES (mm)

TD-160/100 N SILENT

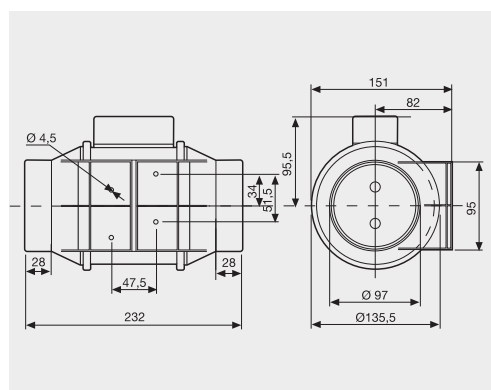

TD-250 a TD-800

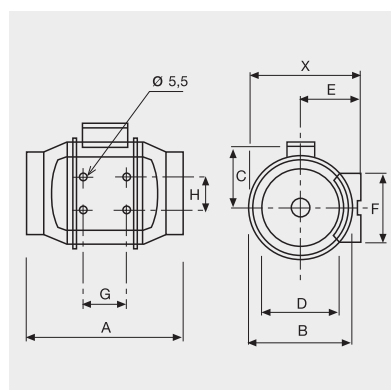

TD-1300/250N / TD-2000/315N

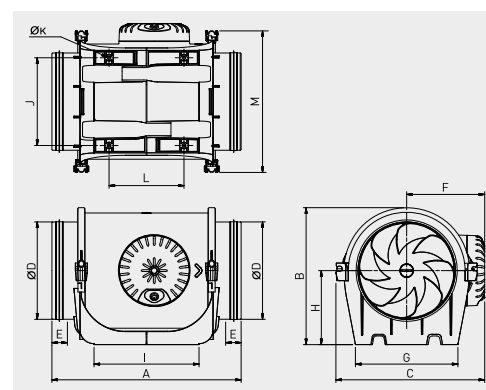

Modelo	X	A	ØB	C	ØD	E	F	G	H	I	J	ØK	L	M
TD-250/100	188	303	176	115	97	100	90	80	60	-	-	-	-	-
TD-350/125	188	258	176	115	123	100	90	80	60	-	-	-	-	-
TD-500/150	212	295	200	127	147	112	130	80	60	-	-	-	-	-
TD-500/160	212	295	200	127	157	112	130	80	60	-	-	-	-	-
TD-800/200N	232,5	302	217	141	198	124	140	100	94	-	-	-	-	-
TD-800/200	232,5	302	217	141	198	124	140	100	94	-	-	-	-	-
TD-1300/250N	-	390	289	306	247	40	159	230	155	231	194	7	182	295
TD-2000/315N	-	485	353	371	312	40	192	278	188	317	242	7	206	358



KITS DE EXTRACCIÓN TD-MIXVENT

Los Kits de Extracción de la serie MIXVENT son conjuntos de extractor y accesorios preparados para instalaciones de ventilación para pequeños recintos, especialmente baños y aseos.

KIT TD-160/100 N SILENT

- Compuesto por:
- + 1 Extractor TD-100/160 N SILENT
 - + 4 m conducto flexible GSA
 - + 1 Boca de aspiración BOR-100
 - + 1 Reja de descarga GR-100
 - + Rollo cinta adhesiva BA

KIT TD-250/100

- Compuesto por:
- + 1 Extractor TD-250/100
 - + 4 m conducto flexible GSA
 - + 1 Boca de aspiración BOR-100
 - + 1 Reja de descarga GR-100
 - + Rollo cinta adhesiva BA

KIT TD-160/100 NT SILENT

- Compuesto por:
- + 1 Extractor TD-100/160 NT SILENT
 - + 4 m conducto flexible GSA
 - + 1 Boca de aspiración BOR-100
 - + 1 Reja de descarga GR-100
 - + Rollo cinta adhesiva BA

KIT TD-250/100T

- Compuesto por:
- + 1 Extractor TD-250/100 T
 - + 4 m conducto flexible GSA
 - + 1 Boca de aspiración BOR-100
 - + 1 Reja de descarga GR-100
 - + Rollo cinta adhesiva BA

Los extractores TD-T disponen de un temporizador regulable ente 1 y 30 minutos que mantiene el aparato en funcionamiento por el periodo de tiempo seleccionado después de apagarlo.

INSTALACIÓN Y MONTAJE

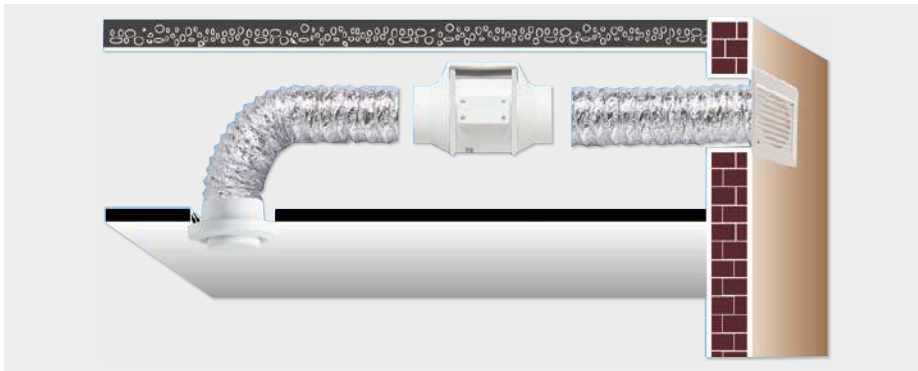

ACCESORIOS INCLUIDOS



GSA-M0 100
Tubo flexible circular de aluminio de 100 mm de diámetro. 4 m de longitud.



GR-100
Reja exterior.



BOR-100
Boca de aspiración.

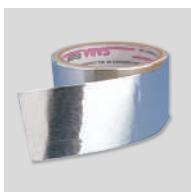

BA-50
Banda adhesiva de aluminio para fijar los elementos que componen los kits de extracción remota (conducto, brida, campana o grupo, y extractor). 5 m de longitud.



Ventiladores helicocentrífugos in-line, de bajo perfil, para conductos circulares. Cuerpo motor-ventilador desmontable, sin necesidad de manipular los conductos.

Carcasa compacta de bajo perfil fabricada en plástico reforzado. Diseño de hélice optimizado, directrices y difusor de descarga, para aumentar el rendimiento y disminuir el nivel de ruido. Construcción hermética de doble inyección entre el cuerpo y el soporte, para evitar fugas de aire.

Juntas de goma en las bridas, para mejorar la estanqueidad con los conductos.

Silent-block entre motor y soporte, para reducir las vibraciones y reducir el nivel de ruido de la instalación, incluso en caso de regulación de velocidad.

Orientado a la modulación de los caudales y preparado para adaptarse a las condiciones y exigencias de las instalaciones.

Motor AC y control integrado

Electrónica de control integrada en la caja de bornes que permite varios modos de funcionamiento:

- Con motor AC de 1 velocidad.
- Con regulador de velocidad incorporado.
- Con temporizador.
- Con entrada analógica 0-10V.



ELECTRÓNICA DE CONTROL INTEGRADA

CONTROL DE VELOCIDAD

Caudal del TD EVO ajustado en el punto de funcionamiento deseado

Funcionamiento a una velocidad predeterminada y preajustada con el potenciómetro integrado.

Caudal del TD EVO fijado por el usuario en el punto de funcionamiento deseado

Controlado por REB CVF o REB ECOWATT para el paro/la marcha y el control de la velocidad.

MIN-MAX

TD EVO funciona en continuo a un caudal ajustado en el punto de funcionamiento deseado con la posibilidad de pasar al caudal máximo

Funcionando a una velocidad predeterminada, preajustada con el potenciómetro interno y pasando a velocidad máxima (BOOST) con un interruptor externo (sensor AIRSENS, detector de presencia, reloj programable).

TEMPORIZACIÓN

TD EVO funciona en continuo a un caudal ajustado y a una velocidad lenta con detección externa para pasar a la velocidad máxima y mantenerla con una temporización

Funcionando a una velocidad predeterminada, preajustada con el potenciómetro integrado y pasando a la velocidad máxima (BOOST) con una detección externa (sensor AIRSENS, detector de presencia, termostato) más una temporización ajustable antes de volver a la velocidad lenta.

ENTRADA ANALÓGICA

TD EVO funciona con un caudal proporcional a una señal analógica suministrada por una sonda externa

Modo proporcional

Funcionando a una velocidad proporcional a la señal analógica 0-10V de una sonda externa (sonda AIRSENS).

Modo presión constante - caudal constante

Funcionando a una velocidad proporcional a la señal analógica 0-10V de una de un sensor de presión tipo TDP-PI, para mantener la presión constante o el caudal constante* en la instalación.

(* Con accesorios adicionales)

BAJO PERFIL

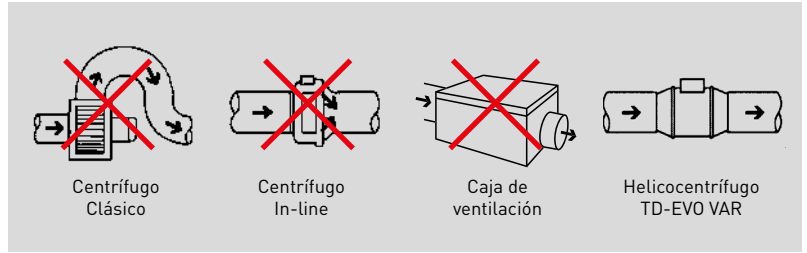

El bajo perfil de los ventiladores de la gama TD-EVO VAR hace que sean el producto ideal para instalaciones donde la altura es muy reducida, como en el caso de los falsos techos.

FÁCIL MONTAJE Y MANTENIMIENTO



Abrazaderas de fijación articuladas que pueden montarse a ambos lados, de perfil cónico para mejorar la estanqueidad con el cuerpo del ventilador, y fijación mediante tornillos imperdibles.



Para invertir la dirección del flujo de aire, simplemente se debe girar el cuerpo del ventilador sin tener que desmontar el pie-soporte. La rotación del cuerpo del ventilador también permite colocar la caja de bornes donde sea más accesible.



Juntas de goma circulares estancas, que evitan las fugas de aire entre el aparato y los conductos.



Premontaje del cuerpo del ventilador con el pie-soporte, que permite orientar el aparato dejando las manos libres para el instalador.



Caja de bornes de gran tamaño, de cierre mediante un único tornillo imperdible.

ALTAS PRESTACIONES



Silent-block
Silent-block entre el motor y el soporte, que reduce las vibraciones del motor y reduce el nivel de ruido del ventilador.



Directrices - difusor de descarga
Diseño optimizado de directrices y difusor de descarga para mejorar las prestaciones, incrementar el rendimiento y disminuir el nivel de ruido.

FÁCIL MANTENIMIENTO



El diseño único del soporte permite montar y desmontar el cuerpo motor **sin necesidad de manipular los conductos.**

CARACTERÍSTICAS TÉCNICAS

Es imprescindible comprobar que las características eléctricas (voltaje, intensidad, frecuencia, etc.) del motor que aparecen en la placa del mismo son compatibles con las de la instalación.

Modelo	Velocidad máxima (r.p.m.)	Potencia absorbida máxima (W)	Intensidad absorbida máxima (A)	Caudal en descarga libre (m³/h)	Nivel de presión sonora* (dB(A))			Temperatura de trabajo (°C a 50Hz)	Peso (kg)
					Aspiración	Radiado	Descarga		
TD EVO-100 VAR	2450	16	0,1	210	32	19	31	-20/+60	1,7
TD EVO-125 VAR	2320	29	0,1	310	36	26	37	-20/+60	1,8
TD EVO-150 VAR	2610	45	0,2	560	44	32	45	-20/+60	3
TD EVO-160 VAR	2600	45	0,2	560	44	32	45	-20/+60	3
TD EVO-200 VAR	2700	107	0,5	900	47	33	47	-20/+60	4,1
TD EVO-250 VAR	2710	181	0,8	1.400	52	37	53	-20/+60	6,2
TD EVO-315 VAR	2640	273	1,1	1.840	56	40	55	-20/+60	8,4

* Nivel de presión sonora, medido a 3 metros en campo libre, en el punto 2 de la curva de velocidad máxima.

DIMENSIONES (mm)

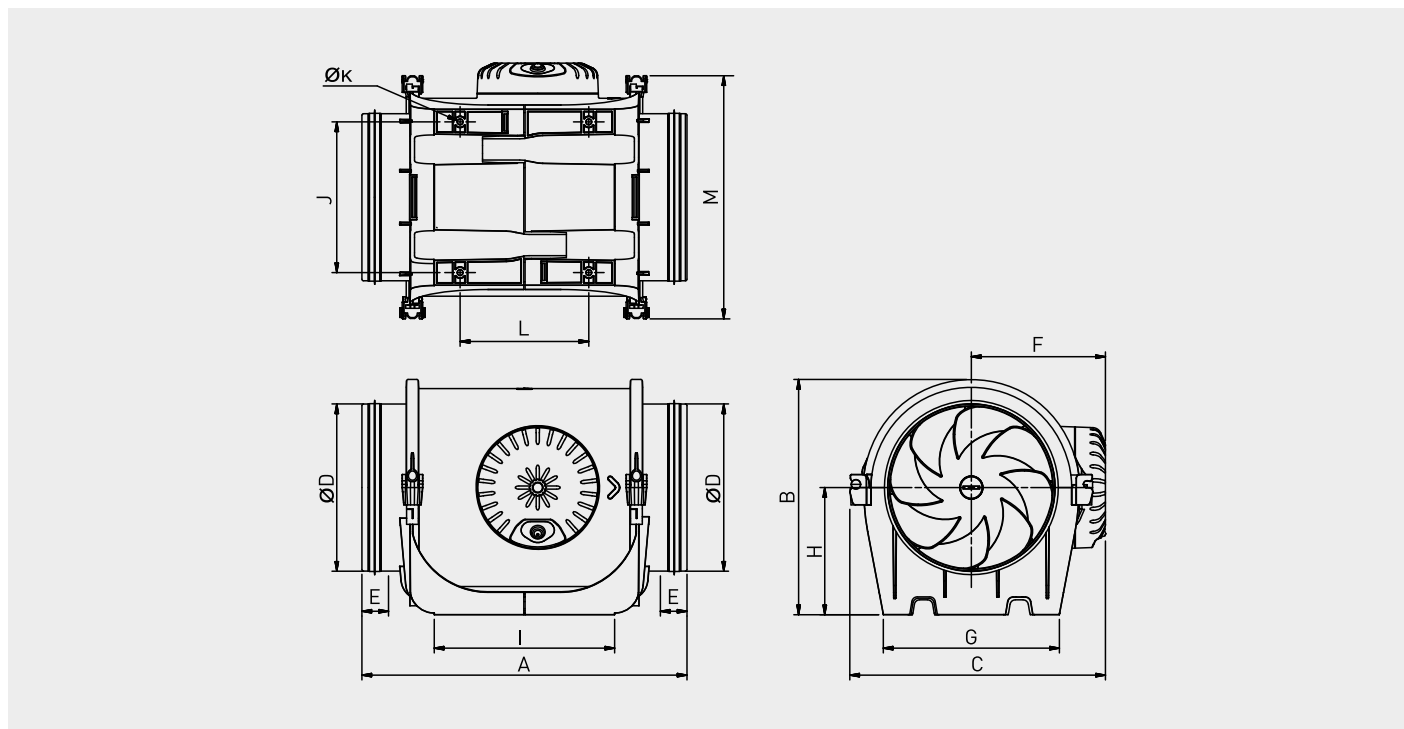

Modelo	A	B	C	ØD	E	F	G	H	I	J	ØK	L	M
TD EVO-100 VAR	302	181	201	97	28,5	107	133	100	168	100	4,5	89	189
TD EVO-125 VAR	302	191	221	122,5	28,5	117	132	100	172	104,5	4,5	91	209
TD EVO-150 VAR	326	221	240	147	25	126	165	120	170	142	5,5	121	229
TD EVO-160 VAR	306	221	240	157	25	126	165	120	170	142	5,5	121	229
TD EVO-200 VAR	346	238	263	197	28	137	190	124	211	161	5,5	161	253
TD EVO-250 VAR	390	289	306	247	40	159	230	155	231	194	7	182	295
TD EVO-315 VAR	485	353	371	312	40	192	278	188	317	242	7	206	358

ACCESORIOS DE MONTAJE



MCA

Compuertas antirretorno para instalar en la descarga de los ventiladores. Impiden la entrada de olores, corrientes de aire y evitan fugas de calefacción cuando el extractor no funciona.

Modelo	Tipo de TD-EVO VAR
MCA-250	TD EVO-100 VAR
MCA-350	TD EVO-125 VAR
MCA-500/150 S	TD EVO-150 VAR
MCA-500/160 S	TD EVO-160 VAR
MCA-800	TD EVO-200 VAR
MCA-1000	TD EVO-250 VAR
MCA-2000	TD EVO-315 VAR

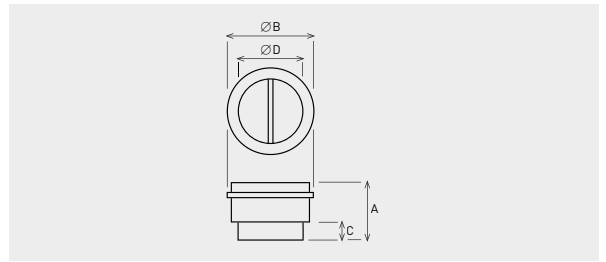

Modelo	A	Ø B	C	Ø D
MCA-250	107	109	31,5	94,5
MCA-350	107	136	31,5	119,5
MCA-500/150 S	121	163,5	35	147
MCA-500/160 S	121	173,5	35	157
MCA-800	131,5	214	35	197,5
MCA-1000	164	264,5	42	248
MCA-2000	205	330	50	312



MAR

Acoplamiento para conductos rectangulares que permiten conectar los aparatos a un conducto rectangular.

Modelo	Tipo de TD-EVO VAR	Dimensiones nominales del conducto L X H (mm)
MAR-250	TD EVO-100 VAR	224x140
MAR-250-350 S	TD EVO-125 VAR	224x140
MAR-500 S	TD EVO-150 VAR	280x180
MAR-500/160	TD EVO-160 VAR	280x180
MAR-800-1000 S	TD EVO-200 VAR	315x200
MAR-1000	TD EVO-250 VAR	400x250
MAR-2000	TD EVO-315 VAR	500x315

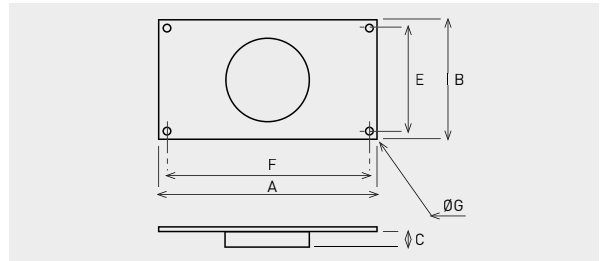

Modelo	A	B	C	E	F	Ø G
MAR-250	264	180	33,3	160	244	9
MAR-250-350 S	264	180	33,5	160	244	9
MAR-500 S	320	220	37	200	300	9
MAR-500/160	320	220	37	200	300	9
MAR-800-1000 S	355	240	37	220	335	9
MAR-1000	440	290	42	270	420	9
MAR-2000	540	355	52	355	520	9

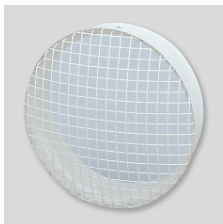

MRJ

Rejillas para colocar tanto en el lado de aspiración como en la descarga de la instalación. Evitan la entrada de cuerpos extraños que pudieran perjudicar al ventilador.

Modelo	Tipo de TD EVO VAR
MRJ-250	TD EVO-100 VAR
MRJ-250-350 S	TD EVO-125 VAR
MRJ-500 S	TD EVO-150 VAR
MRJ-500/160	TD EVO-160 VAR
MRJ-800-1000 S	TD EVO-200 VAR
MRJ-1000	TD EVO-250 VAR
MRJ-2000	TD EVO-315 VAR



MFL-G4

Cajas filtrantes.

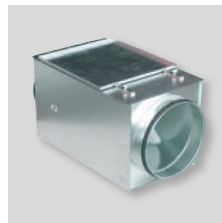

MFL-F

Cajas filtrantes para incorporar filtros MFR F5, F6 o F7.



MBE

Baterías eléctricas.



SIL

Atenuadores acústicos.



GSA-M0

Conductos flexibles de aluminio.



GSI-M0

Conductos flexibles aislados de aluminio.

ACCESORIOS DE MONTAJE



BEH
Bocas de extracción
higroregulables.



EC N
Aireadores
autorregulables.



BOC
Bocas de extracción
circulares.



PER-W
Persianas de
sobrepresión.

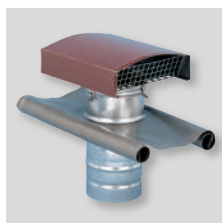

CT
Sombreros de tejado.



GRA
Rejas de extracción
de aluminio.



GRI
Rejas de extracción
de aluminio
extrusionado.

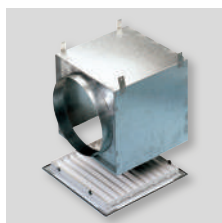

RP
Plenums para las
rejas GRI.

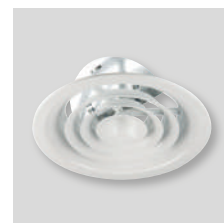

GCI
Rejas interiores
circulares.

ACCESORIOS ELÉCTRICOS



REB-ECOWATT
Control remoto
de la velocidad
con interruptor
paro/marcha y
potenciómetro.



REB-CVF
Control remoto
de la velocidad
con interruptor
paro/marcha y
potenciómetro.



AIRSENS
Elementos de
control de la
calidad de
aire interior
que incorporan
un sensor
interno de
CO₂ o VOC o HR.



CPTA-S/CPTA-E
Detector de
presencia.



THE-16/4A
Termostato
ajustable.



**TDP-S/TDP-D/
TDP-PI**
Transmisores de
presión.

Ventiladores helicoidales para instalar en cristal o pared, con carcasa de plástico ABS, persiana incorporada, motor 230V-50Hz, IPX4, Clase II. Gama compuesta por 3 diámetros: 150, 230 y 300 mm., con diferentes opciones de funcionamiento según las necesidades de la instalación.



Persiana automática

Evita fugas de calefacción y la entrada de aire del exterior.

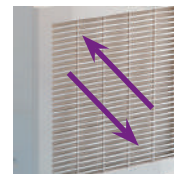

Reversible

Extracción o impulsión.



Ventilación natural

Con persiana abierta y ventilador cerrado.

DISEÑO ELEGANTE ADAPTABLE A CUALQUIER AMBIENTE



VERSIONES HV-AE



Modelos base

Posiciones de funcionamiento:

HV-150 AE: 2 Posiciones: Paro - Persiana cerrada
Marcha como extractor

HV-230 AE: 3 Posiciones: Paro - Persiana cerrada
HV-300 AE Marcha como extractor
Marcha como impulsor

Función extracción-impulsión mediante control REB-1R, como accesorio.

VERSIONES HV-M



Modelos accionados por cadena

Posiciones de funcionamiento:

HV-230 M: 5 Posiciones: Paro - Persiana cerrada
HV-300 M Paro - Persiana abierta
Marcha rápida como extractor
Marcha lenta como extractor
Marcha rápida como impulsor

VERSIONES HV-A



Modelos accionados por control remoto

Posiciones de funcionamiento:

HV-150 A: 3 Posiciones: Paro - Persiana cerrada
Paro - Persiana abierta
Marcha como extractor

Accionamiento imprescindible mediante control CR-150, como accesorio.

HV-230 A: 5 Posiciones: Paro - Persiana cerrada
HV-300 A Paro - Persiana abierta
Marcha rápida como extractor
Marcha lenta como extractor
Marcha rápida como impulsor

Accionamiento imprescindible mediante control CR-300, como accesorio.

VERSIONES HV-RC



Modelos accionados por mando a distancia por radiocontrol

Posiciones de funcionamiento:

- HV-230 RC:** 5 Posiciones: Paro - Persiana cerrada
- HV-300 RC:** Paro - Persiana abierta
- Marcha rápida como extractor
- Marcha lenta como extractor
- Marcha rápida como impulsor

VERSIONES HVE



Modelos con cajón para encastrar en muro

Posiciones de funcionamiento:

- HVE-230 AE:** 3 Posiciones idénticas al HV-230 AE
- HVE-230 A:** 5 Posiciones idénticas al HV-230 A
- HVE-230 RC:** 5 Posiciones idénticas al HV-230 RC

CARACTERÍSTICAS FUNCIONALES DE LA GAMA STYLVENT

Modelo	Versión encastrable	1 Velocidad	2 Velocidades	Reversible	Ventilación natural	Accionamiento por cadena	Accesorios eléctricos			Radio control
							REB-1R	CR-150	CR-300	
HV-230 M			•	•	•	•				
HV-300 M			•	•	•	•				
HV-150 AE		•								
HV-230 AE		•		•			•	•		
HV-300 AE		•		•			•	•		
HV-150 A		•			•			•		
HV-230 A			•	•	•					•
HV-300 A			•	•	•					•
HV-230 RC			•	•	•					•
HV-300 RC			•	•	•					•
HVE-230 AE	•	•		•			•			
HVE-230 A	•		•	•	•					•
HVE-230 RC	•		•	•	•					•

Temperatura ambiente máxima para todos los modelos: 45 °C.

Un solo mando a distancia puede controlar varios HV-EC. En esta situación, debe haber una distancia mínima entre los ventiladores de 1,5 metros.

CARACTERÍSTICAS TÉCNICAS

Modelo	Velocidad (r.p.m.)	Potencia absorbida (W)	Intensidad absorbida (A)	Caudales (m ³ /h)			Nivel presión sonora a 3 m (dB(A))		Peso (kg)
				Extracción		Impulsión	Velocidad rápida	Velocidad lenta	
				Velocidad rápida	Velocidad lenta				
HV-150 AE	2350	30	0,19	238	-	-	39	-	2,0
HV-150 A	2350	30	0,19	238	-	-	39	-	2,0
HV-230 AE	1140	28	0,11	489	430	296	40	39	3,5
HVE-230 AE	1140	28	0,11	489	430	296	40	39	3,5
HV-230 M	1140	28	0,11	489	430	296	40	39	3,5
HV-230 A	1140	28	0,11	489	430	296	40	39	3,5
HVE-230 A	1140	28	0,11	489	430	296	40	39	3,5
HV-230 RC	1140	28	0,11	489	430	296	40	39	3,5
HVE-230 RC	1140	28	0,11	489	430	296	40	39	3,5
HV-300 AE	1150	68	0,30	1100	-	700	46	-	5,1
HV-300 M	1150	68	0,30	1100	750	700	46	38	5,1
HV-300 A	1150	68	0,30	1100	750	700	46	38	5,1
HV-300 RC	1150	68	0,30	1100	750	700	46	38	5,1

DIMENSIONES (mm)

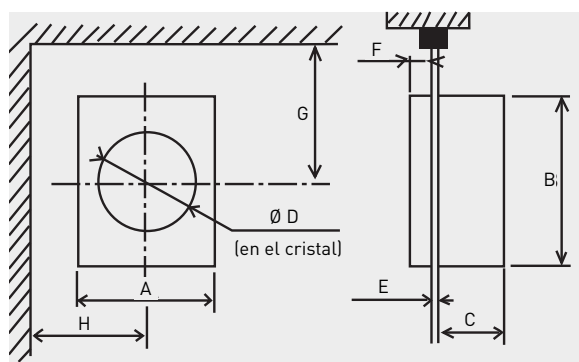

Modelo	A	B	C	Ø D		E		F	G	H
				Mín.	Máx.	Mín.	Máx.			
HV-150	230	251	109	187	190	3	25	22	160	150
HV-230	300	325	142	259	262	3	25	22	200	185
HV-300	368	403	150	327	330	3	25	22	230	220

DIMENSIONES (mm)

Versiónes HVE, encastrables

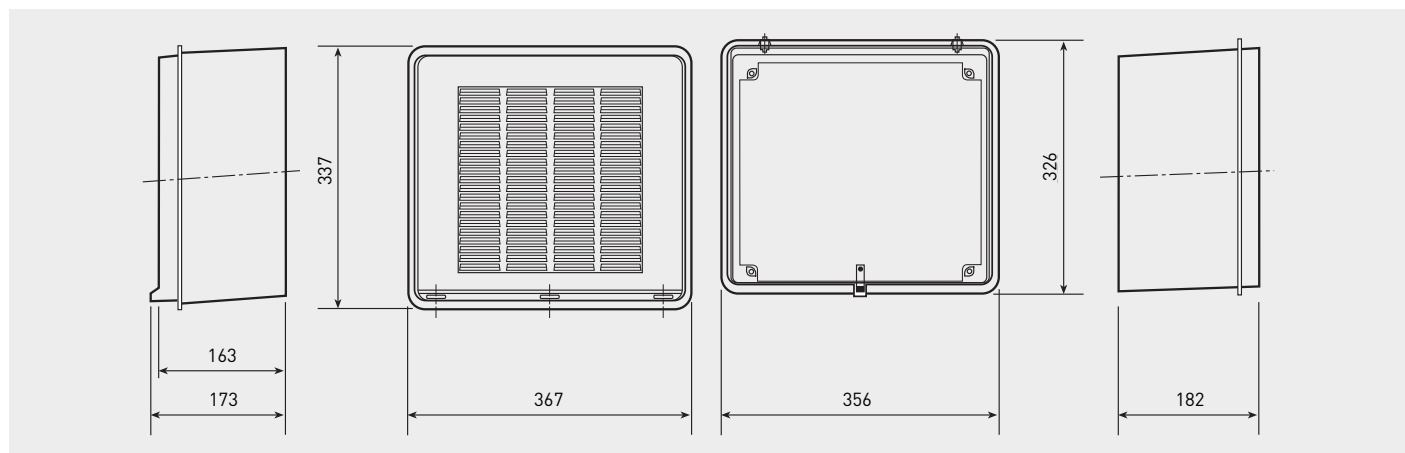

MONTAJE EN CRISTALES O PAREDES DE 3 A 25 MM DE ESPESOR

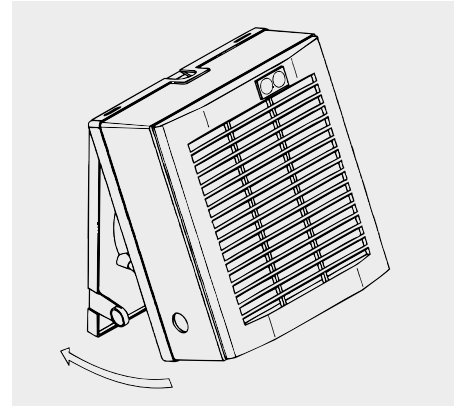
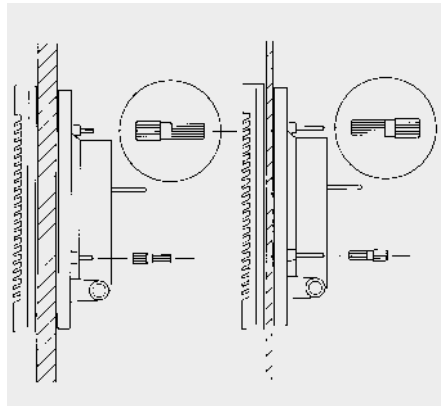
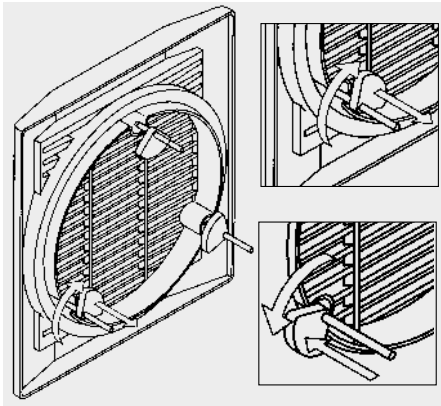

Un montaje en tres etapas, muy rápido y muy sencillo

Los aparatos de la serie HV-STYLVENT han sido diseñados para que el instalador pueda montarlos rápidamente y sin ningún problema.

Rejilla exterior

Una vez en posición, la rejilla exterior queda sujeta por tres tacos de goma que permiten dejar libres las manos del instalador para seguir el montaje sin dificultad.

Pletina

Para montar fácilmente la pletina, los agujeros tienen una entrada cónica y los tornillos de fijación pueden orientarse en función del espesor del vidrio o tabique:

- 3 mm < espesor < 10 mm ←
- 10 mm < espesor < 25 mm ←

Carátula interior

Para finalizar el montaje deben introducirse las dos pestañas de retención situadas en la parte superior de la pletina en las aberturas rectangulares de la carátula y bajar ésta hasta que dichas pestañas de retención estén bien colocadas.

Un movimiento rápido y sencillo...

MONTAJE EN PAREDES DE 25 HASTA 300 MM DE ESPESOR

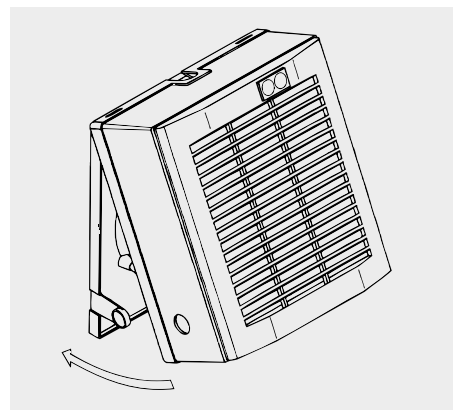
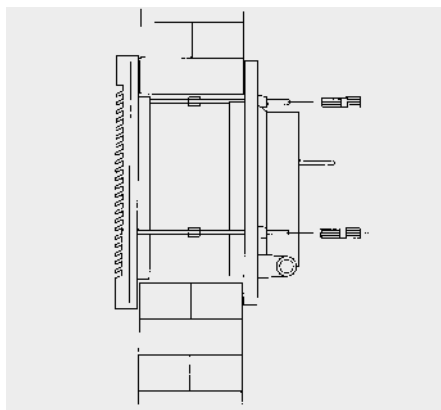
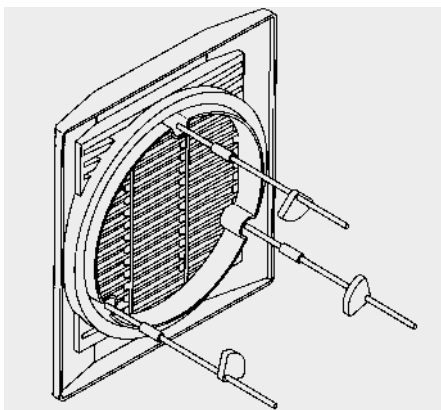

Para el montaje en pared se tiene que prever unos espárragos (ver accesorios de montaje)

Antes de montar el aparato debe medirse el espesor de la pared y recortar los espárragos, si es necesario, para que tengan una longitud igual a dicho espesor menos 5 mm.

El agujero en la pared debe tener las dimensiones indicadas en la tabla y un acabado interior lo más liso posible.

Desde el interior, utilizar la pletina para marcar los agujeros de fijación a la pared.

Los espárragos se atornillan a los tornillos de la rejilla exterior mediante los manguitos roscados y el conjunto se monta desde fuera. En este montaje, los tacos de goma también sirven para mantener la rejilla exterior en posición y así facilitar el trabajo del montador. Después, el proceso sigue como en el montaje en cristal, excepto en el caso de la pletina, que debe fijarse a la pared por medio de 2 o 4 tornillos (modelos HV-150 y modelos HV-230 y HV-300 respectivamente).

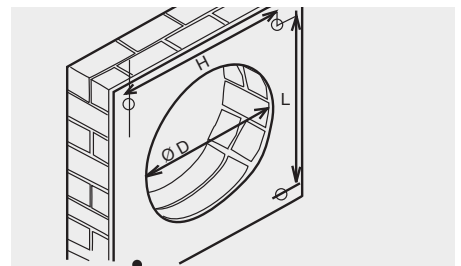

Modelo	Ø D		H*	L*
	Mín.	Máx.		
HV-150	187	190	189	212
HV-230	259	262	253,4	278,8
HV-300	327	330	322,5	357,3

* Para el modelo HV-150 solamente son dos agujeros en diagonal: el superior izquierdo y el inferior derecho.

CARACTERÍSTICAS ACÚSTICAS

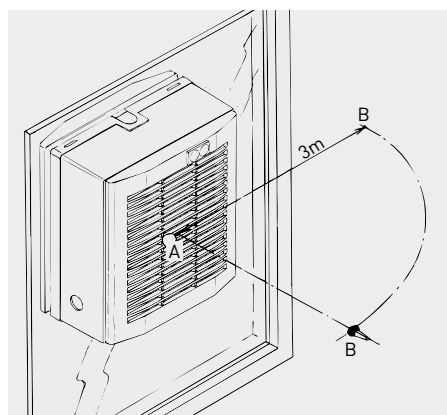

Los valores dados en la tabla de características técnicas, son niveles de presión sonora medidos a 3 metros (punto B) en dB(A) y aparato montado. A continuación se indican las correcciones para determinar los espectros de potencia sonora -LWS- en la aspiración (punto A) y la descarga, en velocidad rápida (en Hz).

Aspiración							
Lw(A)	125	250	500	1000	2000	4000	8000
HV-150	+5,5	+12	+16	+14	+13	+7	+4,5
HV-230	+10,5	+10,5	+13,5	+16,5	+13,5	+5	+0,5
HV-300	+8,5	+8,5	+14	+16,5	+13	+6	-0,5

Descarga							
Lw(A)	125	250	500	1000	2000	4000	8000
HV-150	+6,5	+10,5	+18,5	+16,5	+14,5	+8	+4,5
HV-230	+9	+11	+16,5	+18	+15	+6,5	+0,5
HV-300	+7	+11,5	+17	+19	+15	+6,5	0

ACCESORIOS



CR-150

Control remoto para los HV-150A
Se compone de:
- Un interruptor paro-marcha para el ventilador (☼-☼)
- Un conmutador para la abertura y cierre de la persiana (ON-OFF).
- Un solo CR-150 puede controlar 5 HV-150.



CR-300

Control remoto para los HV-230A, HV-300A y HVE-230A
Se compone de:
- Un selector para las diferentes marchas del ventilador (0, ●, ●, ●, ☼)
- Un conmutador que selecciona el sentido del aire (☐, ☐).
- Un solo CR-300 puede controlar 5 HV-230 o 300.



REB-1R

Regulador electrónico de velocidad. Incluye conmutador para invertir el sentido de giro del ventilador. Aplicable ÚNICAMENTE para los modelos HV-230-AE, HV-300-AE y HVE-230-AE.



Cable eléctrico

Cable eléctrico de 7 hilos que permite conectar los ventiladores HV-230A y HV-300A a la caja remota CR-300 (en rollos de 10 metros).

Modelo	Red eléctrica		Índice de protección	Potencia (VA)	Intensidad máxima (A)	Aislamiento	Temperatura utilización	Dimensiones (mm)		
	Frecuencia (Hz)	Tensión (V)						L	A	H
REB-1R	50	220-240	IP40	400	1	Clase II	0-40°C	160	58	88
Control Remoto CR-150								88	47	88
Control Remoto CR-300								158	57	88

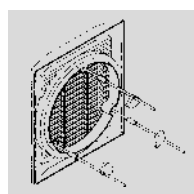

Espárragos para montaje mural

Juego de espárragos y manguitos roscados que permiten montar los HV en paredes de 25 a 300 mm de espesor.



Ventiladores helicoidales para instalar en cristal o pared, con carcasa de plástico ABS, persiana de sobrepresión incorporada, rejas de seguridad en aspiración y descarga, motor 230V-50Hz, clase B, IPX4, Clase II, con protector térmico mediante fusible.



Persiana exterior de apertura por sobrepresión.



Rejas de seguridad en aspiración y descarga, para evitar contactos fortuitos o la entrada de cuerpos extraños.

FÁCIL INSTALACIÓN EN CRISTAL O PARED

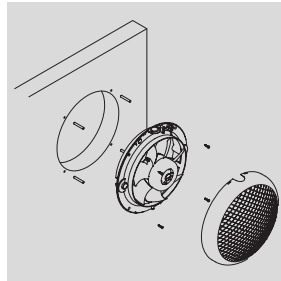
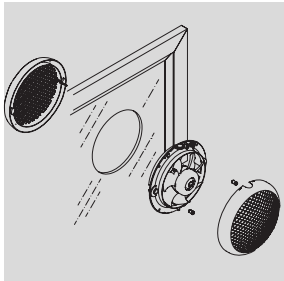

Montaje en cristal: mediante dos tornillos que sujetan el cuerpo interior con la brida de protección exterior.

Espesor máximo (3 a 6 mm)
Diámetro de perforación (mm)
HCM-150 N: 183 a 188
HCM-180 N: 220 a 225
HCM-225 N: 262 a 267

Montaje en pared: mediante cuatro tornillos que sujetan el cuerpo interior en la propia pared.

Diámetro de perforación (mm)
HCM-150 N: 183 a 188
HCM-180 N: 220 a 225
HCM-225 N: 262 a 267

DIMENSIONES (mm)

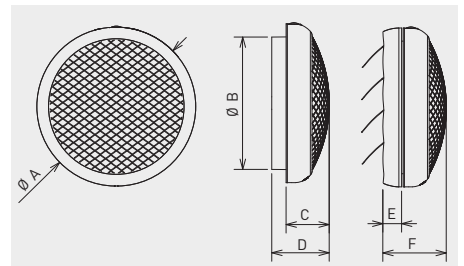

Modelo	ØA	ØB	C	D	E	F
HCM-150 N	214	174	60	88	35	98
HCM-180 N	255	205	86	120	35	135
HCM-225 N	298	248	89	119	35	125

ACCESORIOS



REB
Reguladores monofásicos electrónicos.

CARACTERÍSTICAS TÉCNICAS

Modelo	Velocidad (r.p.m.)	Potencia nominal (W)	Tensión	Caudal máximo (m³/h)	Nivel presión sonora a 1,5 m (dB(A))	Dimensiones (mm)		Peso (kg)
						Diámetro máximo	Profundidad máxima	
HCM-150 N	1900	25	230V-50Hz	220	42	Ø 214	98	0,9
HCM-180 N	1950	28	230V-50Hz	450	43	Ø 255	135	1,7
HCM-225 N	1350	28	230V-50Hz	600	45	Ø 298	125	1,8



SL-2002 AUTOMATIC



SL-2002 AUTOMATIC SILVER

Secamanos por aire caliente, con sistema de seguridad que evita el funcionamiento continuo en caso de que se coloque algún objeto debajo.

Incorporan protectores térmicos en el motor y en la resistencia.



CONSTRUCCIÓN
ANTIVANDÁLICA



SL-2002

CARACTERÍSTICAS TÉCNICAS

Modelo	Tensión (V) 50 Hz	Potencia (W)	Intensidad (A)	Caudal en descarga libre (m ³ /h)	Velocidad del aire (m/s)	Aislamiento/ Protección	Grado de protección antivandálica	Nivel de presión sonora (dB(A)) a 1,5 m	Material carcasa	Puesta en marcha	Parada	Dimensiones LxAxH (mm)	Peso (kg)	Color
SL-2002 AUTOMATIC	230	1835	8,5	170	17	Clase II / IPX1	-	52	Policarbonato	Célula fotoeléctrica	Al retirar las manos	230x145x332	2,8	Blanco
SL-2002 AUTOMATIC SILVER	230	1835	8,5	170	17	Clase II / IPX1	-	52	Policarbonato	Célula fotoeléctrica	Al retirar las manos	230x145x332	2,8	Plata
SL-2002	230	1835	8,5	170	17	Clase II / IPX1	-	52	Policarbonato	Pulsador	Temporizador 45s	230x145x332	2,8	Blanco



SL-2008

Secamanos por aire caliente, con sistema de seguridad que evita el funcionamiento continuo en caso de que se coloque algún objeto debajo.

Incorporan protectores térmicos en el motor y en la resistencia.



SL-2008 AUTOMATIC



SL-2008 AUTOMATIC SILVER

CARACTERÍSTICAS TÉCNICAS

Modelo	Tensión (V) 50 Hz	Potencia (W)	Intensidad (A)	Caudal en descarga libre (m ³ /h)	Velocidad del aire (m/s)	Aislamiento/ Protección	Nivel de presión sonora (dB(A)) a 1,5 m	Material carcasa	Puesta en marcha	Parada	Dimensiones LxAxH (mm)	Peso (kg)	Color
SL-2008	230	1875	8,5	170	17	Clase II / IPX1	52	Policarbonato	Pulsador	Temporizador 45 s	212x155x332	2,8	Blanco
SL-2008 AUTOMATIC	230	1875	8,5	170	17	Clase II / IPX1	52	Policarbonato	Célula fotoeléctrica	Al retirar las manos	212x155x332	2,8	Blanco
SL-2008 AUTOMATIC SILVER	230	1875	8,5	170	17	Clase II / IPX1	52	Policarbonato	Célula fotoeléctrica	Al retirar las manos	212x155x332	2,8	Plata



Secamanos por aire caliente, con motor brushless de alta velocidad.
Sistema de seguridad que evita el funcionamiento continuo en caso de que se coloque algún objeto debajo.
Protectores térmicos en el motor y en la resistencia.
Autorregulación de potencia eléctrica según la temperatura ambiente de la estancia.



CONSTRUCCIÓN
ANTIVANDÁLICA

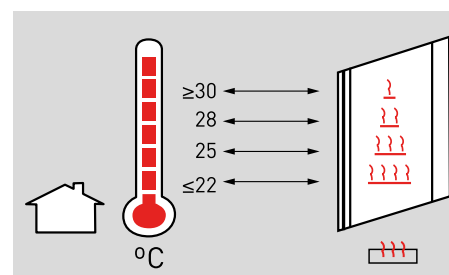

Temperatura habitación	Potencia total eléctrica
≤ 22°C	1000W
22 - 27°C	750W
27 - 30°C	530W
≥ 30°C	250W

DIMENSIONES (mm)

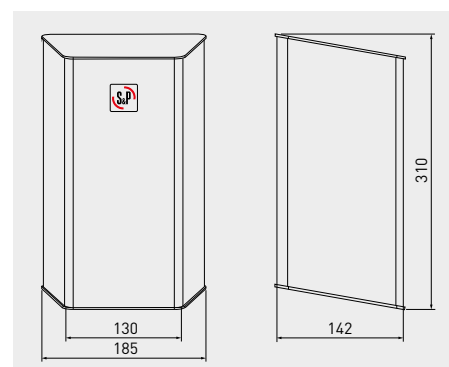

CARACTERÍSTICAS TÉCNICAS

Modelo	Tensión (V) 50 Hz	Potencia motor (W)	Potencia total (W)	Intensidad (A)	Grado de protección antivandálica	Velocidad del aire (m/s)	Aislamiento/Protección	Nivel de presión sonora (dB(A)) a 1,5 m	Material carcasa	Puesta en marcha	Parada	Dimensiones	Peso (kg)	Color
SL-2020 ECO	230	250	1000	4,5	IK10	23	Clase I / IP22	64	Metálico/Plástico	Sensor foto-eléctrico	Al retirar las manos	Según detalle	3,4	Plata/Negro



Secamanos por aire caliente, de configuración antivandálica, con carcasa metálica con protección anticorrosiva, acabado exterior antihuellas y boca orientable 360°.

Grado de protección antivandálica IK10. Incorpora protectores térmicos en el motor y en la resistencia.



CONSTRUCCIÓN
ANTIVANDÁLICA

CARACTERÍSTICAS TÉCNICAS

Modelo	Tensión (V) 50 Hz	Potencia (W)	Intensidad (A)	Caudal (m ³ /h)	Velocidad del aire (m/s)	Aislamiento/ Protección	Grado de protección antivandálica	Nivel de presión sonora (dB(A)) a 1,5 m	Material carcasa	Puesta en marcha	Parada	Dimensiones (mm)	Peso (kg)	Color
SL-2500NA	220-240	2500	11,5	270	30	Clase I / IPX1	IK10	55	Metálica, con protección anticorrosión	Célula fotoeléctrica	Al retirar las manos	240x270x192	5,5	Cromado



Secamanos pensado para uso comercial (despachos, oficinas, talleres, ...) y público (hoteles, gimnasios, piscinas, etc.).

Características

Especial diseño que evita que el agua se derrame por el suelo.
 Gran rapidez de secado: 12 segundos.
 Funcionamiento automático. Control por sensor infrarrojo inteligente que permite encendido y apagado automáticos.
 Motor brushless de larga vida útil (sin escobillas de carbono).
 Grado de protección antivandálica IK10.
 Indicador luminoso LED: muestra proceso y tiempo de secado.
 Filtro de entrada de aire.
 Cubeta de recogida de agua de fácil acceso, que facilita la limpieza y el mantenimiento.
 Emisiones de CO₂ reducidas. Produce menos residuos, ya que no utiliza escobillas de carbono.
 Bajo consumo energético: puede ahorrar el 80% de consumo de energía, en comparación con los secamanos tradicionales.



EFICIENCIA
ENERGÉTICA



CONSTRUCCIÓN
ANTIVANDÁLICA

CARACTERÍSTICAS TÉCNICAS

Modelo	Tensión (V) 50-60Hz	Potencia (W)	Intensidad (A)	Velocidad del aire (Km/h)	Aislamiento/Protección	Grado de protección antivandálica	Nivel de presión sonora (dB(A)) a 1,5 m	Capacidad depósito agua (ml)	Dimensiones (mm)	Peso (kg)	Color
ECOHAND-N	220-240	700	3,5	360	Clase I / IP22	IK10	80	250 (+/- 5%)	650x292x250	11	Blanco

CONSUMO: COMPARATIVA AHORRO ENERGÉTICO

Uso por día	ECOHAND N		Modelo convencional		Ahorro energético diario (kW)	Ahorro energético (%)
	Tiempo de funcionamiento diario Horas (h)	Consumo energético diario (kWxh)	Tiempo de funcionamiento diario Horas (h)	Consumo energético diario (kWxh)		
500 veces	1,7	1,2	2,8	5,6	4,4	80
1.000 veces	3,3	2,3	5,6	11,1	8,8	80
1.500 veces	5,0	3,5	8,3	16,7	13,2	80
2.000 veces	6,7	4,7	11,1	22,2	17,6	80

Tiempo de secado ECOHAND-N	12 segundos	700 Wxh
Tiempo de secado modelo convencional	20 segundos	2.000 Wxh

Nota

El secamanos ECOHAND-N ha sido probado en base a 700 W de potencia, con un tiempo medio de secado de 12 s en cada ocasión. Un secamanos tradicional de 2000 W de potencia emplea un tiempo medio de secado de 20 seg. en cada ocasión.

FUNCIONAMIENTO



1 Se introducen las manos en la ranura.



2 El temporizador inicia la cuenta de 0 a 12 segundos. El aire seca el agua de las manos y el dispositivo se detiene automáticamente.



3 Deben retirarse las manos de la ranura de manera lenta. El aparato se detiene automáticamente.





Secadores murales de cabello, de tipo pistola, para uso doméstico o comunitario (hoteles, gimnasios, piscinas, ...), fáciles de instalar. Dispone de 2 velocidades de secado y pulsador continuo de seguridad: para evitar que el aparato permanezca funcionando después de ser utilizado, únicamente se pone en funcionamiento mientras se presiona el pulsador de seguridad. Una vez instalado no puede desmontarse del soporte sin herramientas especiales: esto evita el riesgo de robo o uso inadecuado. Tomas de conexión internacionales (110V - 230V).

DIMENSIONES (mm)

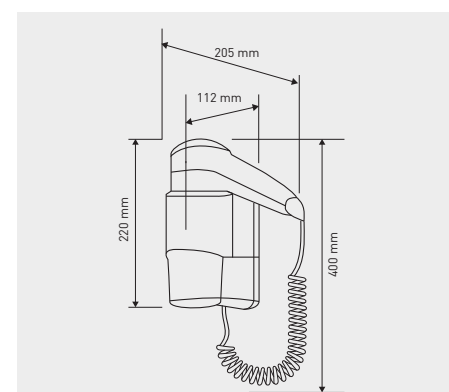

CARACTERÍSTICAS TÉCNICAS

Modelo	Tensión (V) 50Hz	Potencia (W)	Intensidad (A)	Caudal (m³/h)	Velocidad del aire (m/s)	Aislamiento/ Protección	Indicador luminoso	Puesta en marcha	Parada	Longitud cable (m)	Peso (kg)	Color
COMET-P	220-240	1200	5,5	71	13	Clase II / IPX0	SI	Pulsador continuo de seguridad	Pulsador continuo de seguridad	1	1,5	Blanco



Secador de cabello ultrarápido y ligero tipo profesional. Combina tres potencias de secado con dos velocidades de funcionamiento. Incluye boquilla fina extraíble y pulsador de aire frío, para poder moldear distintos estilos.

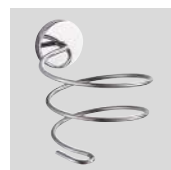

Soporte COMET-S
Soporte mural metálico.
(Accesorio no incluido)

DIMENSIONES (mm)

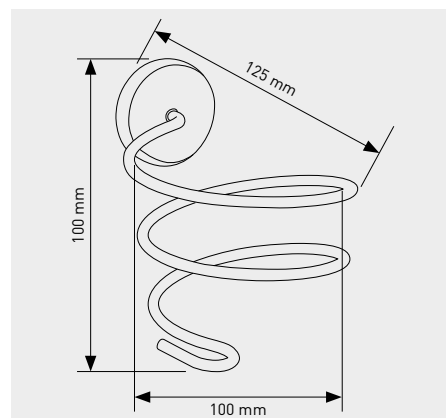

CARACTERÍSTICAS TÉCNICAS

Modelo	Tensión (V) 50-60Hz	Potencia máxima (W)	Intensidad (A)	Caudal (m³/h)	Velocidad del aire (m/s)	Aislamiento/Protección	Boquilla fina (extraíble)	Velocidades de secado	Potencias de secado	Longitud cable (m)	Peso (kg)	Color	Dimensiones LxAxH (mm)
COMET-S	230	1850	8,7	274	12	Clase II / IPX0	SI	2	3	1,65	0,55	Negro mate	270x90x220
SOPORTE COMET-S											0,3	Metálico	125x100x100

REB-1N / REB-1NE / REB-2,5N / REB-2,5NE



Reguladores de tensión electrónicos monofásicos, manuales.
Aplicación en superficie (modelos N) o empotrables (modelos NE).
Protegidos por fusible + fusible de recambio.
Cumplen con la Directiva de Compatibilidad Electromagnética 89/336/CEE.
Ajuste de mínima.
Puesta en marcha, regulación y paro con el mismo botón.

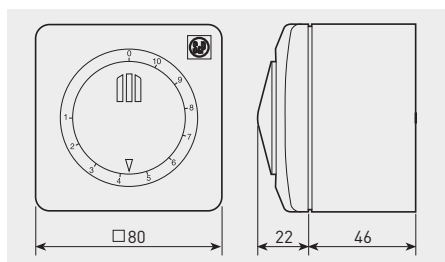

Modelo	Red eléctrica		Índice de protección	Potencia (VA)	Intensidad máxima (A)	Intensidad mínima (A)	Aislamiento	Temperatura de utilización (°C)
	Frecuencia (Hz)	Tensión (V)						
REB-1N/1NE	50	220-240	IP44	220	1	0,15	Clase II	0 / +40
REB-2,5N/2,5NE				550	2,5			



LxAxH (mm): 84 x 59 x 84

REGUL-2

Interruptor.
Posición ON/OFF.
Selector de 2 velocidades.
Intensidad máxima absorbida: 4,5A.



LxAxH (mm): 84 x 38 x 102

COM-2

Interruptor rotativo.
Posición ON/OFF.
Selector de 2 velocidades.
Intensidad máxima absorbida: 4A.



LxAxH (mm): 86 x 86 x 60,4

INTER 4P

Interruptor rotativo.
Posición ON/OFF.
Selector de 3 velocidades.
Intensidad máxima absorbida: 4A.



LxAxH (mm): 130 x 43 x 82

CT-12/14 y CT-12/14R

Transformadores de seguridad
230V/12V - 50Hz.
Protegidos por fusible.
CT-12/14R: incorpora temporizador
regulable (1-30 minutos).

Red eléctrica		Tensión de salida (V)	Índice de protección	Aislamiento	Potencia máxima (V.A.)
Frecuencia (Hz)	Tensión de alimentación (V)				
50	220-240	12	IP21	Clase II	14



CONTROL ECOWATT

Elemento de control para sistemas de modulación de los caudales en instalaciones de ventilación de edificios públicos, comerciales o residenciales, que controla continuamente la velocidad de los motores para adecuarse a las necesidades reales, reducir el consumo energético y mantener un ambiente bien ventilado.

CONTROL ECOWATT AC/DC con alimentación monofásica 90-260V 50/60Hz y salida analógica ajustable entre 0-10V para ventiladores con motor de corriente continua o convertidor de frecuencia.

CONTROL ECOWATT AC/4A con alimentación monofásica 230V-50Hz y salida en tensión variable entre 80 y 230V para ventiladores con motor monofásico 230V-50Hz

Cada modelo ofrece 3 modalidades de funcionamiento:

- Control Proporcional Integral (PI) para sistemas de presión constante con una entrada analógica 0-10V o 4-20mA.
- Control Proporcional en base a tres posibles entradas analógicas (0-10V o 4-20mA), para conectar sondas de CO₂, de humedad o de temperatura y adecuar la ventilación proporcionalmente al parámetro de máxima demanda.
- Control Mínimo-Máximo, con tres posibles entradas digitales para contactos exteriores o un detector de presencia, y pasar de una ventilación mínima a una ventilación máxima.

Modelo	Alimentación	Intensidad máxima (A)	Salida	Índice de protección	Temperatura de utilización	Dimensiones LxAxH (mm)
CONTROL ECOWATT AC/DC	90-260 VAC	4	0-10V	IP55	-10°C a +50°C	165x220x100
CONTROL ECOWATT AC/4A	230 VAC		80-230V			



VAPZ

Reguladores electrónicos de tensión para ventiladores monofásicos 230V-50Hz, funcionando en posición AUTO según tres tipos de entrada y tensiones límites de salida entre 80V y 230V:

- Entrada analógica 0-10V o 4-20mA: El ventilador funciona proporcionalmente al valor de entrada con ajustes de los valores mínimos y máximos de las entradas y de las salidas.
- Entrada "Paro/Marcha": cuando un contacto exterior (reloj) se cierra, el ventilador se pone en marcha en función de la tensión en la entrada analógica. Esta conexión asociada a un detector de presencia, permite tener un sistema de ventilación tipo Mínimo-Máximo.
- Entrada "Velocidad Máxima": permite, con un contacto exterior, hacer funcionar el ventilador a la velocidad máxima ajustada.

Modelo	Alimentación	Intensidad máxima (A)	Salida	Índice de protección	Temperatura de utilización	Dimensiones LxAxH (mm)
VAPZ-3	230V-50Hz	3	80 a 230V	IP54	-10°C a +50°C	205x115x92
VAPZ-5		5				
VAPZ-11		11				



Modelos sin display



Modelos con display

SC02 / SHT / SHT

Sensores para ambiente que, en combinación con un elemento de control, permiten la optimización energética del sistema de ventilación en la zona donde se instalan.

Modelo	Lectura			Salida analógica	Salida Relé ajustable	Display
	CO ₂	Temperatura	HR			
SC02-AR	•				•	
SC02-A	•	•		•		
SC02-AD	•	•		•		•
SC02-A 0/10V	•	•		•		
SHT-A		•	•	•		
SCHT-AD	•	•	•	•		•

Modelo	Alimentación	Consumo (W)	Salida	Altura instalación	Índice de protección	Rango CO ₂	Rango temperatura	Rango HR	Dimensiones LxAxH (mm)
SC02-AR	24VDC-24VAC	5	Relé (0,5A)	1,5-3,5 m	IP20	0-2000 pm	0-50°C	-	85x26x100
SC02-A			4-20mA					-	
SC02-AD			4-20mA					-	
SC02-A 0/10V			0-10V					-	
SHT-A			4-20mA					-	
SCHT-AD			0-10V					0-100%	
								0-2000 pm	



TDP-S / TDP-D / TDP-PI

Transmisores de presión. Se utilizan para controlar la presión en sistemas DCV del tipo presión constante (COP). Permiten la lectura de la diferencia de presiones entre dos puntos y la transforman en una señal analógica apta para los diferentes equipos de control.

TDP-S

Transmisor de presión estándar.

TDP-D

Transmisor de presión con display.

TDP-PI

Transmisor de presión con display y control proporcional integral mediante punto de consigna. Señal de salida de control directa para ventiladores ECOWATT o variadores de frecuencia VFTM.

Modelo	Alimentación	Consumo máximo (VA)	Ø Conectores (mm)	Salida	Índice de protección	Rango de presión	Dimensiones LxAxH (mm)
TDP-S	24VAC-24VDC	4	6,2	0-10 V / 4-20 mA	IP54	0-2500 Pa	91x75x36
TDP-D							
TDP-PI							

CPTA-S / CPTA-E



CPTA-S



CPTA-E

Detectores de presencia, sensibles a las radiaciones infrarrojas debidas al calor que emiten los cuerpos en movimiento, con un ángulo de detección de 360°. Incorporan una salida para activar un ventilador (libre potencial) y una para la iluminación (230V).

CPTA-S: modelo de superficie.

CPTA-E: modelo empotrable.

Modelo	Alimentación	Consumo (W)	Salida iluminación	Reglaje iluminación	Salida ventilación	Reglaje ventilación	Altura instalación	Índice de protección	Condiciones funcionamiento
CPTA-S	230V-50/60Hz	0,5	Relé 230V normalmente abierto, poder corte 10A	Luminosidad 10 – 2000lux Temporización 5s – 20min	Contacto libre tensión normalmente abierto. Hasta 250V AC o 30V CC. 5A (carga resistiva) o 1A (carga inductiva). Independiente a salida iluminación	Temporización 10s - 60min	2,5 - 3,5m	IP44	0 a 45°C máx. 90% HR sin condensación
CPTA-E	230V-50/60Hz	0,5						IP44 (Caja de conexiones, IP20)	

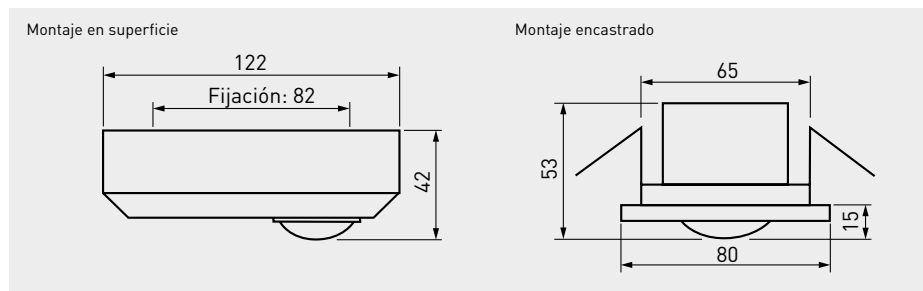

REMP

Compuertas motorizadas proporcionales. Compuertas motorizadas circulares con cuerpo de acero galvanizado y motorización controlada por la sonda AIRSENS. Se utilizan en los sistemas de ventilación multizona tipo proporcional. Alimentación: 24V-50/60Hz o 24VDC. Consumo: 1W (posic. marcha) y 0,4W (posic. paro). Entrada: 0-10V proporcional. Tiempo de respuesta: max. 150s al abrir o cerrar. Índice de protección: IP54. Temperatura de utilización: -10°C a +50°C max. 95% HR sin condensación.

Modelo	Diámetro (mm)	Longitud (mm)	Diámetro eje (mm)	Altura motor (mm)
REMP-125	125	200	5	80
REMP-160	160	200	8	80
REMP-200	200	200	8	80
REMP-250	250	200	8	80
REMP-315	315	300	12	80
REMP-355	355	300	12	80
REMP-400	400	400	12	80
REMP-450	450	400	12	80

Modelo	Alimentación	Consumo (W)	Entrada	Tiempo de respuesta	Índice de protección	Temperatura de utilización
REMP	24V-50/60Hz 24VDC	1 (posic. marcha) 0,4 (posic. paro)	0-10V proporcional	max. 150s al abrir o cerrar	IP54	-10°C a +50°C max 95% HR sin condensación



AIRSENS

Sondas inteligentes disponibles en tres modelos diferentes: CO2, VOC y RH. Diseñadas para crear sistemas de demanda controlada de ventilación sin la necesidad de instalar un control intermedio. Estas sondas pueden conectarse a ventiladores AC, ECOWATT (EC) o variador de frecuencia VFTM. La versión WIFI permite, además, monitorización remota a través de la plataforma S&P Connectair®.

Principales características:

- 4 modos de funcionamiento:
 - Salida relé
 - Salida 0-10V
 - Salida 2-10V
 - Control total mediante comunicación Modbus o plataforma S&P Connectair® (versión WIFI)
- Consigna ajustable.
- Indicador nivel calidad aire (difusor 3-LEDs).
- Ajuste intensidad difusor 3-LEDs.

Versión estándar

Modelo	Alimentación	Consumo (W)	Relé	Salida analógica	Rango lectura	Índice de protección	Dimensiones LxAxH (mm)
AIRSENS CO2	100-240 VAC 50/60Hz	0,7W	3A 250 VAC	0-10 V 2-10 V	450-2000 ppm (tecnología NDIR)	IP30	122x23x89
AIRSENS VOC					450-2000 ppm relativo equivalente a CO2		
AIRSENS RH					45-100%		

Versión RF

Comunicación por radiofrecuencia (868.3MHz) sin cables entre el emisor AIRSENS RF y el receptor REC.AIRSENS RF.

Cada receptor puede recibir hasta 4 señales de forma simultánea permitiendo controlar la calidad de aire interior de diferentes estancias.

Modelo	Alimentación	Consumo (W)	Relé	Salida analógica	Rango lectura	Índice de protección	Dimensiones LxAxH (mm)
AIRSENS RF CO2	100-240 VAC 50/60Hz	0,7W	3A 250 VAC	0-10 V 2-10 V	450-2000 ppm (tecnología NDIR)	IP30	122x23x89
AIRSENS RF VOC					450-2000 ppm relativo equivalente a CO2		
AIRSENS RF RH					45-100%		
REC.AIRSENS RF					Hasta 4 señales procedentes de unidades AIRSENS RF		135x31x77

Versión WIFI

Monitorización CAI remota a través de comunicación WIFI (2,4GHz) y plataforma S&P Connectair®.

Todos los modelos incorporan lectura de humedad relativa y temperatura.

Control de unidad de ventilación mediante salida relé o analógica (0-10V/2-10V).

Modelo	Alimentación	Consumo (W)	Relé	Salida analógica	Lecturas	Rango lectura	Índice de protección	Dimensiones LxAxH (mm)
AIRSENS WIFI CO2	100-240 VAC 50/60Hz	0,7W	3A 250 VAC	0-10 V 2-10 V	CO2/RH/T	CO2: 450-2000ppm (tecnología NDIR) VOC: 450-2000 ppm (relativo equivalente a CO2, tecnología CMOS) RH: 45-100% T: 0-50°C	IP30	122x23x89
AIRSENS WIFI VOC					VOC/RH/T			
AIRSENS WIFI RH					RH/T			

Todo en uno:

Reduce componentes, simplifica la instalación, aumenta el ahorro.

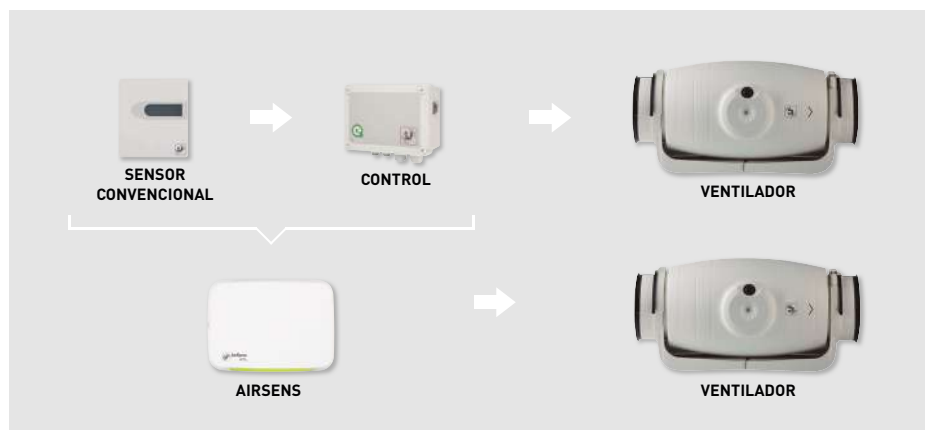

Comunicación con unidad de ventilación

- ① Versión estándar: cableado entre AIRSENS y ventilador.
- ② Versión RF: Sin cables entre AIRSENS RF y REC. AIRSENS RF. Cableado final entre receptor y ventilador.
- ③ Versión WIFI: Sin cables entre AIRSENS WIFI y dispositivo de monitorización móvil. Cableado entre sensor y unidad de ventilación.

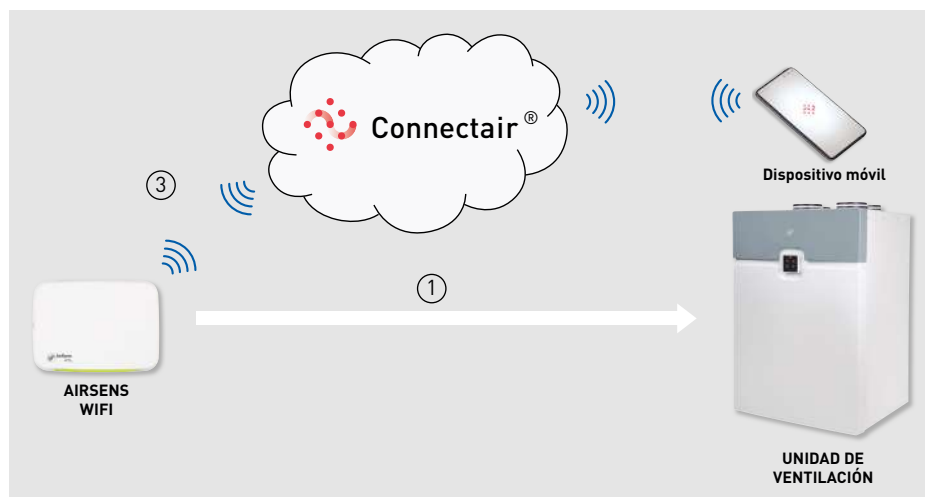
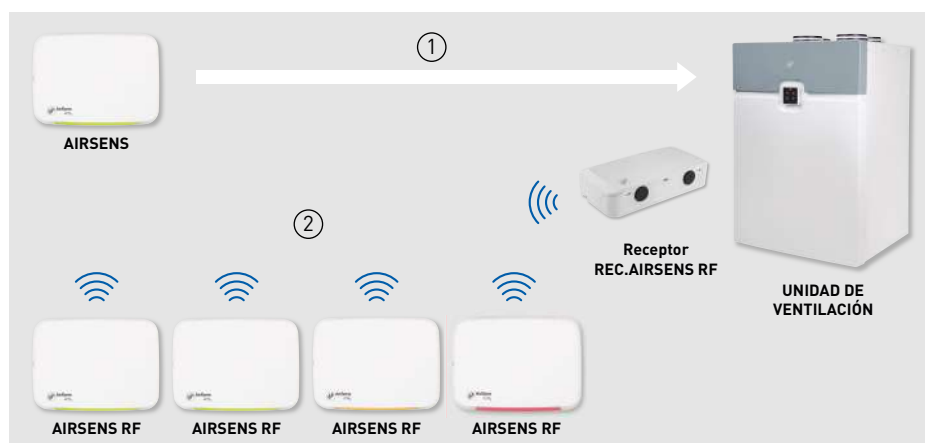

El indicador LED frontal permite saber en todo momento el nivel CAI del aire.





La nueva gama AIRSENS ofrece un diseño minimalista patentado por S&P para que pueda integrarse fácilmente a múltiples ambientes.

Recomendaciones de uso

Uso	COMERCIAL / TERCIARIO							RESIDENCIAL			
	Oficina	Sala de reuniones	Despacho	Restaurante	Tienda	Gimnasio	Aulas	Cocina	Sala de estar	Habitación	Baño
AIRSENS CO2	●	●	●	●	●	●	●		●	●	
AIRSENS VOC	●	●	●	●	●			●	●	●	●
AIRSENS RH						●		●			●

● Adecuado
● Muy adecuado

Dimensiones (mm)

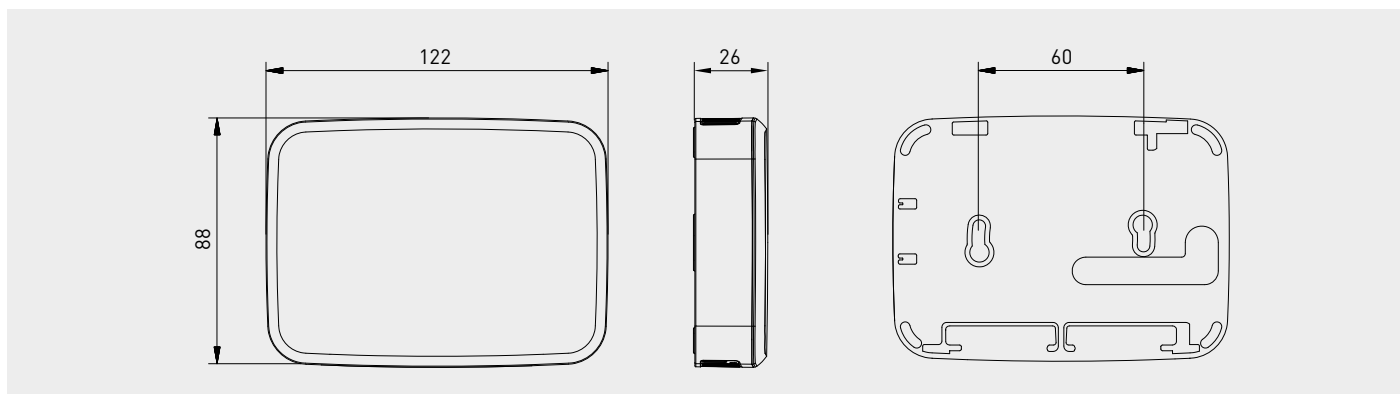

Placa electrónica

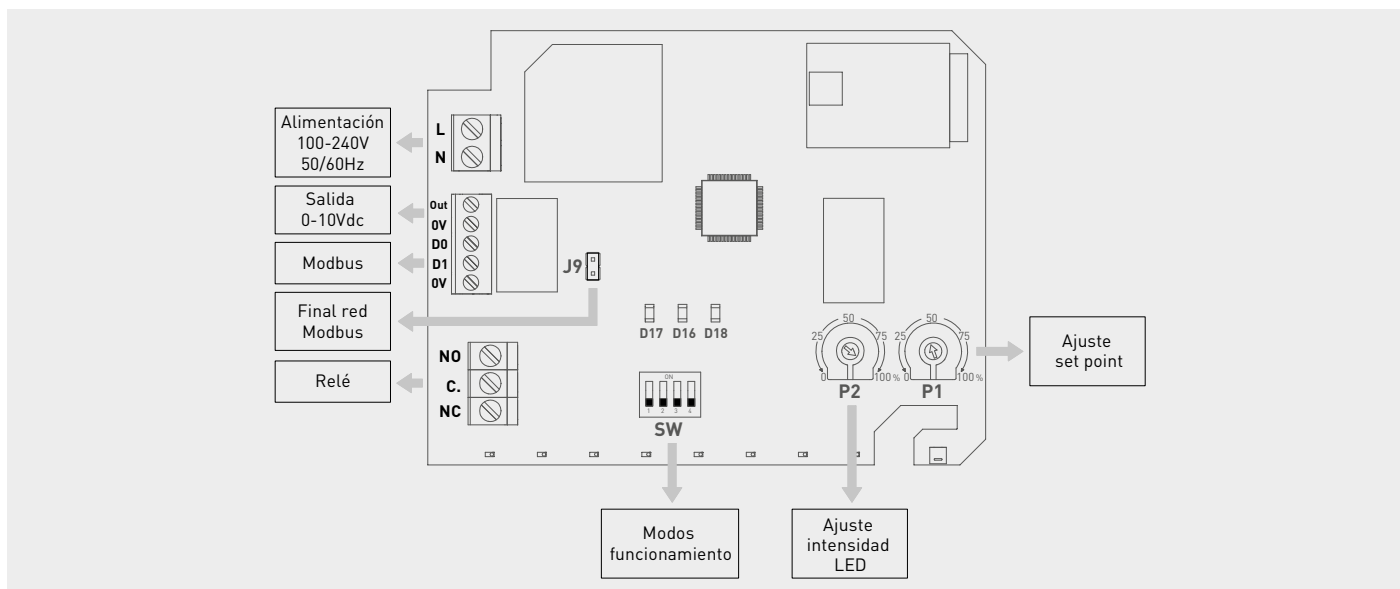



GSA-M0

Clasificación: M0
Radio de curvatura mín.: $0,6 \times \emptyset$
Temperatura de uso: de -30°C a $+250^{\circ}\text{C}$

Conductos flexibles de aluminio, clasificación M0. Constan de un revestimiento de aluminio y poliéster que envuelve un armazón helicoidal de hilo de acero. Se utilizan para instalaciones generales en viviendas unifamiliares, colectivas o comerciales.

Modelo	\emptyset (mm)	Longitud (m)
GSA-M0 80 10M	80	10
GSA-M0 80 3M	80	3
GSA-M0 100 10M	100	10
GSA-M0 100 3M	100	3
GSA-M0 125 10M	125	10
GSA-M0 125 3M	125	3
GSA-M0 150 10M	150	10
GSA-M0 150 3M	150	3
GSA-M0 160 10M	160	10
GSA-M0 160 3M	160	3
GSA-M0 200 10M	200	10
GSA-M0 200 3M	200	3
GSA-M0 250 10M	250	10
GSA-M0 250 3M	250	3
GSA-M0 315 10M	315	10
GSA-M0 315 3M	315	3



CX

Bridas regulables de sujeción del extractor al conducto o a otros accesorios. Apropriadas para conductos flexibles. Evitan la transmisión de vibraciones.

Modelo	\emptyset (mm)
CX 80/125	80/125
CX 125/215	125/215
CX 250	125/250
CX 315	300/315



CM-130

Compuerta antirretorno de plástico. Impide la entrada de olores, corrientes de aire y evita fugas de calefacción cuando el extractor no funciona. Se instalan entre el extractor y el conducto.

Modelo	Diámetros (mm)
CM-130	113/122 - 118/127

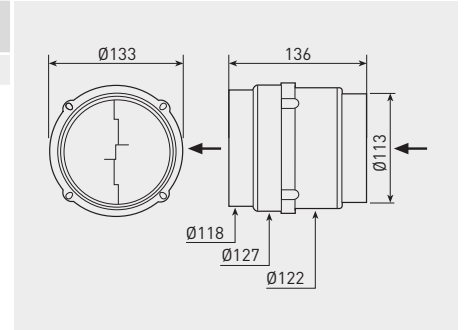

PER-W

Persianas de sobrepresión construidas en material termoplástico estabilizado contra los rayos UV. Color gris RAL7035.

Modelo	Ø A	B	C	Ø D	Ø E
PER-100 W	123	12	90	98	4
PER-125 W	158	15	110	130	4
PER-160 W	178	20	130	152	4
PER-200 W	243	21	184	205	5
PER-250 W	294	26	233	260	5
PER-355 W	394	26	310	360	5
PER-400 W	457	26	365	420	5
PER-450 W	499	31	395	460	5
PER-500 W	548	31	443	510	5

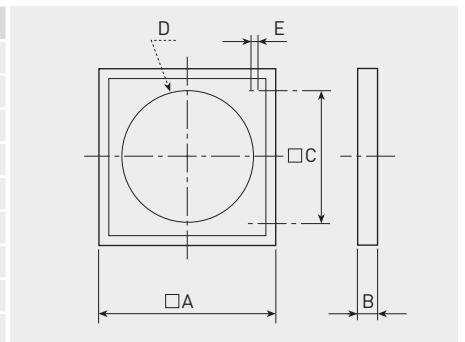



BOC

Bocas de extracción regulables fabricadas en chapa de acero recubierta con pintura epoxi de color blanco. Se utilizan para la extracción del aire en viviendas y en locales de uso comercial.

Se pueden instalar en la pared o en el techo.

Constan de un cono de aspiración y de un obturador central móvil que permite el ajuste del caudal de extracción. Con la boca, se suministra un manguito de acero galvanizado para facilitar la instalación.

Modelo	Ø A	Ø B	Ø C	Ø D	Ø E	L
BOC-100	100	125	74	75	137	47
BOC-125	125	150	98	100	161	49
BOC-160	160	185	128	149	218	60
BOC-200	200	225	157	157	248	75

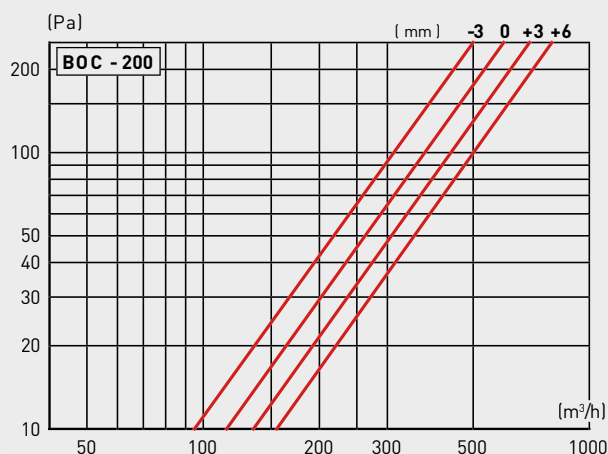
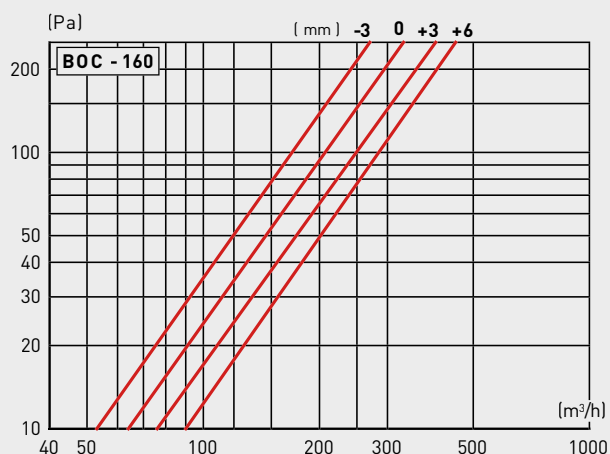
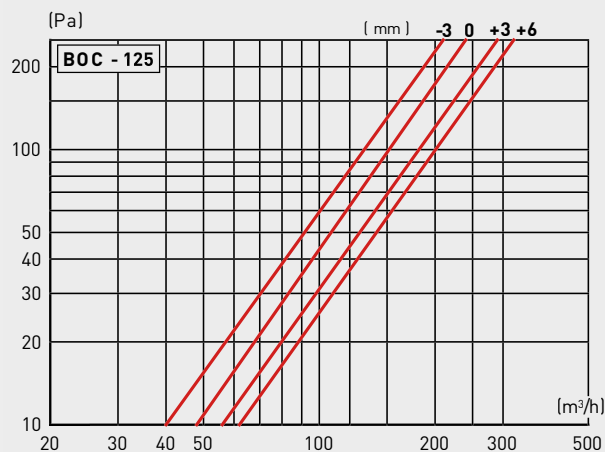
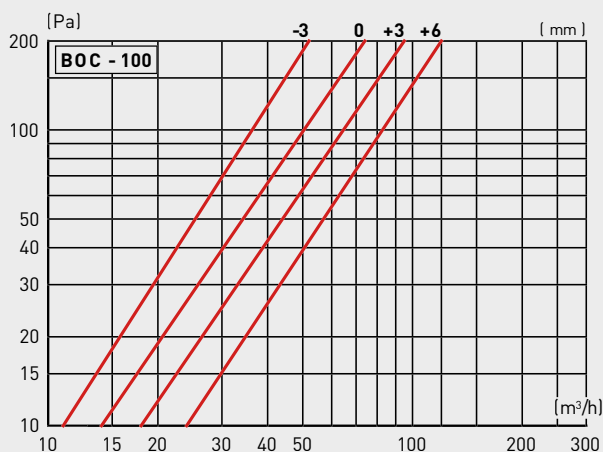
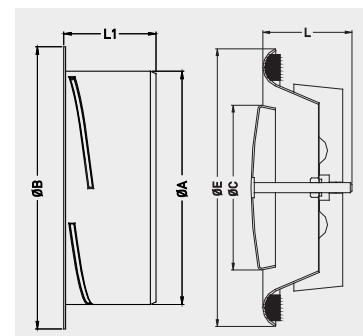



GR-100

Reja de extracción de plástico para conducto de Ø100 mm, de láminas inclinables. Evita la entrada de agua y cuerpos extraños en la instalación.

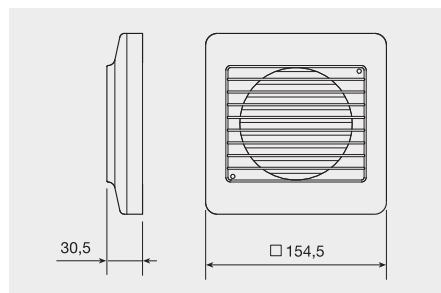

GRA

Rejas de extracción de lamas fijas de aluminio.

Modelo	Dimensiones exteriores ∅ A	Parte perforada ∅ B
GRA-75	150 x 150	100 x 100
GRA-100	165 x 165	125 x 125
GRA-150	200 x 200	150 x 150
GRA-200	210 x 210	165 x 165
GRA-300	250 x 250	200 x 200

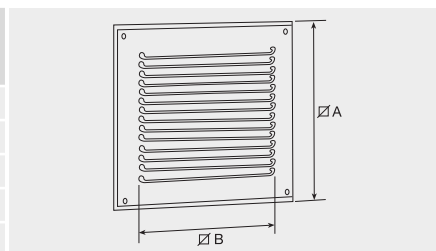

PERSIANA FIJA Y TUBO TELESCÓPICO

Permite la descarga del extractor al exterior a través de muro. Para utilizar con los extractores de baño de las Series EDM-80N, EDM-100, DECOR-100 y SILENT.

Se compone de un tubo telescópico ajustable a muros de entre 20 y 42 cm y de una reja exterior que evita la entrada de agua y cuerpos extraños.

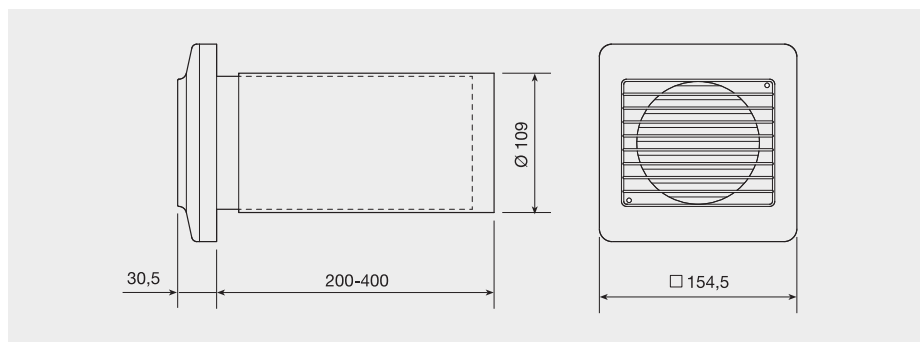

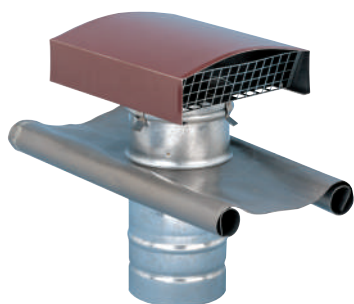

CT

Sombreros de tejado metálicos diseñados para la extracción o impulsión de aire a través de tejados. Para utilizar únicamente en instalaciones de funcionamiento permanente. Se adaptan a todos los tipos de cubierta. Garantizan la estanqueidad gracias a una chapa de plomo flexible.

Sombrero de tejado para teja	
Ø (mm)	Modelo
125	CT-125 TEJA
150	CT-150 TEJA
160	CT-160 TEJA
200	CT-200 TEJA
250	CT-250 TEJA
315	CT-315 TEJA

Sombrero de tejado para pizarra	
Ø (mm)	Modelo
125	CT-125 PIZARRA
150	CT-150 PIZARRA
160	CT-160 PIZARRA
200	CT-200 PIZARRA
250	CT-250 PIZARRA
315	CT-315 PIZARRA

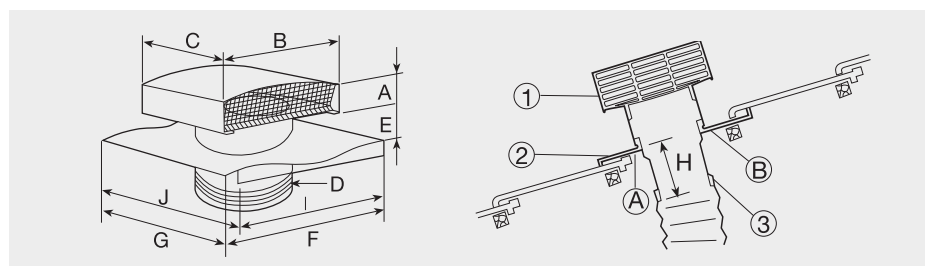

Modelo	A	B	C	Ø D	E	F	G	H	I	J	Peso (kg)
CT-125	54	200	250	125	70	500	400	-	-		
CT-150	65	248	300	150	70	500	400	-	-		
CT-200	100	333	400	200	85	600	600	160	500	500	8
CT-250	100	333	400	250	85	600	600	160	500	500	8
CT-315	112	420	500	315	85	600	600	140	500	750	9

UTILIZACIÓN: Caudales recomendados (para pérdida de carga 20 Pa)

Modelo	Descarga	Impulsión
CT-125	350	165
CT-150	425	245
CT-200	900	600
CT-250	1050	850
CT-315	1800	1100



MCA

Compuertas antirretorno para instalar en la descarga de los ventiladores. Impiden la entrada de olores, corrientes de aire y evitan fugas de calefacción cuando el extractor no funciona.

Para aplicar a los modelos de las Series TD, TDx2, TDx3 y TWIN.

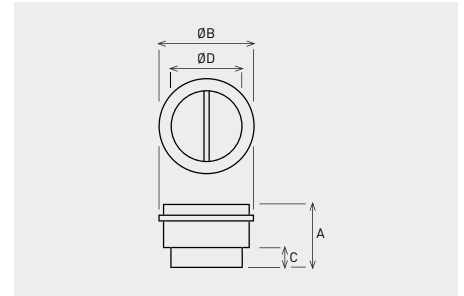

Modelo MCA	Tipo de TD-TDx2-TDx3-TWIN
MCA - 250	160/100N - 250/100
MCA - 350	350/125
MCA - 500/150	500/150
MCA - 500/160	500/160
MCA - 800	800/200 - 800/200N
MCA - 1000	1000/250 - 1300/250
MCA - 2000	2000/315

Modelo MCA	A	Ø B	C	Ø D
MCA - 250	107	111	31,5	94,5
MCA - 350	107	136	31,5	119,5
MCA - 500/150	121	163,5	35	147
MCA - 500/160	121	173,5	35	157
MCA - 800	131,5	214	35	197,5
MCA - 1000	164	264,5	42	248
MCA - 2000	205	330	50	312



MAR

Acoplamiento para conductos rectangulares que permiten conectar aparatos de las series TD, TDx2 y TDx3 a un conducto rectangular.

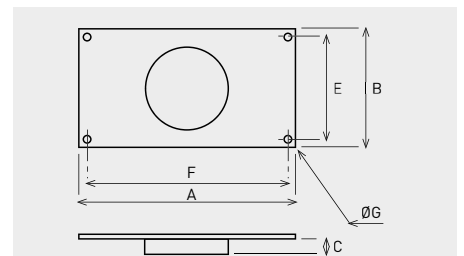

Modelo MAR	Tipo de TD-TDx2-TDx3	Dim. nominales del conducto L x H
MAR - 250	160/100N - 250/100	224 x 140
MAR - 350	350/125	224 x 140
MAR - 500/150	500/150	280 x 180
MAR - 500/160	500/160	280 x 180
MAR - 800	800/200-800/200N	315 x 200
MAR - 1000	1000/250-1300/250	400 x 250
MAR - 2000	2000/315	500 X 315

Modelo MAR	A	B	C	E	F	Ø G
MAR - 250	264	180	33,3	160	244	9
MAR - 350	264	180	33,5	160	244	9
MAR - 500/150	320	220	37	200	300	9
MAR - 500/160	320	220	37	200	300	9
MAR - 800	355	240	37	220	335	9
MAR - 1000	440	290	42	270	420	9
MAR - 2000	540	355	52	355	520	9

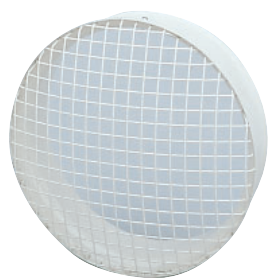

MRJ

Rejillas para colocar tanto en el lado de aspiración como en la descarga de la instalación. Evitan la entrada de cuerpos extraños que pudieran perjudicar al ventilador. Para aplicar a los modelos de las Series TD, TDx2, TDx3 y TWIN.

Modelo MRJ	Tipo de TD - TDx2 - TDx3 - TWIN
MRJ - 250	160/100N - 250/100
MRJ - 350	350/125
MRJ - 500/150	500/150
MRJ - 500/160	500/160
MRJ - 800	800/200 - 800/200N
MRJ - 1000	1000/250 - 1300/250
MRJ - 2000	2000/315



MBR

Bridas que permiten acoplar aparatos TD en serie.

Modelo MBR	Ø de conducto
MBR-350	125
MBR-500/150	150
MBR-500/160	160
MBR-800	200
MBR-1000	250
MBR-2000	315



MPC

Enderezadores de caudal, diseñados para medir correctamente las presiones en la aspiración de los aparatos de la Serie TD, sin que queden afectadas por flujos no deseados.

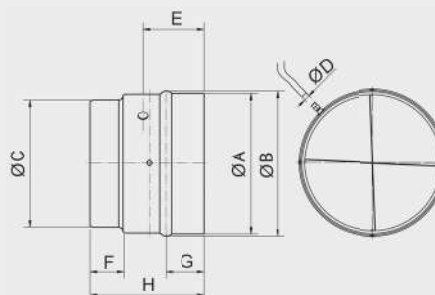

Modelo	A	B	C	D	E	F	G	H
MPC-250	108	108,7	94,5	6	58	31,5	36,5	105,5
MPC-350	136	132	120	6	58	32	37	107
MPC-500/150	164	158	147	6	64	35	40	121
MPC-500/160	174	168	157	6	64	35	40	121
MPC-800	214	208	198	6	70	35	40	132
MPC-1000	265	260	248	6	85	42	47	164
MPC-2000	329	318	312	6	106	50	55	204



LA

Conexiones acústicas.
Logran una atenuación de 7 dB.
Modelos para Ø de 80 o 125 mm.

Modelo	Øa (mm)	Øb (mm)	c (mm)	d (mm)
LA 80	80	110	280	320
LA 125	125	155	260	320

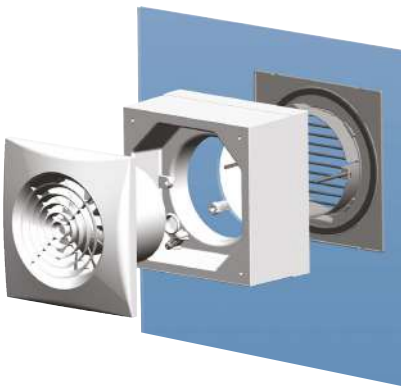
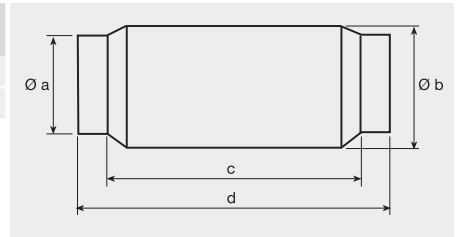

WINDOWS KIT

Elemento para instalar extractores SILENT, DECOR y EDM en cristal.

Modelo	A	B	C	Ø agujero cristal
WINDOWS KIT-100 SILENT/DECOR/EDM	158	87	158	110
WINDOWS KIT-200 SILENT/DECOR/EDM	180	82	180	145

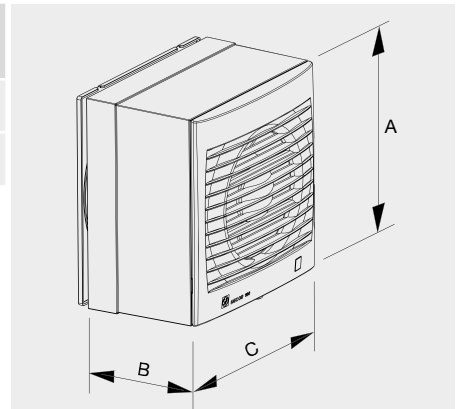

ECA



Aireadores autorregulables acústicos. Fabricados en poliestireno de alto impacto.

Permiten la renovación del aire en una vivienda a través de las estancias principales (cuarto de estar, salón, dormitorios).

Caudales de 22, 30, 36 y 45 m³/h.

Se instalan sobre elementos de carpintería o unidos a un manguito pasamuros.



Modelo	RAL	Caudal (m ³ /h)	Dn,e,w (ctr)
ECA 22 BLANCO	9016	22	39
ECA 30 BLANCO	9016	30	39
ECA 36 BLANCO	9016	36	38
ECA 45 BLANCO	9016	45	37

Colores disponibles bajo pedido (RAL):

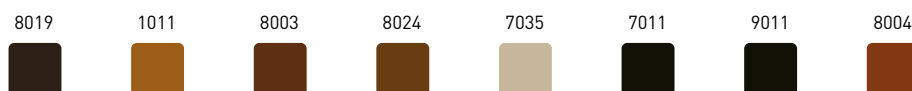

ECA-HY



Aireadores higrorregulables acústicos. Fabricados en poliestireno de alto impacto. Permiten la renovación del aire en una vivienda a través de las estancias principales (cuarto de estar, salón, dormitorios).

Caudal variable entre 6 y 45 m³/h en función del grado de humedad de la estancia, para una diferencia de presión de 20 Pa.

Se instalan sobre elementos de carpintería o unidos a un manguito pasamuros.



Modelo	RAL	Caudal (m ³ /h)	Dn,e,w (ctr)
ECA-HY 6/45 BLANCO	9016	6 / 45	37

Colores disponibles bajo pedido (RAL):

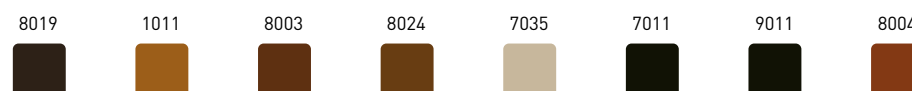

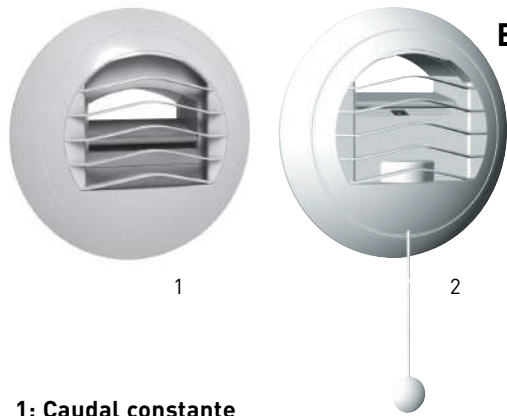

BAR ALIZE

Bocas de extracción autorregulables de poliestireno blanco, para instalar en cocinas, baños, o otras estancias que necesiten regulación del caudal.

Modelos:

- BARJ: con manguito de juntas, para montaje directo en conducto rígido.
- BARP: con manguito con soportes de anclaje pladur, para montaje en placas de pladur y con conducto flexible.
- BAR: sin manguito.

1: Caudal constante

Caudal (m³/h)	Aberturas con manguitos de junta	Aberturas con manguitos con soportes de anclaje pladur	Aberturas sin manguitos	Ø de salida (mm)
	Modelo	Modelo	Modelo	
15	BARJ 15	BARP 15	BAR 15	125
30	BARJ 30	BARP 30	BAR 30	125
45	BARJ 45	BARP 45	BAR 45	125
54	BARJ 54	BARP 54	BAR 54	125
60	BARJ 60	BARP 60	BAR 60	125
72	BARJ 72	BARP 72	BAR 72	125
75	BARJ 75	BARP 75	BAR 75	125
87	BARJ 87	BARP 87	BAR 87	125
90	BARJ 90	BARP 90	BAR 90	125
100	BARJ 100	BARP 100	BAR 100	125
115	BARJ 115	BARP 115	BAR 115	125
120	BARJ 120	BARP 120	BAR 120	125
122	BARJ 122	BARP 122	BAR 122	125
144	BARJ 144	BARP 144	BAR 144	125
150	BARJ 150	BARP 150	BAR 150	125

2: Bicaudal: modelos con cordón*

Caudal (m³/h)	Aberturas con manguitos de junta	Aberturas con manguitos con soportes de anclaje pladur	Aberturas sin manguitos	Ø de salida (mm)
	Modelo	Modelo	Modelo	
15/30	BARJ 15/30	BARP 15/30	BAR 15/30	125
20/75	BARJ 20/75	BARP 20/75	BAR 20/75	125
30/90	BARJ 30/90	BARP 30/90	BAR 30/90	125
45/105	BARJ 45/105	BARP 45/105	BAR 45/105	125
45/120	BARJ 45/120	BARP 45/120	BAR 45/120	125
45/135	BARJ 45/135	BARP 45/135	BAR 45/135	125

* El cambio de caudal se efectúa manualmente, accionando el cordón.

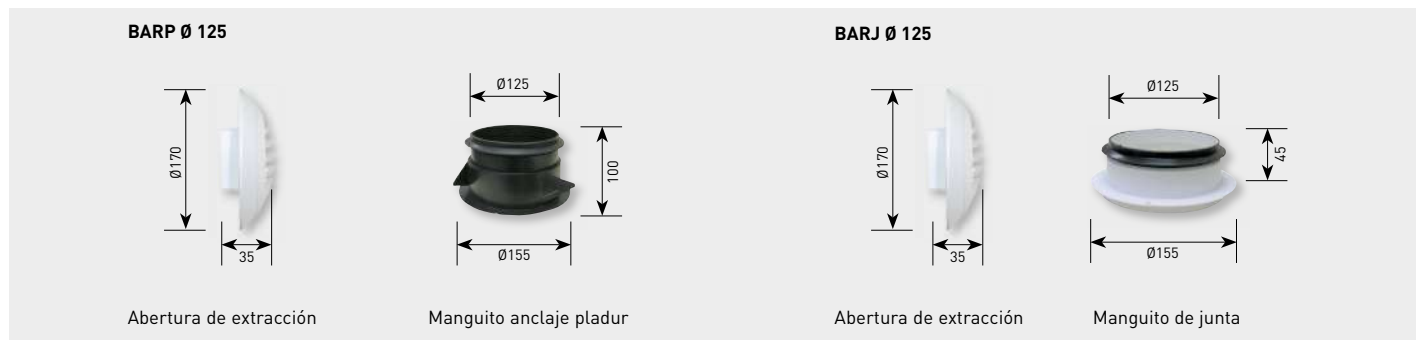

Elementos



Accesorios aberturas para manguitos



MNGJ 99
Manguito Ø 99 con junta para BAR (excepto para bocas de doble caudal y modelos 120-150). L: 45 mm.

MNGJ 120
Manguito Ø 120 con junta. L: 45 mm.

MNGJ 125
Manguito Ø 125 con junta. L: 45 mm.



MNGP 100
Manguito Ø 100 con soportes de anclaje pladur. (excepto para bocas de doble caudal y modelos 120-150). L: 100 mm.

MNGP 125
Manguito Ø 125 con soportes de anclaje pladur. L:100 mm.



MIA
Módulo de aislamiento acústico para manguitos de 125 mm de diámetro (excepto modelos desde 72 hasta 150 m³/h).
Compuesto por un soporte de poliestireno y una espuma de melamina, el módulo MIA permite mejorar el aislamiento acústico [Dn,e] de las aberturas BAR respondiendo con ello a las exigencias de las normativas acústicas. En ningún caso altera las características de ventilación.



ANGULO ALIZE
Desvío de ángulo para aberturas con cordel que se instalan en el techo. Permite guiar el cordel a lo largo de la pared.



MNGP 80
Manguito Ø 80 con soportes de anclaje pladur. L: 100 mm.

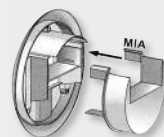

MIA - Montaje
El módulo MIA se coloca encajándolo en la parte posterior de la abertura.



AAC - Accesorios acústicos
Manguito de plástico con junta y espuma basotect únicamente para bocas de Ø 125.



Tabla de atenuación acústica

Caudal (m³/h)	Lw en dB(A)				Dn,e,w (ctr) (dB)*
	70 Pa	100 Pa	130 Pa	160 Pa	
15	19	27	31	34	62
30	27	30	33	36	61
45	27	33	34	37	59
54	30	35	37	40	59
60	35	38	40	43	59
72	36	38	41	43	59
75	36	38	41	43	59
87	39	41	44	46	59
90	39	41	44	46	58
100	41	42	44	47	58
115	43	45	46	47	57
120	44	45	46	48	57
122	44	45	46	48	57
144	44	45	48	49	56
150	44	45	48	49	56

Caudal (m³/h)	Lw en dB(A)				Dn,e,w (ctr) (dB)*
	70 Pa	100 Pa	130 Pa	160 Pa	
15/30	19	27	31	34	61
20/75	24	27	30	33	56
30/90	25	31	34	36	56
45/105	27	33	34	37	55
45/120	27	33	34	37	55
45/135	27	33	34	37	55

*Sin MIA

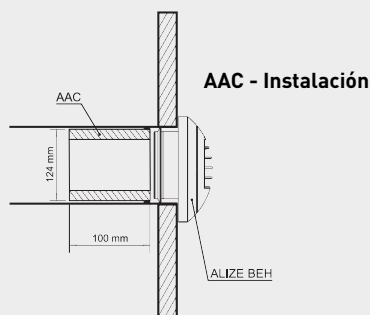
Características técnicas (PV CSTB 41391 y 42562 e informes de las pruebas CETIAT nº 2 5 04)

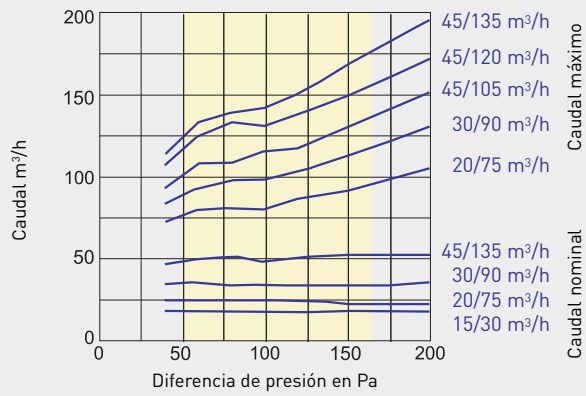
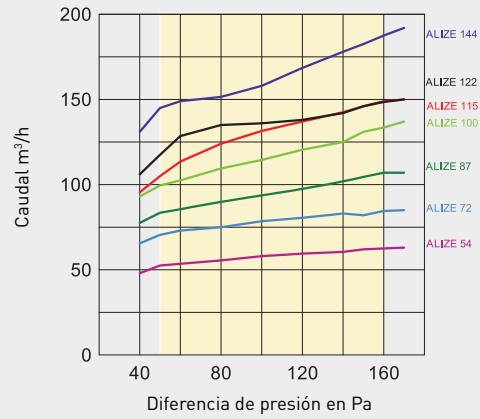
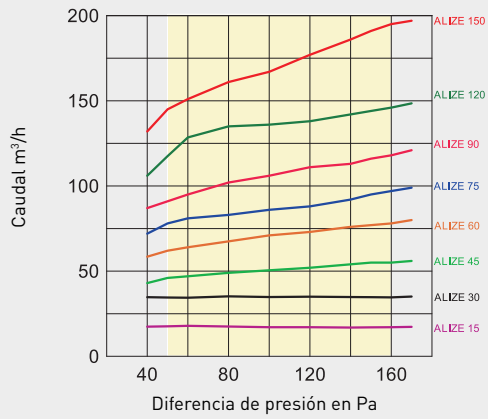

ALIZE BEH

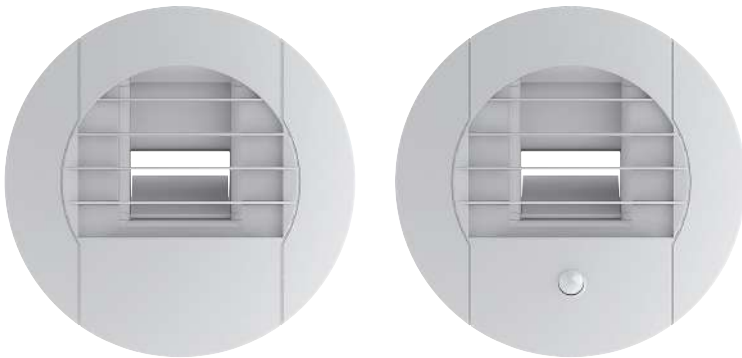

Bocas de extracción higrorregulables de poliestireno blanco, para modular los caudales de extracción en función de la humedad en el interior de viviendas unifamiliares, colectivas o edificios comerciales.

Las bocas BEH están recogidas en el DIT 623R para sistemas higrorregulables Soler y Palau.

Los modelo DP permiten, además de modular el caudal en función de la humedad, activar el caudal punta cuando se activa el sensor de presencia, mejorando el confort del usuario.

Modelos	HIGRO	Detector de presencia (pila)	Q Min HIGRO	Q Max HIGRO	Q Adicional	Ø Conexión
Bocas de extracción higrorregulables Ø 125						
BEH 5/25-125	•		5	25		125
BEH 5/45-125	•		5	45		125
BEH 15/25-125	•		15	25		125
BEH 15/75-125	•		15	75		125
BEH-DP 5/25/25-125	•	•	5	25	25	125
BEH-DP 5/45/45-125	•	•	5	45	45	125
BEH-DP 15/25/25-125	•	•	15	25	25	125

Boca BEH



Manguitos para pladur MNGPH



MNGPH 80

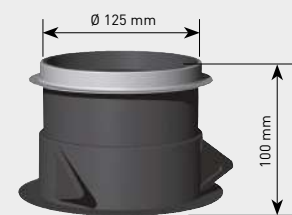

MNGPH 125

Atenuador acústico AAC

Manguito de plástico con junta y espuma basotec, para bocas de Ø 125.



AAC - Instalación

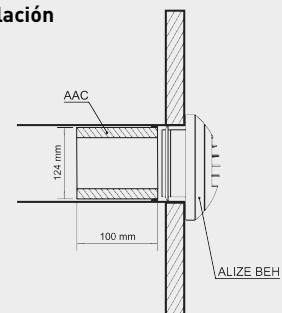



BDOP-BDO

Bocas de plástico, de color blanco. Se utilizan en extracción o en impulsión en instalaciones de simple flujo, doble flujo o aire acondicionado.

En impulsión se puede ajustar la dirección y el alcance del flujo de aire.

El modelo BDOP está compuesto por una BDO + manguito de conexión con anclajes para montaje sobre pladur.

Se pueden montar con regulador de caudal en el manguito (modelos BDOP 80 y 125) o en el conducto (modelos BDO y BDOP 100, 160 y 200).

Modelo	Ø Salida (mm)	Caudal* (m³/h)	Cuello
BDO 100	100	15 - 75	Con junta de goma
BDO 160	160	120 - 240	Con junta de goma
BDO 200	200	240 - 350	Con junta de goma

* Rango de caudal de extracción y de impulsión con las aletas laterales abiertas.

Modelo	Ø Salida (mm)	Caudal* (m³/h)	Manguito	
			Material	Altura (mm)
BDOP 80	80	15 - 60	Plástico	100
BDOP 100	100	15 - 75	Metálico	150
BDOP 125	125	45 - 150	Plástico	100
BDOP 160	160	120 - 240	Metálico	150
BDOP 200	200	240 - 350	Metálico	150

* Rango de caudal de extracción y de impulsión con las aletas laterales abiertas.

Posibilidades de orientación del flujo de aire

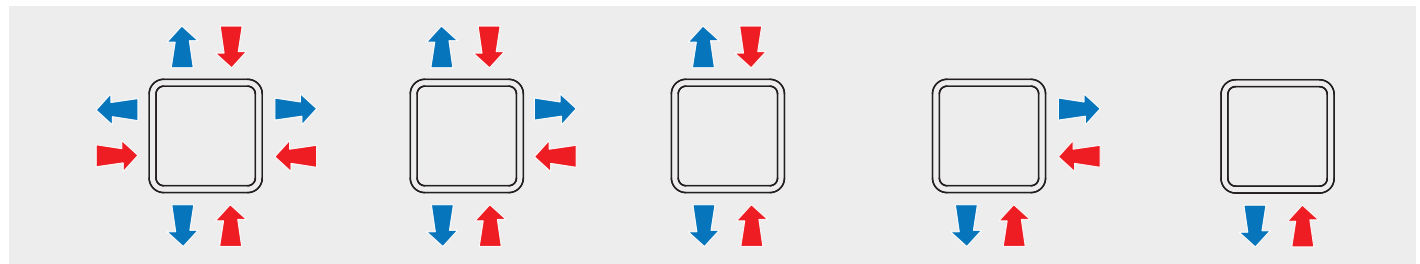

Posibilidades de ajuste de las aletas laterales

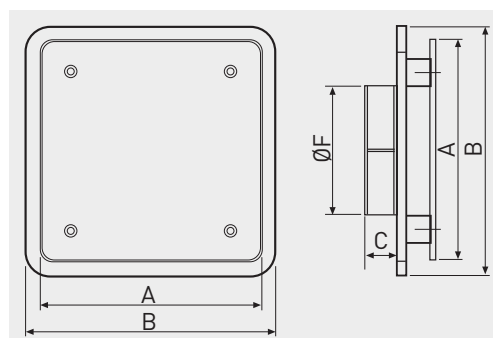
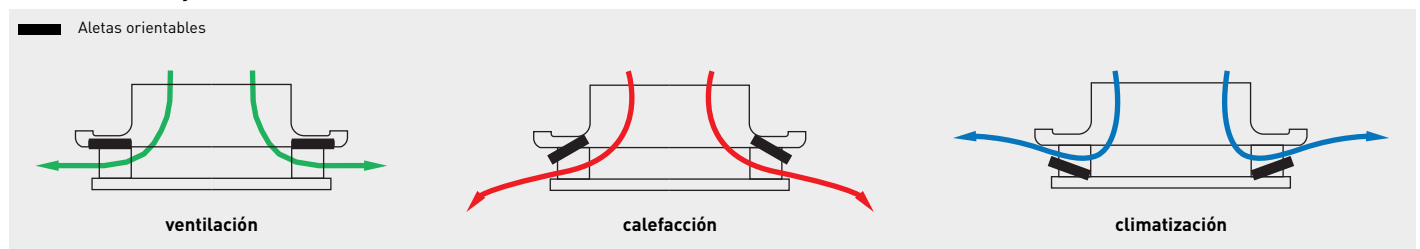

* Dimensiones en mm.

BDO	A	B	C	ØF
80	136	151	20,0	80
100	185	205	30,0	100
125	185	205	30,0	125
160	230	250	36,8	160
200	275	300	45,8	200

Características técnicas

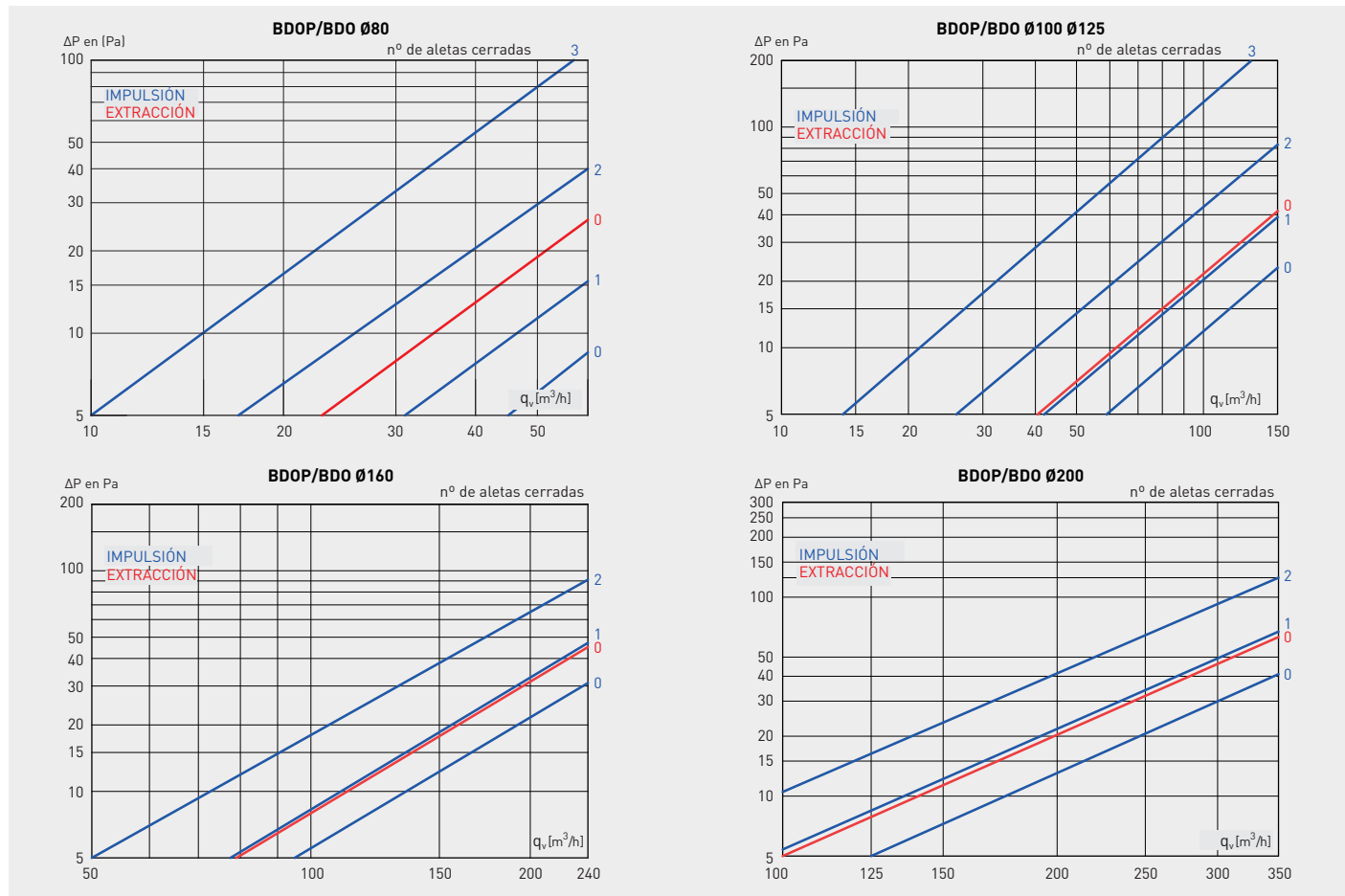

BDOP/ BDO	qv (m³/h)	EXTRACCIÓN		IMPULSIÓN										
		Sin deflector		Sin deflector		1 deflector			2 deflectores			3 deflectores		
		ΔP (Pa)	Lw (dB(A))	ΔP (Pa)	Lw (dB(A))	ΔP (Pa)	Lw (dB(A))	ΔP (Pa)	Lw (dB(A))	ΔP (Pa)	Lw (dB(A))	ΔP (Pa)	Lw (dB(A))	
80	15	2	24	1	23	2	24	3	24	8	24			
	30	6	24	3	23	5	24	11	24	30	33			
	45	12	25	7	24	11	25	23	27	66	35			
100	15	1	22	1	<21	1	21	2	22	5	23			
	30	2	23	3	22	3	22	6	23	12	27			
	45	4	24	5	24	6	24	11	25	30	28			
	60	8	26	8	26	10	27	18	28	51	33			
	75	12	28	12	28	15	28	27	33	75	38			
125	45	4	24	3	23	5	24	10	24	28	27			
	60	7	25	5	25	8	26	17	28	49	33			
	75	11	27	8	27	13	28	26	32	73	39			
	90	15	29	11	28	18	30	36	35	101	44			
	120	39	31	18	31	31	34	63	40					
160	120	13	<20	9	23	15	21	30	32					
	150	18	24	12	26	18	28	35	37					
	180	26	29	18	32	27	33	50	42					
	200	32	32	22	34	33	37	62	44					
	210	35	33	24	36	36	38	69	46					
	240	45	37	31	40	47	42	91	49					
200	125	8	<20	5	<20	8	23	17	32					
	150	12	23	8	21	12	26	24	36					
	240	30	29	20	28	32	32	59	43					
	270	37	32	24	31	40	36	74	48					
	300	46	36	30	34	50	39							
350	63	40	41	39	67	44								

BDOP/ BDO	IMPULSIÓN					
	Alcance del aire (para Vt = 0,25 m/s) instalado en el techo					
	qv (m³/h)	Vk (m/s)	Lt(m) DT = 0°C	Lt(m) DT = -5°C	Lt(m) DT = -10°C	
80	15	0,8	0,8	0,4	0,3	
	30	1,7	1,1	0,9	0,6	
	45	2,5	1,8	1,5	1,1	
100	15	0,5	0,3			
	30	0,8	0,4			
	45	1,1	0,6			
	60	1,5	1,1			
	75	1,8	1,5			
125	45	1	0,5	2,2	4	
	60	1,4	1	3,4	5	
	75	1,7	1,4	4,2	>5	
	90	2	2,1	5	>5	
	120	2,7	3,3	>5	>5	
160	120	1,7	2,8	2,3	1,6	
	150	2,1	3,7	3,1	2,2	
	180	2,5	4,1	3,6	2,6	
	200	2,8	4,2	3,8	2,7	
	210	2,9	4,5	4,1	2,9	
	240	3,3	5	4,7	3,3	
	240	2,1	4,2	3,6	2,5	
200	270	2,4	4,5	3,9	2,8	
	300	2,7	4,7	4,2	3	
	350	3,1	4,9	4,5	3,2	

Vk: Velocidad de paso del aire a la salida de la boca (en m/s)
Vt: Velocidad terminal (en m/s)
Lt: Alcance del aire (m)

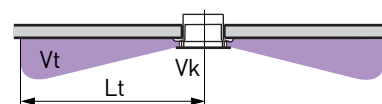



BOREA

Bocas fabricada en plástico (PS), de color blanco. Se utilizan en extracción o en impulsión en instalaciones de simple flujo, doble flujo o aire acondicionado.

Montaje tanto en falso techo como en pared, especialmente para impulsión.

El modelo BOREA P dispone de manguito de conexión con anclajes para montaje sobre pladur y el modelo BOREA J dispone de cuello con junta.

Diámetro 80 / 125.



Apertura (+) o cierre (-) de la persiana



Apertura (+) o cierre (-) del obturador (posición cerrada, 1 o 2)

Impulsión

Montaje en pared



Rejilla abierta
Persiana cerrada

Modelo	Ø Conexión (mm)	Caudal (m³/h)	Cuello
BOREA 80 J	80	15 - 45	Con junta de goma
BOREA 125 J	125	45 - 90	Con junta de goma

Modelo	Ø Conexión (mm)	Caudal (m³/h)	Manguito	
			Material	Altura (mm)
BOREA 80 P	80	15 - 45	Plástico	100
BOREA 125 P	125	45 - 90	Plástico	100

Extracción



Rejilla abierta
Posición de obturador 2
Sin deflector



Rejilla cerrada
Posición de obturador 1
Sin deflector



Rejilla cerrada
Posición de obturador 2
Sin deflector

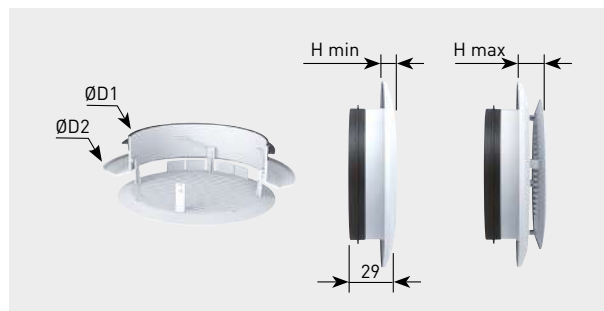

Modelo	ØD1 (mm)	ØD2 (mm)	H min (mm)	H max (mm)
BOREA 80	74	110	9	20
BOREA 125	119	165	12	24

Manguito MNGPH 80 compatible.

Dimensiones manguito (mm)

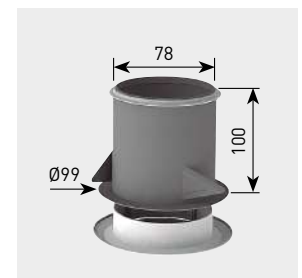

Características técnicas

Modelo	Caudal (m³/h)	IMPULSIÓN				EXTRACCIÓN			
		Rejilla abierta		Rejilla cerrada		Rejilla abierta		Rejilla cerrada	
		obturador cerrado		obturador abierto		obturador abierto		obturador cerrado	
		DP (Pa)	Lw (dB(A))	DP (Pa)	Lw (dB(A))	DP (Pa)	Lw (dB(A))	DP (Pa)	Lw (dB(A))
BOREA 80	15	8	<20	2	<20	10	<20	4	<20
	30	33	21	7	<20	36	35	14	22
	45	70	34	15	28	-	-	29	34
BOREA 125	45	9	<20	3	<20	20	23	7	<20
	60	17	<20	5	<20	37	33	13	21
	75	25	24	8	<20	57	41	20	25
	90	36	31	11	20	80	46	27	29

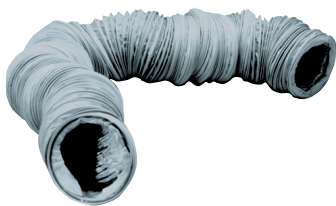

GP

Clasificación: Sin
Radio de curvatura mín.: $0,6 \times \varnothing$
Temperatura de uso: de -10°C a $+60^{\circ}\text{C}$

Conductos flexibles de PVC gris con armazón helicoidal de hilo de acero. Se utilizan en instalaciones de VMC individual.

Modelo	\varnothing (mm)	Longitud (m)
GP-60 6M	60	6
GP-80 6M	80	6
GP-100 6M	100	6
GP-125 6M	125	6
GP-150 6M	150	6



FLEXICIR

Gama de conductos semiflexibles y accesorios para instalaciones en viviendas unifamiliares y colectivas. Especialmente indicados para instalaciones en falso techo con poco espacio disponible. Combina facilidad de instalación de un conducto flexible y la resistencia de un conducto rígido, evitando que se pueda deformar. Su diseño interno minimiza la pérdida de carga.

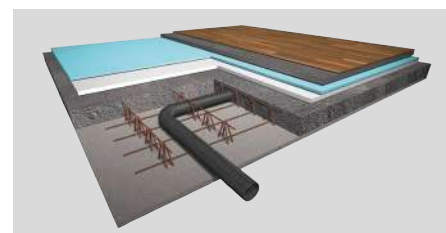

Permite ser instalado en falso techo o empotrado en el forjado.

Ejemplo de instalación con PLENUM UNI.

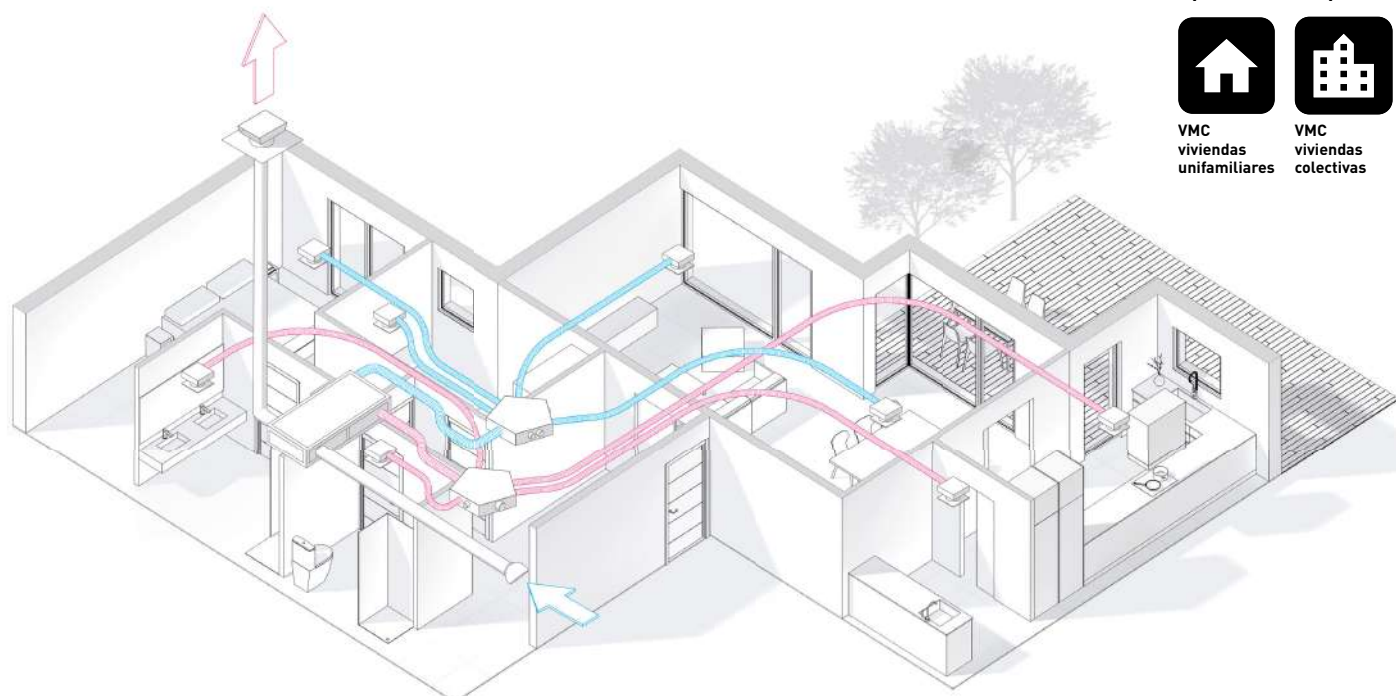

Aplicaciones específicas



VMC viviendas unifamiliares



VMC viviendas colectivas

Dimensiones

Longitud: 50 m
 MVD90: 90 mm ext. / 73 mm int.
 MVD75: 75 mm ext. / 63 mm int.
 Gama completa de accesorios.

Características

- Conducto de polietileno virgen.
- Superficie interior lisa antibacteriana, antiestática y antimoho.
- Accesorios de poliestireno de alto impacto.
- Facil instalación.
- Versión MVDI aislada térmicamente.
- Montaje por encaje.
- Accesorio de regulación de caudal RD75, o regulación de caudal con caudalímetro RDC75.

Aislamiento térmico

El modelo MVDNI de la serie FLEXICIR, dispone de aislamiento térmico incorporado.
 En aquellas instalaciones donde el conducto discorra por zonas no calefactadas, o si se ha instalado una batería de tratamiento del aire, es necesario aislar térmicamente el conducto para evitar pérdidas energéticas. El aislamiento del MVDI dispone de un bajo coeficiente de transmisión térmica con un espesor mínimo.

Características técnicas

Densidad (kg/m ³)	30
Espesor (mm)	3,5
Coefficiente de conductibilidad térmica (W/m K)	0,039 a 10°C
Resistencia térmica (m ² K/W)	0,13
Temperatura máxima de trabajo (°C)	-20 +80

Elementos de regulación

Oblongo - NOD50

En la salida del colector hay una compuerta que permite modificar la sección de paso con la pérdida de carga indicada en las curvas. Se recomienda disponer de acceso por si fuera necesario realizar un ajuste posterior.

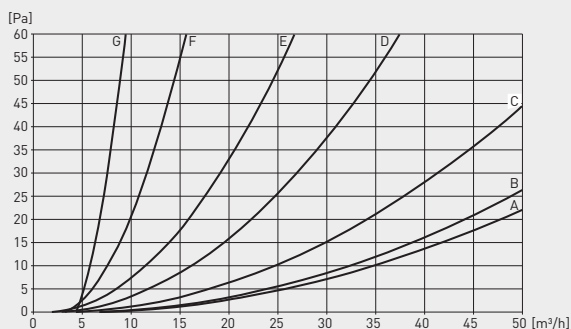

Instalación

- | | | |
|------------------------------------|-------------------------|-----------------|
| 1: Unidad de ventilación. | 5: Local de extracción. | I: Toma de aire |
| 2: Conducto semiflexible FLEXICIR. | 6: Baño. | II: Impulsión |
| 3: Plenum. | 7: Cocina. | III: Extracción |
| 4: Conducto aislado GPR ISO. | 8 y 9: Habitación. | IV: Descarga |
| | 10 y 11: Salón. | |

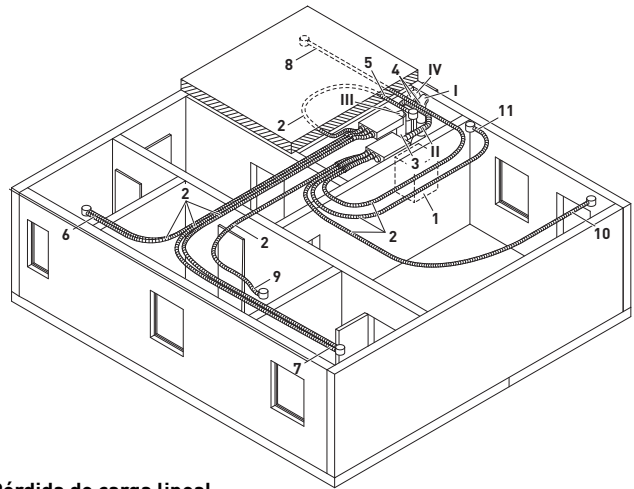

Pérdida de carga lineal

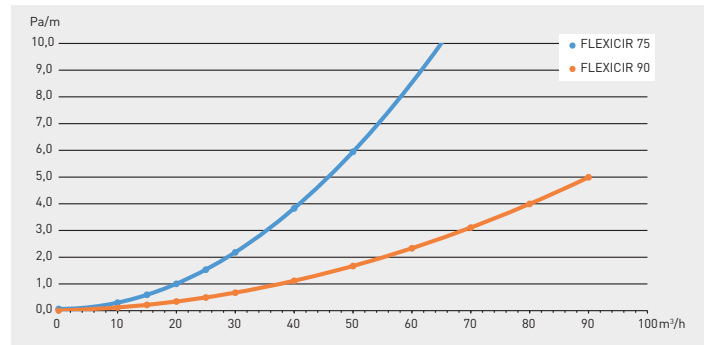

Circular - RD75

Este elemento permite el equilibrado del circuito según la curva indicada. Se recomienda su ubicación en cada salida del plenum, donde sea accesible para cualquier actuación posterior.

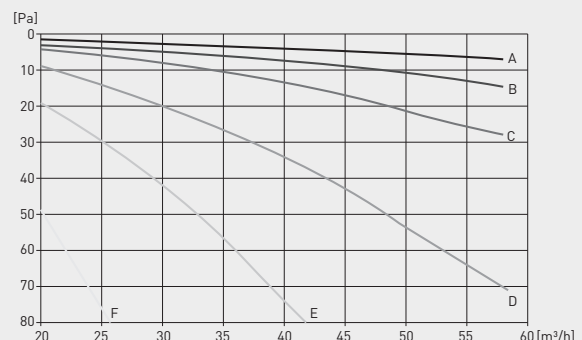

Composición de un colector oblongo de tres ramales

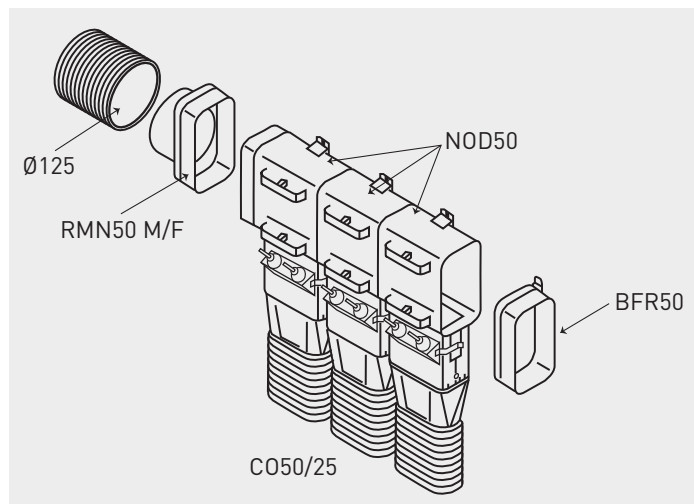

Para poder realizar el equilibrado de los diferentes ramales se puede emplear los elementos de regulación previstos.

Circular - RDC75



Este elemento permite ajustar el caudal del ramal donde esté instalado de una manera sencilla y rápida. Hasta un máximo de 40 m³/h, sólo aporta 1 PA de pérdida de carga en su apertura máxima.

Se recomienda su ubicación donde sea accesible para cualquier actuación posterior.

Mediante un destornillador se regula la compuerta hasta obtener el caudal deseado que se visualiza en el indicador incorporado.



FLEXICIR conductos semiflexibles circulares

Modelo	Descripción
MVD 90 MVD 75	Tubo semiflexible circular Ø75 o Ø90 (50 m)
MVDNI 90 MVDNI 75	Tubo semiflexible circular Ø75 o Ø90 (50 m) con aislamiento térmico
GALAXY	Plénium boca
FTRGALAXY	Filtro G3 para Plénium Galaxy
PVMCSH6	Plénium aislado acústicamente con 6 toberas Ø75
B0090-75	Codo circular 90° Ø75
UA75 VM-A-75	Manguito conexión
VM-A-90	Manguito conexión conductos Ø90
TERRA 250100	Rejilla rectangular
MARTE 250100	Rejilla rectangular

Modelo	Descripción
RD75	Regulador de caudal Ø75
RDC75	Regulador de caudal Ø75 con indicador de caudal
RED 80/75 RED 80/90	Adaptadores de tobera Ø80 (OZEOS, PLENUM UNI) a conducto MVD. Reducción Ø80 a Ø75 Reducción Ø80 a Ø90
RED 90-125	Derivación Ø125 a 2xØ90
PLENUM UNI	Plénium aislado con 6 u 8 toberas Ø80
PLENUM UNI PL	Plénium aislado con 4 toberas PLUGK 75/90. Posibilidad de añadir 4 más.
PLUGK 75/90	Tobera de 75 y 90 mm equipada con compuerta de regulación con accionamiento exterior.
PLUGSK 75/90	Tobera de 75 y 90 mm equipada con compuerta de regulación sin accionamiento exterior.

Servicios post-venta

Una extensa Red de Talleres Oficiales S&P por todo el país, cuida de la Asistencia Técnica de nuestros productos.

Para su localización puede consultar la página www.solerpalau.es

RED COMERCIAL AREA CONSUMO**Zona Catalunya y Andorra**

BARCELONA, TARRAGONA,
LLEIDA, GIRONA
Tel. 670 75 70 67

Zona Levante

CASTELLÓN, VALENCIA, ALICANTE
Tel. 96 334 05 54
639 60 97 38

Zona Aragón

ZARAGOZA, HUESCA, TERUEL,
LA RIOJA, SORIA
Tel. 976 49 60 61
638 02 86 70

Zona Murcia

MÚRCIA, ALBACETE
Tel. 610 79 87 04

Zona Baleares

Tel. 971 61 94 57

Zona Galicia

CORUÑA, LUGO, ORENSE,
PONTEVEDRA
Tel. 607 41 98 48

Zona Centro

MADRID, GUADALAJARA
Tel. 679 19 51 11
670 63 34 72

Zona Norte

VIZCAYA, ÁLAVA, GUIPÚZCOA
Tel. 639 10 91 07

TOLEDO, CIUDAD REAL, CUENCA

Tel. 926 31 05 74
629 25 29 02

Zona Asturias

ASTURIAS, SANTANDER, LEÓN
Tel. 98 536 57 11
609 10 04 14

Zona Sur

SEVILLA, CÁDIZ, HUELVA, CEUTA
Tel. 670 88 43 63

Zona Castilla

AVILA, VALLADOLID, ZAMORA,
SALAMANCA, PALENCIA, BURGOS,
SEGOVIA
Tel. 923 23 29 50
646 98 03 57

Zona Extremadura

BADAJOS, CÁCERES
Tel. 629 25 29 02

Zona Sur Oriental

ALMERÍA, CÓRDOBA,
GRANADA, JAÉN, MÁLAGA, MELILLA
Tel. 655 95 52 27

Zona Canarias

Tel. 928 50 75 19

S&P se reserva el derecho de modificar los productos sin previo aviso.

Todos los productos S&P cumplen las directivas aplicables. Marcado 



S&P SISTEMAS DE VENTILACIÓN, S.L.U.

Oficinas centrales
C/ Llevant, 4
Polígono Industrial Llevant
08150 Parets del Vallès
Barcelona - España

www.solerpalau.es
consultas@solerpalau.com

Servicio de Asesoría Técnica:
Tel. 93 571 94 83